

2011-06-20

Płock, dnia 20.06.2011r

AB-II.6740.333.2011

(nr rejestru organu wydającego decyzję)

ilość załączników

podpis

D E C Y Z J A nr 023 / 11

Na podstawie art. 28, art. 33 ust. 1, art. 34 ust. 4 i art. 36 ustawy z dnia 7 lipca 1994r - *Prawo budowlane* (Dz. U. Nr 243 poz. 1623 z 2010r z późn.zm.) oraz na podstawie art. 104 ustawy z dnia 14 czerwca 1960r - *Kodeks postępowania administracyjnego* (Dz. U. z 2000r Nr 98, poz. 1071 z późn. zm.) po rozpatrzeniu wniosku Inwestora z dnia: **18.05.2011r**

zatwierdzam projekt budowlany i udzielam pozwolenia

dla

G M I N Y S T A R A B I A Ł A
ul. Jana Kazimierza 1, 09-411 Biała

na budowę sieci kanalizacji sanitarnej (kategoria obiektu XXVI) o parametrach technicznych określonych w projekcie budowlanym opracowanym w kwietniu 2011r, stanowiącym integralną część niniejszej decyzji, na działkach nr ewid. 64/2 i 65/10 położonych w miejscowości Brwilno gm. Stara Biała, powiat płocki, woj. mazowieckie;

autorstwa:

Grażyna Dzięglewska - upr. bud. nr ew. 82/92 w specjalności instalacyjno - inżynierskiej w zakresie sieci i instalacji sanitarnych, członek Mazowieckiej Okręgowej Izby Inżynierów Budownictwa nr ew. MAZ/IS/4132/02

(nazwa i rodzaj oraz adres całego zamierzenia budowlanego, rodzaj/-e obiektu/-ów bądź robót budowlanych, kategoria/-e obiektu/-ów, imię i nazwisko autora projektu oraz specjalność, zakres i numer jego uprawnień budowlanych oraz informacja o wpisie na listę członków właściwej izby samorządu zawodowego)

z zachowaniem następujących warunków zgodnie z treścią art. 36 ust. 1 oraz art. 42 ust. 2 i 3 ustawy – Prawo budowlane:

1) Szczególne warunki zabezpieczenia terenu budowy i prowadzenia robót budowlanych:

1.1. Budowa winna być prowadzona zgodnie z obowiązującymi przepisami, w sposób nie zagrażający bezpieczeństwu ludzi i mienia oraz zgodnie z zatwierdzoną dokumentacją techniczną i projektem zagospodarowania.

1.2. Zastosować się do zaleceń wszystkich instytucji opiniujących i uzgadniających m.in. - Starosty Płockiego – opinia nr GGN-III-6630.257.2011r z dnia 13.04.2011r

1.3. Zabezpieczyć przed możliwością zniszczenia znajdującą się na terenach roślinność oraz wszelkie instalacje i urządzenia. Kolidy z istniejącym uzbrojeniem terenu obciążają Inwestora.

1.4. Skutki prawne i administracyjne wynikające z wejścia w teren dla prowadzenia robót obciążają Inwestora.

1.5. Za zgodność zastosowanych w projekcie rozwiązań z właściwymi przepisami i normami oraz zasadami współczesnej wiedzy technicznej odpowiada jednostka projektowa.

1.6. Jednocześnie zobowiązuje Inwestora do:

a) geodezyjnego wytyczenia obiektu w terenie,

b) sporządzenia powykonawczych pomiarów inwentaryzacyjno-geodezyjnych,

c) uporządkowania i doprowadzenia do stanu pierwotnego nawierzchni dróg, ulic, chodników

2) Czas użytkowania tymczasowych obiektów budowlanych: -----

3) Terminy rozbiórki:

a) istniejących obiektów budowlanych nie przewidzianych do dalszego użytkowania: ----

b) tymczasowych obiektów budowlanych: -----

4) Szczegółowe wymagania dotyczące nadzoru na budowie: -----

5) Inwestor jest zobowiązany zawiadomić właściwy organ nadzoru budowlanego o zakończeniu budowy, co najmniej 21 dni przed zamierzonym terminem przystąpienia do użytkowania.

6) Kierownik budowy (robót) jest obowiązany prowadzić dziennik budowy lub rozbiórki oraz umieścić na budowie lub rozbiórce, w widocznym miejscu, tablicę informacyjną oraz ogłoszenie, zawierające dane dotyczące bezpieczeństwa pracy i ochrony zdrowia.

Obszar oddziaływania obiektu/ów, o którym mowa w art. 28 ust. 2 ustawy – Prawo budowlane, obejmuje nieruchomości ujęte w sentencji niniejszej decyzji

UZASADNIENIE

W dniu 18.05.2011. Gmina Stara Biała wystąpiła do tut. organu administracji architektoniczno - budowlanej z wnioskiem o wydanie pozwolenia na budowę sieci kanalizacji sanitarnej na działkach nr 64/2 i 65/10 położonych w Brwilnie gm. Stara Biała.

Starosta Płocki zawiadomieniem z dnia 30.05.2011r poinformował strony o toczącym się postępowaniu w w/w sprawie i możliwości zapoznania się z projektem budowlanym przedłożonym wraz z wnioskiem w przedmiotowej sprawie. Na tym etapie postępowania nie zostały wniesione żadne uwagi i zastrzeżenia.

W ocenie tut. organu administracji architektoniczno-budowlanej zostały spełnione wymagania określone w art. 33 i 34 ustawy z dnia 7 lipca 1994r Prawo budowlane.

Wobec powyższego należało orzec jak w sentencji

Od decyzji przysługuje odwołanie do Wojewody Mazowieckiego za moim pośrednictwem w terminie 14 dni od dnia jej doręczenia.

Decyzja niniejsza wygasa, jeżeli budowa nie została rozpoczęta przed upływem 3 lat od dnia, w którym stała się ostateczna lub budowa została przerwana na czas dłuższy niż 3 lata.



(pieczęć okrągła)

z up. STAROSTY

inż. Agnieszka Kołodziejaska
Kierownik Referatu Gospodarki Przestrzennej
w Wydziale Architektury i Budownictwa

(pieczęć imienna i podpis osoby upoważnionej do wydawania decyzji)

POUCZENIE:

1. Inwestor zobowiązany jest zawiadomić o zamierzonym terminie rozpoczęcia robót budowlanych, na które jest wymagane pozwolenie na budowę, właściwy organ nadzoru budowlanego oraz projektanta sprawującego nadzór nad zgodnością realizacji budowy z projektem, co najmniej na **7 dni** przed ich rozpoczęciem, dołączając na piśmie:
 - oświadczenie kierownika budowy (robót), stwierdzającego sporządzenie planu bezpieczeństwa i ochrony zdrowia oraz przyjęcie obowiązku kierowania budową (robotami budowlanymi), a także zaświadczenie, o którym mowa w art. 12 ust. 7 ustawy - Prawo budowlane,
 - w przypadku ustanowienia nadzoru inwestorskiego - oświadczenie inspektora nadzoru inwestorskiego, stwierdzające przyjęcie obowiązku pełnienia nadzoru inwestorskiego nad danymi robotami budowlanymi, a także zaświadczenie o którym mowa w art. 12 ust. 7 ustawy - Prawo budowlane,
 - informację zawierającą dane zamieszczone w ogłoszeniu, o którym mowa w art. 42 ust. 2 pkt 2 ustawy Prawo budowlane.
2. Inwestor może przystąpić do użytkowania obiektu budowlanego przed wykonaniem wszystkich robót budowlanych pod warunkiem uzyskania pozwolenia na użytkowanie, wydanego przez właściwy organ nadzoru budowlanego.
3. W przypadku gdy uzyskanie pozwolenia na użytkowanie nie jest wymagane, do użytkowania obiektu można przystąpić po upływie **21 dni** od dnia doręczenia do właściwego organu nadzoru budowlanego zawiadomienia o zakończeniu budowy, jeżeli organ w tym terminie nie wniesie sprzeciwu w drodze decyzji.
4. Przed wydaniem pozwolenia na użytkowanie obiektu właściwy organ nadzoru budowlanego przeprowadzi obowiązkową kontrolę budowy, zgodnie z art. 59a ustawy - Prawo budowlane.

Otrzymują:

1. Inwestor: Gmina Stara Biała
2. _____
3. AB a/a JB

Do wiadomości:

1. Powiatowy Inspektor Nadzoru Budowlanego w Płocku + 1 egz. dokumentacji
2. Wójt Gminy Stara Biała



MGR INŻ. GRAŻYNA DZIEGLEWSKA

PRYWATNA PRACOWNIA PROJEKTOWA SIECI I INSTALACJE SANITARNE
09-407 Płock, ul. Powstańców Styczniowych 17/8 tel:(024)263-62-51 fax:(024)263-62-19 sanicograzyna@poczta.onet.pl

PROJEKT

ZAŁĄCZNIK DO DECYZJI

Nr 623/11 z dnia 09.06.2011

Znak 65.16.140.223.1011

**P.B. SIECI KANALIZACJI SANITARNEJ NA DZIAŁKACH
O NR EWID.: 64/2; 65/10 W MIEJSCOWOŚCI BRWILNO
gm. STARA BIAŁA**

TEMAT

**SIEĆ KANALIZACJI SANITARNEJ NA DZIAŁKACH O NR
EWID.:64/2, 65/10 ORAZ PRZYŁĄCZA KANALIZACJI SANITARNEJ
DO DZIAŁEK O NR EWID.: 65/21, 65/16, 65/14 W MIEJSCOWOŚCI
BRWILNO gm. STARA BIAŁA**

INWESTOR

**Gmina Stara Biała
09-411 Biała
ul. Jana Kazimierza 1**

Projekt i opracowanie

**mgr inż. GRAŻYNA DZIEGLEWSKA
upr. proj. 82/92; upr. spraw.(94r.)
upr. kons. 15/94; upr. wyk. 86/94
rej. w Izbie Inż. Bud. MAZ/IS/4132/02**

mgr inż. Grażyna Dzieglewska
SIECI I INSTALACJE SANITARNE
Upr. proj. nr 82/92; Upr. spraw. (94r.)
Upr. kons. nr 15/94; Upr. wyk. nr 86/94
09-407 Płock ul. Powstańców Styczniowych 17/8 tel. 63-62-51

Płockkwiecień 2011 r.

ZAWARTOŚĆ OPRACOWANIA

CZĘŚĆ OPISOWA

1. Opis techniczny
2. Załączniki
 - oświadczenie projektanta o sporządzeniu projektu budowlanego
 - stwierdzenie przygotowania zawodowego
 - zaświadczenie z Izby Zawodowej
 - warunki techniczne RGK.WS.7012.53.2011 projektowania sieci kanalizacyjnej z przyłączami wydane przez Urząd Gminy Stara Biała.
 - wypis i wyrys z miejscowego planu zagospodarowania przestrzennego IR.PP.6724.1.28.2011 wydany przez Wójta Gminy Stara Biała.
 - opinia nr GGN-III.6630.257.2011 wydana przez Starostę Płockiego – ZUD.

CZĘŚĆ RYSUNKOWA

- | | |
|--------------------------------------------------------------------|-------------|
| 1. Projekt zagospodarowania terenu skala 1:500 | - rys. nr 1 |
| 2. Profil sieci kanalizacji sanitarnej od S1 do S3 | - rys. nr 2 |
| 3. Profil sieci kanalizacji sanitarnej od S2 do S7 | - rys. nr 3 |
| 4. Studnia kanalizacyjna z pierścieniem odciążającym – rys. typowy | - rys. nr 4 |
| 5. Zabezpieczenie istniejącego kabla w wykopach – rys typowy | - rys. nr 5 |

INFORMACJA DOTYCZĄCA BEZPIECZEŃSTWA I OCHRONY ZDROWIA

OPIS TECHNICZNY

Do „P.B. sieci kanalizacji sanitarnej na działkach o nr ewid.: 64/2, 65/10 w miejscowości Brwilno gm. Stara Biała.

1. Podstawa opracowania.

- umowa z Inwestorem
- wypis i wyrys miejscowego planu zagospodarowania przestrzennego
- warunki techniczne wydane przez Urząd Gminy w Starej Białej
- mapa sytuacyjno – wysokościowa w skali 1:500
- protokół ZUD
- Obowiązujące normy techniczne.
- Ustawa z dnia 7 lipca 1994 r. Prawo Budowlane.
- Rozporządzenie Ministra Infrastruktury z dnia 3.07.2003r. w sprawie szczegółowego zakresu i formy projektu budowlanego (Dz. U. z 2003r. Nr 12, poz. 1133).
- Rozporządzenie Ministra Infrastruktury z dnia 12.04.2002r. w sprawie warunków technicznych, jakim powinny odpowiadać budynki i ich usytuowanie (Dz. U. Nr 75 z 2002r., poz. 690 z późn. zm.).
- Przepisami ustawy z dnia 21 marca 1985 r. o drogach publicznych (Dz.U. z 2007r. nr 19, poz. 115 z późn. zm.)
- Uzgodnienia z właścicielami gruntów na terenie których zaprojektowano sieci – w dyspozycji Urzędu Gminy Stara Biała

2. Zakres opracowania.

Przedmiotem opracowania jest projekt budowlany budowy odcinków sieci kanalizacji sanitarnej w pasach dróg o nr ewid.: 64/2, 65/10 w miejscowości Brwilno gm. Stara Biała.

Projekt swym zakresem obejmuje budowę:

- odcinki sieci kanalizacji sanitarnej \varnothing 200 z rur kamionkowych KERAMO o dł. 220,5 m;
- Studni typowych kanalizacyjnych \varnothing 1200 mm z pierścieniem odciążającym – szt. 6

3. Przeznaczenie i lokalizacja.

Rodzaj projektowanej w niniejszym opracowaniu inwestycji jest zgodny z przeznaczeniem przewidywanym w aktualnie obowiązującym miejscowym planie zagospodarowania przestrzennego.

Sieć kanalizacji sanitarnej zalicza się do obiektów liniowych podziemnego uzbrojenia projektowanych dla bezpośredniej obsługi terenów, istniejącego i projektowanego zainwestowania. Pod względem lokalizacji projektowana sieć kanalizacji sanitarnej prowadzona jest w pasie drogowym na działkach o nr ewid.: 64/2, 65/10.

Na trasie projektowanych sieci występują istniejące przewody podziemne: wodociągowe, gazowe, telekomunikacyjne, energetyczne. Lokalizacja istniejącego uzbrojenia podziemnego naniesiona jest na planach sytuacyjnych i profilach. Nie wyklucza się jednak istnienia innych urządzeń uzbrojenia podziemnego nie wykazanych na planach sytuacyjnych.

4. Warunki hydrogeologiczne.

W budowie geologicznej podłoża do głębokości rozpoznanej wykonanymi wierceniami na terenie miejscowości Brwilno biorą udział utwory czwartorzędowe: wieku holocenińskiego i plejstocenińskiego. Holocen reprezentowany jest przez grunty: próchniczne i nasypowe.

Plejstocen reprezentowany jest przez grunty:

- sypkie genezy wodnolodowcowej (piaski drobne – miejscami zaglinione, piaski pylaste, pospółki i żwiry);

- spoiste genezy lodowcowej (gliny zwałowe wykształcone w postaci piasków gliniastych i glin piaszczystych);
- spoiste genezy zastoiskowej (gliny pylaste i pyły).

Piaski drobne, pospółki i żwiry uznaje się za grunty niewysadzinowe.

Piaski pylaste i piaski drobne lekko zaglinione uznaje się za grunty wątpliwe.

Piaski gliniaste, gliny piaszczyste, gliny pylaste i pyły uznaje się za grunty wysadzinowe.

W trakcie badań polowych zaobserwowano wodę gruntową o zwierciadle swobodnym w gruntach piaszczystych (na głębokości od 1,60 do 2,80 m ppt), wodę gruntową o zwierciadle napiętym (na głębokości od 2,70 do 3,80 m ppt), oraz bardzo liczne sączenia wody z przewarstwień piaszczystych w gruntach spoistych. Badania terenowe były prowadzone w miesiącu lipcu po bardzo upalnym i ubogim w opady miesiącu, a zatem należy przypuszczać, że zaobserwowana woda gruntowa może się podnieść do góry.

Stwierdzone warunki wodne mogą powodować utrudnienia przy pracach ziemnych, a woda może stanowić realne zagrożenie dla stanu gruntów. Prace odwodnieniowe powinny być prowadzone na podstawie projektu przez specjalistyczną firmę.

Pracę sprzętu mechanicznego podczas wybierania gruntów zakończyć 0,3 m powyżej projektowanego poziomu wybierania, a pozostawioną w dnie wykopu tzw. „warstwę ochronną” wybrać narzędziami ręcznymi bezpośrednio przed przystąpieniem do kładzenia kanalizacji.

Otwartego wykopu nie można pozostawiać na dłuższy czas, szczególnie zimowy, ponieważ mogłoby nastąpić przemarznięcie gruntów. Po ułożeniu kanalizacji należy zbadać zagęszczenie gruntów nasypowych, którymi kanalizacja może być zasypana. Grunty użyte do zasypek (piaszczysto – żwirowe) powinny być odpowiednio wyselekcjonowane, bez wtrąceń szkodliwych w postaci osadów organicznych, osadów spoistych gruzu czy śmieci.

5. Rozwiązanie techniczne

5.1. Sieć kanalizacji sanitarnej

W celu odprowadzenia ścieków sanitarnych z budynków mieszkalnych zabudowy jednorodzinnej została zaprojektowana sieć kanalizacji grawitacyjnej \varnothing 200 z rur kamionkowych wewnątrz glazurowanych, kielichowych łączonych na uszczelki. Dają one z jednej strony gwarancję szczelności, a z drugiej trwałości kanału. Projekt opracowano w oparciu o rury kamionkowe wewnątrz glazurowane kielichowe KERAMO. Zgodnie z obliczeniami statyki rurociągu zaprojektowano następujące typy rur:

- 200 – 32/40 kN/m – system F – z uszczelką KD

Należy zwracać baczną uwagę, by ziemia lub kamienie nie dostały się do połączeń. Sieć oraz obiekty stanowiące jej uzbrojenie należy posadzić na gruntach nośnych. Rury należy układać na podłożu piaskowo-żwirowym dobrze zagęszczonym grubości 20 cm. Podłoże projektuje się uformować na kąt 120° , ze względu na zwiększoną wytrzymałość tak posadowionej rury. Roboty przy układaniu rur należy wykonać na długości co najmniej 20 m, przy czym odcinki robocze muszą odpowiadać odcinkom roboczym wykopu. Przed ułożeniem rurociągu należy sprawdzić wszystkie jego elementy czy nie posiadają uszkodzeń oraz zanieczyszczeń. Po skontrolowaniu spadków należy przystąpić do zasypywania wykopu. Najpierw trzeba podsypać rurę z boków, dobrze ubijając zasypkę żwirowo – piaskową warstwami 20 cm, do wysokości 30 cm ponad lico rury. Należy zwracać szczególną uwagę na to by w gruncie zasypki nie było kamieni lub innych ciężkich przedmiotów, które mogłyby uszkodzić rury. Pozostałą do zasypania część wykopu uzupełnia się łatwo wiążącym, spoistym gruntem, może to być grunt rodzimy, przestrzegając jego właściwego zagęszczenia. Powinno ono osiągnąć 95% stanu pierwotnego. Szczegółowe informacje dotyczące sposobu montażu rur w wykopie podano w poradniku „Fachowe uwagi dotyczące wykonawstwa robót „ wydane przez firmę Keramo – Steinzeug. Rury układać w odwodnionym wykopie.

Studzienki połączeniowe i rewizyjne zaprojektowano jako typowe, o średnicy \varnothing 1200 mm, do wysokości około 1 m jako wylewane w dolnej części, powyżej z kręgów żelbetowych wg KB-38.43/71-81. Studzienki przykryć płytą nastudzienną PP-144/60 z otworem \varnothing 600 mm na wąż żeliwny D 400 w drogach wg PN-H-74051-2. Studzienki zlokalizowane w drodze wyposażać w

żelbetowy pierścień odciążający gr. 0,25 m. W ścianach studni zamontować stopnie złączowe żeliwne w odstępie, co 30 cm rozmieszczone w dwóch rzędach. Kinyty przepływowe wykonać z betonu B-15 z dodatkiem środka wodoszczelnego. Studzienkę posadowić na podłożu betonowym będącym przedłużeniem podłoża piaskowego kanału. Powierzchnie zewnętrzne studzienek dwukrotnie izolować abizolem R lub innym dostępnym środkiem. Przy przejściu rur przez ścianę betonową studzienki zastosować przejścia szczelne, z uszczelnieniem gumowym z zastosowaniem króćca dostudziennego GE lub GM.

Połączenie rur ze studnią można uzyskać na dwa sposoby, przez wbetonowanie w ściankę studni:

- specjalnego elementu (pierścienia – typu GM) dającego połączenie elastyczne,
- króćca dług. ok. 25 – 30 cm, (typ GE), w celu zapewnienia pierwszego elastycznego połączenia rur jak najbliżej ściany studni. Następne elastyczne połączenie powinno być w odległości ok. 75 cm od pierwszego.

W połączeniach rur kielichowych ze studniami można wykorzystać gotowe elementy lub wykonać te elementy na miejscu budowy, przecinając odpowiednio pełną rurę i wykorzystując uszczelki typu pierścień P-ring.

Na trasie niektórych odgałęzień zaprojektowano studnie mieszane, zarówno typowe żelbetowe jak również studzienki inspekcyjne typu TEGRA 600 systemu WAVIN METALPLAST – BUK. Ze względu na średnicę studni niemożliwe jest wejście obsługi do środka, a wszystkie czynności eksploatacyjne i kontrolne mogą być prowadzone z poziomu terenu, przy użyciu specjalistycznego sprzętu. Jako zwieńczenie studzienek zaprojektowano wąż żeliwny typu D400 w drogach wg PN-H-74051-2. W drogach należy zastosować pierścienie odciążające PO 130/60 Wavin, a poniżej pierścienia odciążającego na wysokość 0,60 m grunt stabilizować cementem. Studnie posadowić na podłożu piaskowym gr. 0,20 m dobrze zagęszczonym. Warstwa podsypki o grubości 5 do 10 cm układana bezpośrednio pod kinetą studzienki nie powinna być zagęszczona bardziej niż do stanu średniego zagęszczenia. Pozwoli to na elastyczne dopasowanie studzienki i dołączonych do niej przewodów przy wykonywaniu zasypki. Warstwę podsypki dogęścić podczas zagęszczania gruntu otaczającego studzienkę ponieważ konstrukcja studzienki, uźebrowanie poziome jej ścian, gwarantują bardzo dobrą współpracę z otaczającym gruntem. Montaż sieci i studni należy wykonać zgodnie z instrukcją montażu opracowaną przez producenta systemu firmę Wavin Metalplast – Buk. Dopuszcza się zastosowanie studni innego producenta jednak o parametrach technicznych nie niższych niż zastosowane w niniejszym projekcie, oraz pod warunkiem uzyskania wymaganych atestów, aprobat technicznych, certyfikatów zgodności oraz instrukcji producenta zawierającej wymogi i zalecenia dotyczące montażu.

Układkę projektowanych sieci kanalizacji sanitarnej należy wykonać odcinkami o długościach nie krótszych niż wynika to z zaprojektowanych odległości pomiędzy studniami.

Jakość wykonanych sieci przed odbiorem oprócz prób szczelności należy sprawdzić i potwierdzić nagraniem video z zastosowaniem kamery wyposażonej w dalmierz i pomiar spadków.

5.2. Roboty ziemne.

Wykopy pod przewody wykonać zgodnie z przepisami zawartymi w normie branżowej BN-62/8836-02 „Wykopy otwarte pod przewody wodociągowe i kanalizacyjne. Warunki techniczne wykonania” oraz BN-62/8836-01 „Roboty ziemne. Wykopy tunelowe dla przewodów wodociągowych i kanalizacyjnych. Warunki techniczne wykonania.” Wykopy prowadzić mechanicznie, tylko w miejscach kolizji ręcznie. Projektuje się wykopy o ścianach prostych, pionowe deskowanie ścian wykopu za pomocą lekkich profili, dyli, płyt przenośnych lub przesuwanych wyciąganych w trakcie wypełniania wykopu gruntem (zagęszczanie warstwowe). Zaprojektowano wykopy o szerokości 1,0m. Wykopy nie powinny być przekopane, ich głębokość powinna uwzględniać jedynie podsypkę piaskową i ewentualnie drenaż. Sieć, przyłącza i obiekty stanowiące ich uzbrojenie należy posadowić na gruntach nośnych. Występowanie gruntów nośnych powinno być potwierdzone wpisem do dziennika budowy wykonanym przez uprawnionego geodetę. Jeżeli w trakcie prowadzenia robót napotkamy grunt torfiasty lub gliniasty,

należy go bezwzględnie wybrać, a miejsca te uzupełnić piaskiem. Grunt z wykopów nadający się do zasyпки składować na odkład, natomiast pozostały wywieźć na wyznaczone stanowisko nie dalej jednak jak 5 km od miejsca prowadzenia robót. Przewiduje się wymianę gruntu w około 70%. Na odcinkach zlokalizowanych w gruntach ornym oraz w terenach zielonych, należy oddzielić warstwę humusu i złożyć na odkład w celu ponownego rozścielenia po zakończonych robotach. Wszystkie nie przewidziane do likwidacji, napotkane przewody podziemne na trasie projektowanych przewodów, krzyżujące się lub biegnące równoległe z wykopem, zabezpieczyć przed uszkodzeniem w sposób zapewniający ich działanie. Powyższe prace wykonać pod nadzorem odpowiednich służb eksploatacyjnych. Wszystkie przewody przewidziane do likwidacji, krzyżujące się lub biegnące po trasie których prowadzony będzie nowoprojektowana kanalizacja zdemontować i przekazać do dyspozycji właściciela. Kanalizację sanitarną grawitacyjną układać na warstwie piasku grubości 20 cm. Ułożony odcinek rury po uprzednim sprawdzeniu prawidłowości jej spadku wymaga zastabilizowania przez wykonanie obsypki ochronnej z piasku dobrze zagęszczonego do wysokości 0,3 m ponad wierzch rury. Obsypkę zagęszczać ręcznie do uzyskania współczynnika 0,95 zgodnie z normą BN-72/8932-01 oraz PN-68/13-06-50. Obsypkę należy wykonać z zachowaniem dostępu do dołka montażowego. Dołki montażowe ulegają zasypaniu piaskiem po próbie szczelności złącz danego odcinka. Wykopy zasypywać piaskiem z ręcznym zagęszczeniem, do wysokości 0,5 m ponad wierzch rury warstwami 15 cm do uzyskania współczynnika 0,95; powyżej zasypywać łatwo wiążącym się gruntem, może to być grunt rodzimy, oraz zagęszczać mechanicznie warstwami 20 cm do uzyskania współczynnika 1,0 w pasie jezdni. Jako wierzchnią warstwę w pasach drogi wykonać podbudowę gr. 20 cm z kruszywa łamanego na podbudowie piaskowej. W przypadku zbierania się wód w małych ilościach, na dnie wykopu wykonać studzienki odwadniające z rur betonowych \varnothing 500 mm, h=1 m, w przypadku zbierania się dużej ilości wody odwodnienie wykopów może być prowadzone jedynie igłofiltrami. W tym przypadku prace odwodnieniowe powinny być prowadzone na podstawie odpowiedniego projektu przez specjalistyczną firmę. Wodę ze studzienek pompować pompami P1-B i odprowadzić do istniejącej kanalizacji.

W trakcie prac przy wykonywaniu wykopów fundamentowych należy kierować się wymienionymi niżej zaleceniami:

- pracę sprzętu mechanicznego zakończyć 0,3 m powyżej projektowanego poziomu posadowienia, a pozostawiona w dnie wykopu warstwę ochronną wybrać narzędziami ręcznymi bezpośrednio przed przystąpieniem do fundamentowania,
- pod fundamentami posadowionymi w gruntach plastycznych należy wykonać warstwę filtrycyjną z chudego betonu o grubości min. 0,1 m;
- otwartych wykopów nie można pozostawić na dłuższy czas, szczególnie zimowy, ponieważ mogłoby nastąpić przemoczenie lub przemarznięcie gruntów,
- wszystkie ewentualnie rozmoczone, przemarznięte lub naruszone partie gruntów należy wybrać z dna wykopu i zastąpić chudym betonem.
- Wykopy zabezpieczyć obudową szczelną z grodziec G62 wbijanych pionowo, ze stali St3Sx produkcji Huty Katowice. Montaż obudów wykonać zgodnie z wymogami BHP i instrukcją producenta systemu.

W trakcie wykonywania robót należy zapewnić możliwość utrzymania ruchu kołowego oraz przejścia dla pieszych w miejscach gdzie wykop przecina poprzecznie skrzyżowanie ulicy, drogę dojazdową lub ciągi piesze. Na przejazdach należy wykonać pomosty przejazdowe typu ciężkiego. Przejścia dla pieszych zapewnić wykonując kładki z bali drewnianych o gr. 32 mm ułożonych na krawędziakach 120x60 mm. Balustrady wykonać na wysokości 1,2 m. Wykopy należy prawidłowo zabezpieczyć i oznakować, aby uniknąć wypadków. Miejsca robót ziemnych i montażowych w obrębie pasa ruchu drogowego należy zabezpieczyć przez ustawienie barier oświetleniowych, świecących w nocy światłami ostrzegawczymi oraz ustawienie odpowiednich znaków drogowych zgodnie z Kodeksem Drogowym. Po zakończeniu robót należy nawierzchnię doprowadzić do stanu pierwotnego z uwzględnieniem odbudowy nawierzchni drogowej.

Przed przystąpieniem do robót ziemnych należy:

- zapoznać się z oryginałem protokołu ZUD oraz uzgodnieniami dodatkowymi,

- uzgodnić z Zarządem Gminy Stara Biała warunki zajęcia pasa drogowego, drogi gminnej lub prowadzenia w nim robót,
- zawiadomić właścicieli gruntów o planowanym wejściu na ich teren,
- zawiadomić użytkowników istniejącego uzbrojenia terenu o przystąpieniu do robót w pobliżu tego uzbrojenia,
- wykonać tzw. Przekopy kontrolne celem dokładnego zlokalizowania istniejącego uzbrojenia.

6. Kolizje - zabezpieczenie przewodów i obiektów kolidujących z wykopami.

6.1. Trasowanie sieci.

Trasa kanalizacji została uzgodniona w ZUD. Przed rozpoczęciem budowy wykonawca powinien zwrócić się do ośrodka geodezyjnego o wytyczenie trasy kanalizacji w terenie. Nie wyklucza się istnienia nie wskazanego na mapach (nie zgłoszonego do inwentaryzacji) uzbrojenia podziemnego tworzącego kolizje z projektowaną siecią. W miejscach skrzyżowań przewodów z istniejącym uzbrojeniem należy zachować minimalną odległość pionową równą 20 cm. W przypadkach uzasadnionych należy zastosować rury ochronne po uzgodnieniu z jednostkami branżowymi. W przypadku zaistnienia kolizji wymagających przebudowy istniejących urządzeń, wykonawca zobowiązany jest niezwłocznie poinformować o tym jednostkę branżową odpowiedzialną za eksploatację kolidujących urządzeń i przyszłego eksploatatora sieci kanalizacyjnej w celu uzgodnienia sposobu przebudowy. Przebudowy należy dokonać w porozumieniu i pod nadzorem eksploatatora w/w sieci.

Mapy geodezyjne nie posiadają wszystkich rzędnych zagłębienia istniejących urządzeń uzbrojenia podziemnego. Dlatego założono, że:

- kable energetyczne są standardowo posadowione ok. 0,8 – 1,0 m poniżej poziomu terenu,
- zagłębienie istniejących kabli telekomunikacyjnych odczytano z mapy geodezyjnej lub w przypadku braku danych geodezyjnych założono ich posadowienie ok. 0,6 – 0,8 m poniżej poziomu terenu,
- zagłębienie istniejących sieci wodociągowych założono na głębokości 1,6 – 1,8 m.
- zagłębienie sieci gazowej założono na głębokości 0,9 – 1,1 m.

6.2. Zabezpieczenie kabli energetycznych.

W miejscu zbliżenia i skrzyżowania z kablem energetycznym wykopy prowadzić ręcznie w obrębie 2 m na długości kabla pod nadzorem odpowiednich służb eksploatacyjnych, pracowników ENERGA - OPERATOR S.A. Płock ul. Graniczna 79, po uprzednim powiadomieniu o przystąpieniu do prac. Kable energetyczne należy zabezpieczyć rurami ochronnymi dwudzielnymi grubościennymi typu AROT wpuszczonymi w boczne ściany wykopu.

Utrzymać odległość 1,5 m od słupów energetycznych. Wykopy należy wykonać ręcznie w obrębie słupów. Słupy podeprzeć wyporami drewnianymi o rozstawie kołowym 120°.

6.3. Zabezpieczenie kabli i kanalizacji telefonicznej.

W miejscu zbliżenia i skrzyżowania z kablami telefonicznymi i telekomunikacyjnymi wykopy prowadzić ręcznie w obrębie 2 m na długości kabla pod stałym nadzorem odpowiednich służb eksploatacyjnych po uprzednim powiadomieniu o przystąpieniu do prac. Kable telefoniczne należy zabezpieczyć rurami ochronnymi dwudzielnymi grubościennymi typu AROT wpuszczonymi w boczne ściany wykopu.

W miejscu zbliżenia i skrzyżowania z kanalizacją telefoniczną obudowaną, wykopy prowadzić ręcznie do głębokości posadowienia, w obrębie 5 m na długości kanalizacji telefonicznej. Istniejący kanał należy zabezpieczyć w trakcie prowadzenia robót, poprzez podwieszenie go do stalowych belek dwuteowych 200-240 umieszczonych na powierzchni terenu co około 0,5 m. Po zakończeniu prac ziemnych grunt pod kanałem ubić i na szerokość wykopu wzmocnić łąwą betonową w celu zabezpieczenia przed osiadaniem gruntu i naruszeniem kanału.

- f) ROZPORZĄDZENIU MINISTRA SPRAW WEWNĘTRZNYCH I ADMINISTRACJI a dnia 16 czerwca 2003 roku , w sprawie ochrony przeciwpożarowej budynków, innych obiektów budowlanych i terenów (wraz z późniejszymi zmianami),
- g) Warunkach technicznych wykonania i odbioru robót budowlanych,
- h) Polskich Normach mających zastosowanie do przedmiotu dokumentacji budowlanej.
- i) Rozporządzeniu Ministra Pracy i Polityki Socjalnej z 26.09.1997r w sprawie ogólnych przepisów BHP (DZ.U. nr 129, poz.844),
- j) Rozporządzeniu Ministra Gospodarki Przestrzennej i Budownictwa z 1.10.1993r w sprawie BHP przy eksploatacji, remontach i konserwacji sieci kanalizacyjnych (DZ.U. nr 96, poz. 437),
- k) Rozporządzeniu Ministra Budownictwa i Przemysłu z 26.03.1972r (Dz.U.nr 13/72, poz.93),
- l) Rozporządzeniu Ministra Gospodarki przestrzennej i Budownictwa z 1.10.1193r w sprawie BHP w oczyszczalniach ścieków (Dz.U.nr 96, poz. 438).

Roboty budowlano-montażowe prowadzić zgodnie z:

- warunkami Instytucji uzgadniających i dokonujących odbiorów technicznych.
- Instrukcjami wykonania i montażu opracowanymi przez producentów materiałów i urządzeń zastosowanych w projekcie, oraz przepisami ze szczególnym uwzględnieniem przepisów BHP.

Wykonawca przed przystąpieniem do wykonywania robót budowlanych jest obowiązany opracować instrukcję bezpiecznego ich wykonywania i zaznajomić z nią pracowników w zakresie wykonywanych przez nich robót.

Wszyscy pracownicy zatrudnieni na budowie, przed dopuszczeniem do robót powinni posiadać aktualne przeszkolenie w zakresie BHP. Za przestrzeganie przepisów i zasad BHP na budowie odpowiedzialni są kierownicy budowy, kierownicy robót, majstrzy, brygadziści oraz inspektorzy nadzoru.

Do obiektów o potencjalnym zagrożeniu zatruciem kwalifikuje się studnia kanalizacyjna, ze względu na czasowe przetrzymywanie ścieków i osadów.

Wymagania spełniające warunki BHP przy schodzeniu pracownika do zbiorników zagrożonych zatruciem:

1. Przed wejściem do zbiornika należy obiekt przewietrzyć przez otwarcie pokryw włazowych. Otwarte włazy należy zabezpieczyć przez nakrycie kratą i oznakowanie ostrzegawcze.
2. Po zakończeniu wietrzenia należy sprawdzić za pomocą wykrywacza gazu i lampy bezpieczeństwa obecność substancji szkodliwych lub niebezpiecznych.
3. W sytuacjach gdy wietrzenie naturalne okaże się nieskuteczne należy przewietrzyć obiekt stosując wentylatory przenośne.
4. Przed wejściem do zbiornika należy ustalić system porozumiewania się pomiędzy pracownikami wewnątrz i pracownikami ubezpieczającymi.
5. Podczas schodzenia należy sprawdzić stan techniczny drabiny zejściowej.
6. Pracownik schodzący do zbiornika powinien być wyposażony w wykrywacz gazów i lampę bezpieczeństwa (zapalona), ponadto posiadać szelki bezpieczeństwa z linką asekuracyjną długości 15m zakończona zatrzaśnikami.
7. Przed rozpoczęciem robót należy zabezpieczyć pracownika przed nagłym podniesieniem poziomu ścieków lub przekroczeniem dopuszczalnych stężeń substancji szkodliwych dla życia lub zdrowia, przez opróżnienie zbiornika ze ścieków i odcięcie dopływu ścieków.
8. Pracownik pracujący w zbiorniku musi być ubezpieczony przez dwóch pracowników znajdujących się na powierzchni terenu.
9. Pracownik powinien być wyposażony w sprzęt ochrony dróg oddechowych, jeżeli tak stanowi polecenie wykonania pracy.
10. Przy stanowisku pracy obok włazu powinna znajdować się podręczna apteczka, zapasowe latarki elektryczne, linka asekuracyjna dł. 15m zakończona zatrzaśnikami, aparat powietrzny oraz aparat tlenowy.
11. Nad włazem do zbiornika powinno znajdować się urządzenie mechaniczne na czas robót do ewakuacji pracowników w razie zagrożenia życia lub zdrowia.

8. Oddziaływanie na środowisko.

Wykonawca ma obowiązek znać i stosować w czasie prowadzenia robót wszelkie przepisy dotyczące ochrony środowiska naturalnego a w szczególności:

- Ustawa z dn. 27 kwietnia 2001 r. – Prawo ochrony środowiska (Dz.U. Nr 62, poz. 627)
- Ustawa z dnia 18 lipca 2001 r. – Prawo wodne (Dz.U.Nr 115, poz. 1229 z późniejszymi zmianami).
- Rozporządzenie Ministra Ochrony Środowiska, Zasobów naturalnych i Leśnictwa z dnia 28 kwietnia 1998 r. w sprawie dopuszczalnych wartości stężeń substancji zanieczyszczających w powietrzu (Dz.U.Nr 55, poz. 355),
- Rozporządzenie Ministra Ochrony Środowiska, Zasobów Naturalnych i Leśnictwa z dnia 13 maja 1998 r. w sprawie dopuszczalnych poziomów hałasu w środowisku (Dz.U.Nr 66, poz. 436),
- Rozporządzenie Ministra Gospodarki Przestrzennej i Budownictwa z dnia 14 grudnia 1994 r. w sprawie warunków technicznych, jakim powinny odpowiadać budunki i ich usytuowanie (Tekst jednolity: Dz.U.Nr 15, poz. 140 z 1999 r.)

Oddziaływanie inwestycji na środowisko występuje w trakcie budowy z powodu pracy sprzętu mechanicznego i transportowego oraz prowadzenia robót odwodnieniowych. Hałas i zanieczyszczenie powietrza substancjami pyłowo-gazowymi będzie typowe dla zanieczyszczeń komunikacyjnych.

W okresie trwania budowy wykonawca będzie:

- a) utrzymywać teren budowy i wykopy bez wody stojącej,
- b) podejmować wszelkie uzasadnione kroki mające na celu stosowanie się do przepisów i norm dotyczących ochrony środowiska na terenie i wokół terenu budowy, oraz będzie unikać uszkodzeń lub uciążliwości dla osób lub własności społecznej i innych, a wynikające ze skażenia, hałasu lub innych przyczyn powstałych w następstwie jego sposobu działania.

Stosując się do tych wymagań musi mieć szczególny wzgląd na:

- a) lokalizacje baz, warsztatów, magazynów, składowisk, ukopów i dróg dojazdowych
- b) środki ostrożności i zabezpieczenia przed:
 - zanieczyszczeniem zbiorników i cieków wodnych pyłami i substancjami toksycznymi,
 - zanieczyszczeniem powietrza pyłami i gazami,
 - możliwością powstania pożaru,

Aby zminimalizować oddziaływanie inwestycji na środowisko w trakcie budowy, należy budowane obiekty liniowe i punktowe (studnie) wykonać całkowicie szczelnie. Należy zapewnić organizację pracy pozwalającą na zminimalizowanie robót odwodnieniowych, montażowych i szybkie odtworzenie terenu po robotach.

9. Warunki odbioru.

Roboty montażowe w czasie ich wykonywania podlegają kontroli ze strony przyszłego użytkownika. W trakcie wykonywania robót dokonywane są odbiory częściowe tzw. roboty zanikowe, tzn. roboty nie dające się sprawdzić po całkowitym zakończeniu budowy. Odbiory te obejmują:

- sprawdzenie wykonania podłoża,
- sprawdzenie faz układania rurociągów (spadki, rzędne posadowienia, trasa).
- sprawdzenie połączenia rur,

Odbiór końcowy obejmuje całokształt robót na określonym odcinku. Do odbioru końcowego Wykonawca winien przygotować kompletną dokumentację budowy tzn.

- inwentaryzację geodezyjną,
- protokół robót zanikowych,
- dokumentację powykonawczą ze wszystkimi zmianami dokonanymi w czasie prowadzenia robót, naniesionymi na planie sytuacyjnym.

UWAGI!

1. Roboty budowlano-montażowe prowadzić zgodnie z normami przedstawiającymi zasady przeprowadzania prób i odbiorów dotyczące robót budowlanych
PN-92/B-10735 Kanalizacja. Przewody kanalizacyjne. Wymagania i badania przy odbiorze.
PN-B-10729 Kanalizacja Studzienki kanalizacyjne.
PN-B-10702 Wodociągi i kanalizacja. Zbiorniki. Wymagania i badania.
PN-B-10725 Wodociągi. Przewody zewnętrzne. Wymagania i badania.
BN-83/8836-02 Przewody podziemne. Roboty ziemne. Wymagania i badania przy odbiorze.
BN-72/8932-01 Budowle drogowe i kolejowe. Roboty ziemne.
BN-81/B-03020 Grunty budowlane. Posadowienie obiektów budowlanych.
BN-82/9192-07 Szczelność przewodów z PVC. Wymagania i badania przy odbiorze.
PN-68/B-06050 Roboty ziemne budowlane. Wymagania w zakresie wykonywania i badania przy odbiorze
2. Warunkami technicznymi wykonania i odbioru robót budowlano-montażowych – Tom II „Instalacje sanitarne i przemysłowe”
3. Warunkami Technicznymi wykonania i Odbioru Rurociągów z tworzyw sztucznych – wydane przez Polską Korporację Techniki Sanitarnej, Grzewczej, Gazowej i Klimatyzacji – 1996 r.
4. Warunkami Instytucji uzgadniających i dokonujących odbiorów technicznych.
5. Instrukcjami wykonania i montażu opracowanymi przez producentów materiałów i urządzeń zastosowanych w projekcie oraz przepisami ze szczególnym uwzględnieniem przepisów BHP.
6. Przed przystąpieniem do robót w pasie drogowym wykonawca zobowiązany jest do uzyskania projektu organizacji robót w pasie drogowym oraz zgłoszenia i uzyskania pozwolenia na zajęcie pasa drogowego u zarządców dróg.
7. W terenie może znajdować się uzbrojenie nie zinwentaryzowane i nie naniesione na plan sytuacyjny dlatego wykonawca powinien roboty ziemne rozpocząć po zlokalizowaniu i wykryciu urządzeń uzbrojenia podziemnego przy pomocy lokalizatorów np. typu USCAN i SCANSMITTER itp. – w porozumieniu z jednostkami eksploatującymi poszczególne urządzenia uzbrojenia podziemnego.
8. Roboty montażowe w wykopach należy wykonać bezwzględnie po ich umocnieniu zgodnie z projektem i instrukcją producenta systemu obudów.
9. Do połączeń kołnierzowych należy stosować śruby ze stali nierdzewnej.
10. Na budowie należy stosować materiały i urządzenia posiadające wymagane:
 - Certyfikaty na znak bezpieczeństwa
 - Certyfikaty zgodności z PN lub aprobatami technicznymi
 - Deklaracje zgodności z PN lub aprobatami technicznymiStosowanie materiałów i urządzeń nie posiadających w/w certyfikatów i deklaracji zgodności zgodnie z obowiązującymi przepisami jest niedopuszczalne.
11. Rzeczywiste ilości:
 - Gruntów przeznaczonych do wymiany i składowania
 - Elementów szalunku i rozpór zużytych na budowie
 - Elementów stalowych ścianki szczelnej
 - Czasu pompowania i urządzeń zastosowanych do odwodnieńnależy określić na etapie realizacji robót.
12. Przed przystąpieniem do robót kierownik budowy zobowiązany jest dostarczyć inwestorowi (inspektorowi nadzoru) „ Program Zapewnienia Jakości” (PZJ) dotyczący sposobu realizacji inwestycji.

Grażyna Dziegłewska

(imię i nazwisko)

Płock, kwiecień 2011

(data)

09-407

Płock

(kod pocztowy)

(miejscowość)

Powstańców Styczniowych 17/8

(ulica)

(024)263-62-51

(telefon kontaktowy)

OŚWIADCZENIE

W świetle art.20 ust.4 ustawy z dnia 7 lipca 1994 roku - Prawo budowlane (Dz.U.Nr207, poz.2016 z 2003r. z p.zm.), składam niniejsze oświadczenie, jako projektant* / sprawdzający* projektu budowlanego inwestycji pod nazwą:

P.B. P.B. sieci kanalizacji sanitarnej na działkach o nr ewid.: 64/2, 65/10 w miejscowości Brwilno gm. Stara Biała.

zlokalizowaną w:

Brwilnie

gmina:

Stara Biała

na działce (działkach)* o nr ewidencyjnym gruntu:

64/2, 65/10.

o sporządzeniu projektu budowlanego, zgodnie z obowiązującymi przepisami, w tym techniczno-budowlanymi, przeciwpożarowymi, BHP, sanitarnymi i Polskimi Normami oraz zasadami wiedzy technicznej. Projekt budowlany został zaprojektowany* / ~~sprawdzony*~~ na podstawie posiadanych uprawnień budowlanych w specjalności:

sieci i instalacje sanitarne

mgr inż. Grażyna Dziegłewska
SIECI I INŻ. ... RNE
Upr. proj. nr 5034 Upr. spraw. (941)
Upr. kons. nr 1584 Upr. wyk. nr 86/94
09-407 Płock, ul. Powstańców 17/8 tel. 63-62-51

(pieczęć i podpis)

Oświadczenie załączam do wniosku z dnia:

Do przedmiotowego projektu budowlanego została, zgodnie z art.20 ust.1 pkt.1b, sporządzona informacja dotycząca bezpieczeństwa i ochrony zdrowia ze względu na specyfikę projektowanego obiektu budowlanego, uwzględniana w **planie bezpieczeństwa i ochrony zdrowia** zgodnie z art.21a ust.1 ustawy - Prawo budowlane (Dz.U.Nr 207, poz. 2016 z 2003r. z p.zm.) spełniająca wymagania „Rozporządzenia w sprawie informacji dotyczącej bezpieczeństwa i ochrony zdrowia oraz planu bezpieczeństwa i ochrony zdrowia” Ministra Infrastruktury z dnia 23 czerwca 2003 roku (Dz.U.Nr120, poz. 1126 z 2003 roku). **

mgr inż. Grażyna Dziegłewska
SIECI I INŻ. ... RNE
Upr. proj. nr 5034 Upr. spraw. (941)
Upr. kons. nr 1584 Upr. wyk. nr 86/94
09-407 Płock, ul. Powstańców 17/8 tel. 63-62-51

(pieczęć i podpis projektanta)

* niepotrzebne skreślić.

** wypełnia projektant zapewniający wzajemne skoordynowanie techniczne opracowań projektowych osób biorących udział w opracowaniu projektu budowlanego.

Nr ewid. .82/92..

STWIERDZENIE PRZYGOTOWANIA ZAWODOWEGO

Na podstawie §2 ust.1 pkt.1, §4 ust.2..... i § 13 ust.1 pkt 4...
lit. a,b,c rozporządzenia Ministra Gospodarki Terenowej i Ochrony
Środowiska z dnia 20 lutego 1975r. w sprawie samodzielnych funkcji
technicznych w budownictwie (Dz.U.Nr 8, poz.45 - zm. Dz.U.Nr 48
poz.334 z 1988r. i Dz.U.Nr 69, poz.299 z 1991r.)

.....PANI .Grażyna .DZIEGLEWSKA.....

.....magister inżynier inżynierii środowiska.....

urodzony(a) dnia .14 .lutego .1958r. .w .Pionkach.....

o t r z y m u j e

stwierdzenie przygotowania zawodowego do wykonywania samodzielnej
funkcji projektanta w specjalności instalacyjno-inżynierskiej
w zakresie:

- a/ sieci sanitarnych - obejmującej sieci wodociągowe, kanaliza-
cyjne, gazowe i ciepłe uzbrojenia terenu,
- b/ instalacji sanitarnych - obejmującej instalacje wodociągowe,
kanalizacyjne, gazowe, ciepłe i kli-
matyzacyjno-wentylacyjne,
- c/ ochrony środowiska - obejmującej instalacje i urządzenia słu-
żące do ochrony przed zanieczyszczeniem
wód, gleby i powietrza atmosferycznego,
łącznie ze związanymi z nimi konstrukcjami
wsporczyymi.

Niniejsze stwierdzenie upoważnia do:

- 1/ sporządzania projektów sieci sanitarnych, instalacji sanitarnych
oraz instalacji i urządzeń służących do ochrony środowiska,
- 2/ w budownictwie jednorodzinym, zagrodowym oraz innych budynków
o kubaturze do 1000m³ - do kierowania, nadzorowania i kontrolo-
wania budowy, kierowania i kontrolowania wytwarzania konstrukcyj-
nych elementów budowlanych oraz oceniania i badania stanu tech-
nicznego sieci sanitarnych, instalacji sanitarnych oraz instala-
cji i urządzeń służących do ochrony środowiska.-

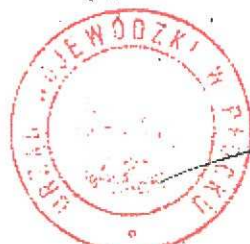

Z up. WOJEWODY

mgr inż. arch. Stanisław Żurawski
Dyrektor Wydziału Gorn. Przestrzennosci
Główny Architekt Wojewódzki

PRYWATNA FIRMOWA BIURO PROJEKTOWA
SIECI I INSTALACJE SANITARNE
ul. Piłsudskiego 10
PŁOCK 09-100

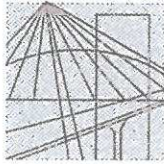

MAZOWIECKA
OKRĘGOWA
I Z B A
INŻYNIERÓW
BUDOWNICTWA

Warszawa, 27 grudnia 2010

Zaświadczenie

Pani **GRAŻYNA DZIĘGLEWSKA**

miejsce zamieszkania:

ul. POWSTAŃCÓW STYCZNIOWYCH 17/8
09-407 PŁOCK

jest członkiem Mazowieckiej Okręgowej Izby Inżynierów Budownictwa

o numerze ewidencyjnym: *MAZ/IS/4132/02*

i posiada wymagane ubezpieczenie od odpowiedzialności cywilnej.

Niniejsze zaświadczenie jest ważne

od dnia: *1 stycznia 2011 r.* do dnia: *31 grudnia 2011 r.*

MAZOWIECKA OKRĘGOWA IZBA
INŻYNIERÓW BUDOWNICTWA
Przewodniczący Rady

[Podpis]
inż. Mieczysław Grodzki

Za zgodność z oryginałem:
PRYWATNA PRAWNICZA FIRMOWA
SIEDZI WYSTĘP. ADWOKATÓW
mgr inż. Andrzej Gajda

Biuro: ul. 1 Sierpnia 36B, 02-134 Warszawa, tel. 22 868 35 35, 22 868 35 81, 22 868 35 82, fax 22 868 35 49, www.maz.piib.org.pl e-mail: biuro@maz.piib.org.pl
NIP 525-22-58-203. Dział Członkowski: tel. 22 878 04 11, 22 826 11 05, fax 22 300 99 00. Dział Szkoleń: tel. 22 828 34 10, 22 868 35 50
Komisja Kwalifikacyjna: tel. 22 878 04 03, 22 878 04 04, fax 22 826 28 67 w. 153

Urząd Gminy Stara Biała

ul. Jana Kazimierza 1, 09-411 Biała, powiat płocki, woj. mazowieckie

tel.: 24 366-87-10, fax: 24 365-61-65, e-mail: gmina@starabiala.pl, www.starabiala.pl

RGK.WS.7012.53.2011

Biała, dn. 31 marca 2011 r.

**Prywatna Pracownia Projektowa
Sieci i Instalacje Sanitarne
SANICO
ul. Powstańców St. 17/8
09-407 Płock**

Warunki techniczne

projektowania sieci kanalizacyjnej wraz z przyłączami kanalizacyjnymi do działek
nr ew. 65/14, 65/16, 65/21 w miejscowości **Brwilno**.

1. W celu wykonania przyłączy kanalizacyjnych do działek nr ew. 65/14, 65/16, 65/21 należy w pierwszej kolejności zaprojektować sieć kanalizacyjną.
Sieć kanalizacyjną zaprojektować w pasie drogi dz. nr ew. 65/10 i włączyć ją do kolektora głównego w drodze dz. nr ew. 64/2. Włączenia projektowanej sieci do kolektora głównego dokonać po przez zaprojektowanie studni kanalizacyjnej.
Na sieć kanalizacyjną zastosować rury kamionkowe KERAMO oraz rewizyjne studnie żelbetowe.
Sieć zaprojektować w osi drogi dz. nr ew. 65/10 w sposób umożliwiający późniejsze bezkonfliktowe uzbrojenie terenu w inne media.
2. Od projektowanej sieci kanalizacyjnej można zaprojektować przyłącza kanalizacyjne do działek nr ew. 65/14, 65/16, 65/21.
Na przyłącze należy stosować rury kanalizacyjne PCV i zakończyć studnią rewizyjną WAVIN - TEGRA 415.
3. Warunki techniczne ważne są do dnia **31.03.2013 r.**

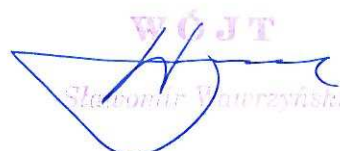

Otrzymują:

1. adresat
2. a.a

Sprawę prowadzi: W. Ostrowski, tel. 24-366-87-25

Konto bankowe: BS w Starej Białej 37 9038 0004 0000 0013 2000 0010
NIP 774-22-93-426 · REGON 000550568



Wójt Gminy Stara Biała

Biała 68, 09-411 Biała, powiat płocki, woj. mazowieckie

tel.: (024) 366-87-10, fax: (024) 365-61-65, e-mail: gmina@starabiala.pl, www.starabiala.pl

Biała, dnia 04.04.2011 r.

IR.PP.6724.1.28.2011

**Prywatna Pracownia Projektowa
Sieci i Instalacje Sanitarne „SANICO”
mgr inż. Grażyna Dziągiewska
ul. Powstańców Styczniowych 17/8
09-407 Płock**

W odpowiedzi na wniosek z dnia 30.03.2011 r. w sprawie wydania wypisu i wyrys miejscowego planu zagospodarowania przestrzennego dla działek o ewid. nr: 64/2, 65/10, 65/14, 65/16, 65/21 położone w m. Brwilno, gm. Stara Biała zgodnie z art. 30 ustawy z dnia 27 marca 2003 r. o planowaniu i zagospodarowaniu przestrzennym (Dz.U z 2003 r Nr 80, poz.717 z późn. zm.) w załączeniu przesyłam wypis i wyrys miejscowego planu zagospodarowania przestrzennego w części dotyczącej przedmiotowych działek.

Jednocześnie informuję, że dla przedmiotowych działek obowiązują ustalenia miejscowego planu zagospodarowania przestrzennego dla obszaru wsi Brwilno, gmina Stara Biała, zatwierdzony Uchwałą Nr 188/XXVI/06 z dnia 25 lipca 2006 r Rady Gminy w Starej Białej ogłoszoną w Dz. Urz. Woj. Mazow. Nr 194, poz. 7413 z dnia 25.09. 2006 r.

Wypis zawiera 16 ponumerowanych stron formatu A-4 od 1 do 16, a wyrys 1 stronę formatu A-3 wraz z legendą.

Pobrano opłatę skarbową w wysokości 90,00 zł za wydanie wypisu i wyrys z planu zagospodarowania przestrzennego na podstawie ustawy z dnia 16 listopada 2006 r. o opłacie skarbowej (Dz.U. z 2006 r. Nr 225, poz. 1635 z późn. zm.).

Otrzymują:

① Adresat

2. a/a

WÓJT
Sławomir Wawrzyński

Konto bankowe: BS Stara Biała 37 9038 0004 0000 0013 2000 0010
NIP 774-22-93-426 · REGON 000550568

PRYWATNA PRACOWNIA PROJEKTOWA
SIECI I INSTALACJE SANITARNE „SANICO”
mgr inż. Grażyna Dziągiewska

Uchwała Nr 188/XXVI/06
Rady Gminy Stara Biała
z dnia 25 lipca 2006 roku

w sprawie miejscowego planu zagospodarowania przestrzennego dla obszaru wsi Brwilno

Na podstawie art. 18 ust. 2 pkt 5 ustawy z dnia 8 marca 1990 r. o samorządzie gminnym (Dz. U. z 2001 r. Nr 142, poz. 1591; z 2002 r. Nr 23, poz. 220, Nr 62, poz. 558, Nr 113, poz. 984, Nr 153, poz. 1271, Nr 214, poz. 1806; z 2003 r. Nr 80, poz. 717, Nr 162, poz. 1568; z 2004 r. Nr 102, poz. 1055, Nr 116, poz. 1203, Nr 167, poz. 1759; z 2005 r. Nr 172, poz. 1551 i Nr 175, poz. 1457; z 2006 r. Nr 17, poz. 128) oraz art. 14 ust. 8 i art. 20 ust. 1 ustawy z dnia 27 marca 2003 r. o planowaniu i zagospodarowaniu przestrzennym (Dz. U. z 2003 r. Nr 80, poz. 717; z 2004 r. Nr 6, poz. 41, Nr 141, poz. 1492; z 2005 r. Nr 113, poz. 954 i Nr 130, poz. 1087) oraz w związku z uchwałą Nr 86/XII/04 Rady Gminy w Starej Białej z dnia 29 kwietnia 2004 r. o przystąpieniu do sporządzenia miejscowego planu zagospodarowania przestrzennego dla obszaru wsi Brwilno

Rada Gminy Stara Biała uchwala, co następuje:

Rozdział 1
PRZEPISY OGÓLNE

Zakres spraw regulowanych uchwałą i objaśnienie użytych w uchwale określeń

§ 1. 1. Uchwala się miejscowy plan zagospodarowania przestrzennego dla wsi Brwilno w gminie Stara Biała zwany dalej planem, obejmujący obszar według załącznika do uchwały Nr 86/XII/04 Rady Gminy w Starej Białej z dnia 29 kwietnia 2004r.

2. Obszar objęty planem wyznaczają granice wsi Brwilno. Granice te określone są na rysunku planu wykonanym na mapie sytuacyjno-wysokościowej w skali 1:2000 stanowiącym załącznik nr 1 do uchwały.

3. Integralną częścią planu są:

- 1) rozstrzygnięcie o sposobie rozpatrzenia uwag do projektu planu wniesionych w okresie wyłożenia do publicznego wglądu – stanowiące załącznik nr 2 do uchwały;
- 2) rozstrzygnięcie o sposobie realizacji, zapisanych w planie inwestycji z zakresu infrastruktury technicznej, które należą do zadań własnych gminy oraz o zasadach ich finansowania - stanowiące załącznik nr 3 do uchwały.

4. Stwierdza się zgodność planu z ustaleniami Studium uwarunkowań i kierunków zagospodarowania przestrzennego gminy Stara Biała uchwalonego uchwałą Nr 138/XVI/00 Rady Gminy Stara Biała z dnia 15 czerwca 2000 r.

§ 2. Celem regulacji zawartych w ustaleniach miejscowego planu zagospodarowania przestrzennego wsi Brwilno jest podniesienie poziomu warunków życia mieszkańców poprzez:

- 1) tworzenie warunków dla prowadzenia działalności lokalizacyjnej umożliwiającej wielofunkcyjny rozwój wsi z uwzględnieniem zasady rozwoju zrównoważonego;
- 2) ochronę wartości środowiska przyrodniczego i dziedzictwa historyczno- kulturowego;
- 3) ustalenia dotyczące poprawy ładu przestrzennego;
- 4) ustalenia dotyczące zasad obsługi w zakresie infrastruktury technicznej i komunikacji;
- 5) minimalizację sytuacji kolizyjnych wynikających z przeznaczenia terenów dla różnych funkcji.

WOJCI
GMINY STARA BIAŁA
ul. Jana Kochanowskiego 1
09-411 Biała

1 WOJCI
Stanisław Watorzyński

PRYWATNA KANCELARIA
SŁUŻBY URZĘDOWEJ
WYKONAWCZY
KANCELARIA

Za zgodność z oryginałem

Biała 04.04.2011

- § 3. Ilekroć w uchwale jest mowa o:
- 1) **uchwale** – należy przez to rozumieć niniejszą uchwałę, o ile z treści przepisu nie wynika inaczej;
 - 2) **planie** – należy przez to rozumieć ustalenia miejscowego planu zagospodarowania przestrzennego stanowiącego przepis gminny;
 - 3) **rysunku planu** – należy przez to rozumieć rysunek planu na mapie sytuacyjno-wysokościowej w skali 1:2.000, stanowiący załącznik do niniejszej uchwały;
 - 4) **obszarze** – należy przez to rozumieć obszar objęty ustaleniami planu, w granicach przedstawionych na rysunku planu;
 - 5) **terenie** – należy przez to rozumieć teren oznaczony na rysunku planu liniami rozgraniczającymi i symbolem określającym przeznaczenie i zasady zagospodarowania;
 - 6) **przepisach szczególnych** – należy przez to rozumieć przepisy ustaw wraz z aktami wykonawczymi oraz ograniczenia w dysponowaniu terenem wynikające z prawomocnych decyzji administracyjnych;
 - 7) **przeznaczeniu podstawowym** – należy przez to rozumieć takie przeznaczenie, które uznaje się za dominujące na danym terenie;
 - 8) **przeznaczeniu uzupełniającym** – należy przez to rozumieć takie rodzaje przeznaczenia, które uzupełniają lub wzbogacają przeznaczenie podstawowe na danym terenie, a nie są z nim sprzeczne;
 - 9) **linii rozgraniczającej** – należy przez to rozumieć granice pomiędzy terenem o różnym sposobie użytkowania, zagospodarowania lub o różnym przeznaczeniu podstawowym i różnej funkcji, ustalone niniejszym planem;
 - 10) **nieprzekraczalnej linii zabudowy** – należy przez to rozumieć możliwość swobodnego sytuowania budynków (nadziemnych i podziemnych części obiektów kubaturowych) lecz bez prawa przekroczenia tej linii;
 - 11) **powierzchni zabudowy** – należy przez to rozumieć wielkość powierzchni zabudowy w stosunku do powierzchni działki lub terenu;
 - 12) **powierzchni biologicznie czynnej** – należy przez to rozumieć część powierzchni wyodrębnionego terenu, która nie zostanie zabudowana ani utwardzona nawierzchnią trwałą, lecz zagospodarowana jako tereny zielone lub wodne;
 - 13) **działce budowlanej** – należy przez to rozumieć nieruchomość gruntową lub działkę gruntu, której wielkość, cechy geometryczne, dostęp do drogi publicznej oraz wyposażenie w urządzenia infrastruktury technicznej spełniają wymogi realizacji obiektów budowlanych. Obowiązuje zasada, że na jednej działce budowlanej może być realizowany jeden budynek mieszkalny;
 - 14) **terenie zabudowy mieszkaniowej jednorodzinnej** – należy przez to rozumieć teren przeznaczony pod budowę budynków mieszkalnych jednorodzinnych w rozumieniu przepisów szczegółowych;
 - 15) **zabudowie zagrodowej** – należy przez to rozumieć budynek mieszkalny jednorodzinny wraz z budynkami inwentarskimi i gospodarczymi służącymi do obsługi gospodarstwa rolnego.
 - 16) **usługach związanych z funkcją mieszkaniową** – należy przez to rozumieć drobne usługi podstawowe służące zaspokojeniu potrzeb mieszkańców np. sklep spożywczy, apteka, gabinet stomatologiczny, naprawa sprzętu elektronicznego itp.

§ 4. Plan ustala:

- 1) podstawowe przeznaczenie terenów i zasady ich zagospodarowywania wyznaczone liniami rozgraniczającymi i określone symbolami;
- 2) zasady ochrony środowiska, przyrody i krajobrazu kulturowego z określeniem nakazów, zakazów, dopuszczenia i ograniczenia w zagospodarowaniu terenów;
- 3) warunki zabudowy i zagospodarowania terenu, a w tym nieprzekraczalne linie zabudowy, parametry i wskaźniki kształtowania zabudowy oraz zagospodarowania terenu;
- 4) zasady kształtowania ładu przestrzennego;
- 5) zasady podziału terenów wyznaczonych planem;
- 6) zasady obsługi w zakresie komunikacji;
- 7) zasady obsługi w zakresie infrastruktury technicznej.

§ 5. 1. Integralną częścią uchwały jest rysunek planu w skali 1:2.000, stanowiący załącznik graficzny nr 1 do niniejszej uchwały.

2. Następujące oznaczenia graficzne na rysunku planu, o którym mowa w ust. 1 są obowiązującymi ustaleniami planu:

- 1) granice obowiązywania ustaleń planu,
- 2) przeznaczenie terenów,
- 3) linie rozgraniczające tereny o różnym przeznaczeniu lub różnych zasadach zagospodarowania,
- 4) linie rozgraniczające dróg,
- 5) nieprzekraczalne linie zabudowy.
- 6) Inne oznaczenia na rysunku planu mają charakter informacyjny.

3. Podstawowe formy przeznaczenia i zagospodarowania wyznaczonych terenów oznacza się na rysunku planu według następującej zasady:

- 1) oznaczenia literowe, duże drukowane litery, określają podstawowe przeznaczenie i zasady przeznaczenia zagospodarowania terenów określone w ustaleniach planu według § 6.
- 2) cyfry arabskie określają numery wyznaczonych terenów na rysunku planu, dla których sformułowano odrębne ustalenia planu.

Rozdział 2 USTALENIA OGÓLNE W ZAKRESIE PRZEZNACZENIA TERENÓW I OCHRONY ŚRODOWISKA

§ 6. Plan ustala następujące przeznaczenia terenów:

- MN** – tereny zabudowy mieszkaniowej jednorodzinnej,
- MNU** – tereny zabudowy mieszkaniowo – usługowej,
- MNR** – tereny zabudowy mieszkaniowej jednorodzinnej i zabudowy zagrodowej;
- MNZ** – tereny zabudowy mieszkaniowej rezydencjonalnej,
- PU** – tereny produkcyjno-składowe i usługowe,
- UK** – tereny usług kultury,
- UZ** – tereny usług zdrowia,
- UT** – tereny usług rekreacji i turystyki,
- ZN** – tereny zieleni,
- ZC** – tereny cmentarza,
- KS** – tereny parkingu i usług dla potrzeb cmentarza,
- ZI** – tereny zieleni izolacyjnej,
- R1** – tereny rolne z możliwością lokalizacji nowych siedlisk,
- R2** – tereny rolne bez możliwości lokalizacji nowej zabudowy
- R3** – tereny zieleni użytkowane rolniczo bez prawa zabudowy
- KD** – tereny komunikacji,
- E** – tereny urządzeń elektroenergetycznych.

§ 7. 1. W zakresie ochrony środowiska ustala się:

- 1) ochronę terenów o wyjątkowych walorach przyrodniczych i krajobrazowych na obszarze objętym planem położonym w rejonie Brudzeńskiego Parku Krajobrazowego i Nadwiślańskiego Obszaru Chronionego Krajobrazu;
- 2) na całym obszarze objętym planem obowiązuje zakaz lokalizowania przedsięwzięć mogących znacząco oddziaływać na środowisko, dla których sporządzenie raportu oddziaływania na środowisko jest obligatoryjnie wymagane (wymienionych w § 2 ust. 1 Rozporządzenia Rady Ministrów z dnia 9 listopada 2004 r.);
- 3) w obrębie skarpy wiślanej obowiązuje zakaz wszelkiej zabudowy i prowadzenia jakiegokolwiek działalności gospodarczej, z wyjątkiem niezbędnych robót z zakresu regulacji i utrzymania terenu, wykonywanych przez administratora rzek;
- 4) zakaz wszelkiej zabudowy w rozległym jarze na granicy wsi Maszewo i Brwilno;
- 5) ochronę stanowisk archeologicznych;

- 6) tereny oznaczone na rysunku planu symbolami MN, MNR, MNZ i MNU zalicza się do terenów „pod zabudowę mieszkaniową” w rozumieniu przepisów szczególnych, pozostałe tereny nie są zaliczane do terenów chronionych akustycznie.
2. W zakresie lokalizacji zabudowy ustala się:
- 1) możliwość lokalizacji zabudowy mieszkaniowej w odległości nie mniejszej niż 1,5 m od granicy z sąsiednią działką budowlaną lub bezpośrednio przy granicy, zgodnie z przepisami szczególnymi; dopuszczenie to obowiązuje wyłącznie w przypadkach, gdy rozmiary działki uniemożliwiają inny sposób lokalizacji budynków lub gdy przepisy szczegółowe niniejszej uchwały nie stanowią inaczej;
 - 2) nowe działki budowlane na terenach podlegających podziałowi powinny mieć powierzchnię i kształt umożliwiające ich prawidłowe zagospodarowanie, zapewnioną obsługę komunikacyjną do każdej działki, możliwość sukcesywnego wyposażania w infrastrukturę techniczną; obowiązuje zasada – jeden budynek mieszkalny na jednej działce;
 - 3) w zakresie ochrony przeciwpożarowej terenów i zlokalizowania na nich obiektów, obowiązują aktualne przepisy szczególne o ochronie przeciwpożarowej.

Rozdział 3 USTALENIA SZCZEGÓŁOWE DLA POSZCZEGÓLNYCH TERENÓW

§ 8. 1. Dla terenów oznaczonych symbolem 11MN, 12MN, 16MN, 25MN, 26MN, 27MN, 34MN, 40MN i 42MN plan ustala:

- 1) wyznacza się tereny o podstawowym przeznaczeniu pod zabudowę mieszkaniową jednorodzinną, a usługi związane z funkcją podstawową jako funkcję uzupełniającą dla których obowiązuje:
 - a) minimalna powierzchnia działki 1000 m², a minimalna szerokość frontu działki 25 m,
 - b) maksymalna powierzchnia zabudowy i terenu utwardzonego 40 %, powierzchni działki,
 - c) minimalna powierzchnia biologicznie czynna 30 %,
 - d) maksymalna wysokość budynków mieszkalnych w najwyższym punkcie kalenicy - 10,0 m, dla pozostałych budynków - 5 m,
 - e) kąt pochylenia połaci dachowych budynków mieszkalnych 35° - 45°,
 - f) dachy dwu- i wielospadowe, z zaleceniem zachowania jednakowych spadków połaci,
 - g) zaleca się stosowanie materiałów wykończeniowych zgodnych z lokalną tradycją budowlaną,
 - h) pokrycie dachu wykonane w naturalnych kolorach materiałów ceramicznych lub kolory ciemnoczerwone oraz ciemnobrązowe; elewacje w kolorach nie kontrastujących z otoczeniem; zakaz stosowania sidingu,
 - i) nieprzekraczalne linie zabudowy zgodnie z rysunkiem planu,
 - j) zaleca się ogrodzenia ażurowe wykonane z elementów metalowych lub drewna; zakaz stosowania betonowych prefabrykatów od strony przestrzeni publicznej,
 - k) dopuszcza się usługi związane z funkcją mieszkaniową, wbudowane w bryłę budynku; uciążliwość usługi nie może przekraczać granic lokalu,
 - l) garaże i budynki gospodarcze wbudowane w bryłę budynku mieszkalnego lub połączone z budynkiem mieszkalnym tj. stykających się z nim jedną ścianą lub jako wolnostojące; zaleca się ich sytuowanie w głębi działki i w granicy z działką sąsiednią złączone wspólną ścianą,
 - m) obsługa komunikacyjna od istniejących i projektowanych ulic zgodnie z rysunkiem planu,
 - n) w terenie oznaczonym symbolem 42MN zachowuje się istniejącą drogę stanowiącą dojazd do terenu R2.

§ 9. 1. Dla terenów oznaczonych symbolem 2MN, 4MN, 8MN, 9MN, 10MN, 15MN, 17MN, 18MN, 19MN, 22MN, 30MN, 32MN, 33MN, 35MN, 38MN, 39MN, 41MN, 45MN i 53MN plan ustala:

- 1) wyznacza się tereny o podstawowym przeznaczeniu pod zabudowę mieszkaniową jednorodzinną, a usługi związane z funkcją podstawową jako funkcję uzupełniającą dla których obowiązuje:
 - a) zachowanie istniejącej zabudowy z możliwością przebudowy, rozbudowy, nadbudowy oraz odbudowy, pod warunkiem zachowania odpowiednich ustaleń jak dla zabudowy nowej, w ramach dokonywanej zmiany,
 - b) zamierzenia inwestycyjne w ramach istniejących podziałów własnościowych.

- 3) utrzymanie istniejącego gminnego punktu składowania odpadów niebezpiecznych (obecnie we wsi Biała) i okresowego ich wywozu do zakładu przetwórstwa;
- 4) w zakresie ograniczenia ilości wytwarzania odpadów, ich selektywnej zbiórki, transportu, odzysku i unieszkodliwiania, obowiązują ustalenia gminnego planu gospodarki odpadami.

§ 34. W zakresie telekomunikacji, plan ustala:

- 1) utrzymuje się urządzenia łączności, tj. linie napowietrzne i doziemne z przyłączami abonenckimi operatorów sieci;
- 2) zaopatrzenie w łącza telefoniczne z istniejących i projektowanych linii w uzgodnieniu z operatorem sieci;
- 3) rozbudowa sieci telekomunikacyjnej ww. operatorów następować będzie w liniach rozgraniczających dróg;
- 4) szczegółowe warunki rozwoju infrastruktury telekomunikacyjnej określą operatorzy sieci z gestorem terenu i zarządcą dróg;
- 5) obsługa abonentów za pośrednictwem indywidualnych połączeń stacjonarnych i aktywacji telefonów komórkowych na warunkach określonych przez operatorów sieci i systemów.

Rozdział 7 Ustalenia końcowe

§ 35. Wysokość stawki procentowej służącej naliczaniu opłaty związanej ze wzrostem wartości nieruchomości ustala się w wysokości 30 %.

§ 36. Wykonanie niniejszej uchwały powierza się Wójtowi Gminy Stara Biała.

§ 37. Uchwała wchodzi w życie po upływie 30 dni od daty jej ogłoszenia w Dzienniku Urzędowym Województwa Mazowieckiego.

RADA GMINY
w Starej Białej

PRZEWODNICZĄCY
Rady Gminy
w Starej Białej
Włodzisław Kasprzak
Włodzisław Kasprzak

Za zgodność z oryginałem

Biała 04.04.2011

WÓJT
GMINY STARA BIAŁA

WÓJT

Włodzisław Kasprzak

W 44/PL-147
RADCA PRAWNY
mgr Beniamin Górszczyński
ADWOKAT

Za zgodność z oryginałem
Włodzisław Kasprzak
Wójt Gminy Stara Biała

§ 30. W zakresie zaopatrzenia w gaz, plan ustala:

- 1) istnieje możliwość objęcia miejscowości siecią gazu przewodowego średniego ciśnienia, wyprowadzoną z istniejącej stacji redukcyjno-pomiarowej pierwszego stopnia w Srebrnej (gm. Stara Biała);
- 2) budowa sieci gazowych w liniach rozgraniczających dróg poza pasem jezdni za zgodą zarządcy drogi i na warunkach określonych przez właściwy zakład gazowniczy;
- 3) warunki techniczne, jakim powinny odpowiadać sieci gazowe określają przepisy szczegółowe;
- 4) o realizacji sieci gazowej do poszczególnych terenów decydować będą względy ekonomiczne i zainteresowanie odbiorców. Do czasu realizacji sieci gazu przewodowego oraz dla odbiorców nie objętych programem gazyfikacji, będzie nadal stosowany gaz płynny w butlach.

§ 31. W zakresie zaopatrzenia w energię elektryczną, plan ustala:

- 1) utrzymuje się istniejące sieci i urządzenia elektroenergetyczne, tj. linie 15 kV, stacje transformatorowe 15/0,4 kV oraz linie n.n.;
- 2) zaopatrzenie w energię elektryczną następować będzie nadal z linii 15 kV wyprowadzonych ze stacji transformatorowo-rozdzielczych 110/15 kV w Płocku poprzez istniejące i projektowane stacje transformatorowe 15/0,4 kV oraz linie niskiego napięcia;
- 3) dla obsłużenia planowanej zabudowy przewiduje się realizację nowej stacji transformatorowej 15/0,4 kV z odcinkiem linii zasilającej, zlokalizowanej u zbiegu planowanych do rozbudowy terenów budownictwa jednorodzinnego 11MN, 12MN, 15MN, 17MN przy drodze KDW, oraz rozprowadzające napowietrzne lub kablowe linie elektroenergetyczne; stacje oznaczono na rysunku planu symbolem E. Ewentualne inne usytuowanie stacji nie będzie wymagało zmiany ustaleń planu;
- 4) lokalizacja linii kablowych średniego i niskiego napięcia w liniach rozgraniczających dróg poza pasem jezdni;
- 5) oświetlenie uliczne na terenach zwartej zabudowy w liniach rozgraniczających dróg;
- 6) plan rezerwuje korytarz jako strefę oddziaływania pól elektromagnetycznych dwustronnie o szerokości od osi linii 15 kV – po 7,5 m. W strefie obowiązuje zakaz zabudowy mieszkaniowej i innej o charakterze chronionym; dopuszcza się lokalizację innych obiektów po uzgodnieniu z zarządcą sieci;
- 7) modernizacja i rozbudowa linii SN, trafostacji i linii n.n. może być prowadzona w miarę narastania potrzeb, przez właściwy zakład energetyczny. Ewentualna zmiana konfiguracji linii, usunięcie kolizji, wykonanie połączeń manewrowych bądź wykonanie dodatkowych stacji transformatorowych nie będą wymagały zmiany niniejszego planu przy zachowaniu odpowiednich odległości wolnych od zabudowy, odpowiedniej powierzchni działki trafostacji i zapewnieniu bezpośredniego do niej dostępu z drogi dojazdowej;
- 8) w przypadku wystąpienia kolizji sieci energetycznych z zabudową, usunięcie tych kolizji przy realizacji zamierzenia powinno być prowadzone w uzgodnieniu z gestorem sieci.

§ 32. W zakresie zaopatrzenia w ciepło, plan ustala:

- 1) plan przewiduje wykorzystywanie lokalnych źródeł ciepła;
- 2) zaopatrzenie planowanych obiektów z ekologicznych nośników energii, tj. gazu – po przeprowadzonej gazyfikacji, prądu elektrycznego, oleju opałowego niskosiarkowego, bądź innych nośników spalanych w urządzeniach o wysokim poziomie czystości emisji, jak również energii odnawialnej;
- 3) sukcesywne eliminowanie istniejących nieekologicznych kotłowni na paliwa stałe i zakaz ich odtwarzania;
- 4) prowadzenie prac termomodernizacyjnych obiektów istniejących dla ograniczenia potrzeb cieplnych.

§ 33. W zakresie gospodarki odpadami, plan ustala:

- 1) plan ustala obowiązek zbiórki komunalnych odpadów stałych indywidualnie w miejscach wyznaczonych w obrębie każdej nieruchomości i czasowego ich gromadzenia w szczelnych pojemnikach;
- 2) wywóz odpadów komunalnych do Zakładu Utylizacji Odpadów w Kobiernikach (gm. Stara Biała) celem dalszego ich przetwarzania;

5. W liniach rozgraniczających drogi IKDZ, po jej północnej stronie przewiduje się lokalizację ścieżki rowerowej dla której ustala się:

- 1) szerokość ścieżki jednokierunkowej 1,5m, dwukierunkowej 2,0 m;
- 2) dopuszcza się korektę przebiegu trasy ścieżki przy zachowaniu w/w parametrów; zmiana przebiegu ścieżki nie spowoduje zmiany ustaleń planu.

Rozdział 6 INFRASTRUKTURA TECHNICZNA

§ 28. W zakresie zaopatrzenia w wodę, plan ustala:

- 1) utrzymuje się istniejące sieci i urządzenia zaopatrzenia w wodę;
- 2) źródło zaopatrzenia dla celów bytowo-gospodarczych i p.poż. stanowić będzie nadal wodociąg komunalny m. Płocka;
- 3) zaopatrzenie wszystkich terenów wyznaczonych w planie na cele zabudowy przewiduje się z systemu zbiorowego po rozbudowie sieci, stosownie do potrzeb w oparciu o główny przewód wodociągowy $\varnothing 225 \div 160$ mm przebiegającego w pasie dróg 17KDD, 04KDL i 01KDZ, a stanowiący przedłużenie przewodu przebiegającego przez wieś Maszewo;
- 4) rozbudowa sieci rozdzielczej obejmuje doposażenie przewidzianych do powiększenia terenów istniejącej zabudowy oraz terenów zabudowy planowanej, tj. 6PU, 7MNU, 8MN, 9MN, 10MN, 11MN, 12MN, 13MN, 15MN, 16MN, 18MN, 19MN, 20MN, 22MN, 25MN, 26MN, 27MN, 30MN, 39MN, 40MN i 41MN;
- 5) rozbudowa sieci będzie prowadzona w liniach rozgraniczających dróg;
- 6) posiadającemu własne ujęcie wody Domowi Pomocy Społecznej plan przewiduje jako alternatywę podłączenie do wodociągu zbiorowego;
- 7) indywidualne źródła zaopatrzenia można dopuścić jedynie przejściowo bądź, gdy będzie to uzasadnione ekonomicznie z racji znacznego oddalenia posesji od głównych koncentracji zabudowy i przy zapewnieniu jakości wody według wymogów określonych przepisami;
- 8) pierwotne źródło zaopatrzenia w sytuacjach kryzysowych winny stanowić zabezpieczenie przed skażeniami i radioaktywnością studnie publiczne. Ich ilość i rozmieszczenie określi plan obrony cywilnej gminy.

§ 29. W zakresie odprowadzania ścieków, plan ustala:

- 1) plan przewiduje realizację zorganizowanego systemu zbiorowego odprowadzania ścieków bytowo-gospodarczych z ich odprowadzeniem poprzez realizowaną obecnie kanalizację we wsi Maszewo do znajdującej się w tej wsi komunalnej oczyszczalni ścieków m. Płocka;
- 2) kanalizacją ściekową należy objąć wszystkie tereny zainwestowań istniejących oraz nowych przewidzianych w planie. Wyjątek stanowi Dom Pomocy Społecznej posiadający zakładową sieć kanalizacyjną i mechaniczno-biologiczną oczyszczalnię ścieków;
- 3) projektowana sieć kanalizacyjna pracować będzie w układzie grawitacyjno-pompowym. Ewentualna korekta odcinków trasy, lokalizacji pompowni bądź ich ilości wynikające z opracowań specjalistycznych nie będzie wymagała zmiany planu;
- 4) do czasu objęcia poszczególnych terenów siecią kanalizacyjną jako rozwiązanie tymczasowe przewiduje się szczelne zbiorniki bezodpływowe z wywozem ścieków do punktu zlewnego, bądź oczyszczalnie przydomowe przy odpowiednich warunkach gruntowo-wodnych;
- 5) docelowe utrzymanie rozwiązań indywidualnych można dopuścić jedynie po uzasadnieniu ekonomicznym, gdy jest to spowodowane np. znacznym oddaleniem obiektu od głównych koncentracji zabudowy. Rozwiązania te nie mogą powodować zanieczyszczenia wód powierzchniowych bądź gruntowych;
- 6) wody opadowe odprowadzane będą poprzez spływ powierzchniowy, jednakże obiekty stacji paliw, warsztatów samochodowych, parkingów itp. miejsc narażonych na zanieczyszczenie produktami ropopochodnymi, wymagają odprowadzenia do odbiornika w sposób zorganizowany, po uprzednim mechanicznym oczyszczeniu.

3	Brwilno st. nr 6 AZP 49 – 53/6	ślady osadnictwa kultury łużyckiej,	epoka brązu i okresu wczesnego średniowiecza	Brwilno
4	Brwilno st. nr 7 AZP 49 – 53/7	ślady obozowiska osady kultury pucharów lejkowatych, osady kultury łużyckiej, ślady osadnictwa	okres neolitu epoki kamienia, przełom epoki brązu i wczesnej epoki żelaza, okres wczesnego średniowiecza,	Brwilno
5	Brwilno st. nr 8 AZP 49 – 53/15	ślady obozowiska ślady osadnictwa	okres mezolitu epoki kamienia, okres wczesnego średniowiecza,	Brwilno
6	Brwilno st. nr 9 AZP 49 – 53/16	relikty osady	okres wczesnego średniowiecza	Brwilno
7	Brwilno st. nr 10 AZP 49 – 53/17	relikty osady	okres średniowiecza	Brwilno
8	Brwilno st. nr 4 AZP 49 – 53/23	relikty cmentarzyska ciałopalnego kultury pomorskiej	wczesna epoka żelaza	Brwilno

9. Wszelka działalność inwestycyjna musi się odbywać pod nadzorem archeologa.

Rozdział 5 ZASADY OBSŁUGI W ZAKRESIE KOMUNIKACJI

§ 27. 1. Wyznacza się tereny komunikacji z przeznaczeniem podstawowym na drogi, które na rysunku planu w zależności od klas, oznaczone są symbolami:

- 1) KDZ – istniejąca droga zbiorcza;
- 2) KDL – istniejące i projektowane drogi lokalne;
- 3) KDD – projektowane drogi dojazdowe;
- 4) KDW – projektowane drogi wewnętrzne.

2. Dla poszczególnych klas dróg ustala się:

- 1) dla drogi klasy zbiorczej oznaczonej symbolem 1KDZ, szerokość w liniach rozgraniczających 25 – 30 m;
- 2) dla dróg klasy lokalnej, oznaczonych symbolami 02KDL, 03KDL, 04KDL, 05KDL i 06KDL ustala się szerokość w liniach rozgraniczających 12 m - 20 m;
- 3) dla dróg klasy dojazdowej, oznaczonych symbolami od 07KDD do 24KDD. ustala się szerokość w liniach rozgraniczających od 10 m do 25 m, zgodnie z rysunkiem planu;
- 4) dla dróg wewnętrznych oznaczonych symbolem KDW ustala się szerokość w liniach rozgraniczających od 6 m do 15 m, zgodnie z rysunkiem planu.

3. Dopuszcza się możliwość odstępstw od powyższych ustaleń uzasadnionych szczegółowymi rozwiązaniami technicznymi bądź ze względu na istniejące uwarunkowania; uwarunkowania, takie jak:

- 1) kolizje z istniejącym uzbrojeniem;
- 2) kolizje z istniejącymi obiektami budowlanymi;
- 3) kolizje z zielenią o dużych walorach przyrodniczych;
- 4) w przypadkach nieuregulowanych stanów prawnych.

4. W liniach rozgraniczających ulic istnieje możliwość lokalizacji:

- 1) sieci i urządzeń infrastruktury technicznej na warunkach określonych w przepisach szczególnych;
- 2) zieleni izolacyjnej z zachowaniem pól widoczności określonych w przepisach szczególnych;
- 3) elementów małej architektury: słupy ogłoszeniowe, ławki itp.

2	Dzwonnica, z zabytkowymi dzwonami, drewniana	Brwilno	koniec XVIII wieku	
3	Cmentarz przykościelny, pow. 0,1 ha usytuowany wokół kościoła z kaplicą grobową Wincentego Poznańskiego i pomnikiem ku czci parafian zamordowanych w latach II wojny światowej. przy parafii p.w. św. Andrzeja	Brwilno	połowa XVIII wieku	
4	Wyposażenie kościoła	Brwilno		18/100/B z dnia 27.08.1970. i nr 24/107/B z dnia 27.08.1970r.
5	Epitafia z kaplicy grobowej Wincentego Poznańskiego	Brwilno		25/107/B z dnia 27.08.1970r.

3. Ustala się zachowanie i ochronę dóbr kultury znajdujących się w ewidencji Wojewódzkiego Konserwatora Zabytków, zgodnie z poniższym wykazem:

L.p.	Obiekt	Lokalizacja	Okres lub data budowy	Uwagi
1	Antoniówka, zespół Domu Wypoczynkowego Seminarium Duchownego: a) dom drewniany b) park krajobrazowy	Brwilno	1926 – 1927 lata 20-te XX w.	architekt : Stefan Szyller
2	Cmentarz rzymsko-katolicki przy parafii p.w. św. Andrzeja	Brwilno Górne	koniec XIX wieku	
3	Przystań żeglugi wodnej	Brwilno Górne		
4	Mogiła zbiorowa na miejscu egzekucji hitlerowskich	Brwilno Górne	1947 r.	

4. Wykaz dóbr kultury wpisanych do ewidencji Wojewódzkiego Konserwatora Zabytków może ulec zmianie w wyniku opracowania gminnego programu opieki nad zabytkami.

5. Ustala się strefę otoczenia zabytków wpisanych do rejestru, zgodnie z rysunkiem planu. Wszelkie działania w tej strefie w uzgodnieniu z Konserwatorem Zabytków.

6. Ustala się strefę ochrony ekspozycji od kościoła św. Andrzeja, zespołu Domu Wypoczynkowego „Antoniówka” i istniejącego cmentarza, zgodnie z rysunkiem planu.

Wszelkie działania inwestycyjne w tej strefie dotyczące:

- lokalizacji zabudowy,
- sposobu zagospodarowania, w tym ogrodzeń, nawierzchni itp.,
- wysokości zabudowy, gabarytów, kolorystyka elewacji i pokrycia dachowego

w uzgodnieniu z Konserwatorem Zabytków.

7. Ustala się zachowanie i ochronę stanowisk archeologicznych i konserwatorskich stref archeologicznych. Wszelkie projektowane działania inwestycyjne w obrębie istniejących stanowisk archeologicznych należy uzgadniać z Wojewódzkim Konserwatorem Zabytków.

8. Utrzymuje się stanowiska archeologiczne znajdujące się w Ewidencji i Rejestrze Zabytków Archeologicznych, zgodnie z poniższym wykazem:

L.p.	Obszar AZP i oznaczenie	Funkcja	okres	Lokalizacja
1	Brwilno st. nr 1 AZP 49 – 53/1	relikty osady kultury łużyckiej	epoka brązu i wczesnej epoki żelaza	Brwilno
2	Brwilno st. nr 2 AZP 49 – 53/2	relikty osady,	okres wczesnego średniowiecza,	Brwilno

- e) maksymalna wysokość zabudowy mieszkaniowej 12 m, budynków gospodarczych 6 m, w najwyższym punkcie kalenicy, przy czym nie dotyczy to urządzeń towarzyszących, w których wysokość wynika bezpośrednio z wymogów technicznych i konstrukcyjnych,
- f) utrzymanie obecnego użytkowania z prawem do zalesień zgodnie z przepisami szczególnymi,
- g) w przypadku odkrycia stanowisk archeologicznych należy je oznaczyć, zabezpieczyć i powiadomić Wojewódzkiego Konserwatora Zabytków;
- h) w strefie ochrony ekspozycji zabytku, wszelkie działania inwestycyjne należy prowadzić po uzgodnieniu z Wojewódzkim Konserwatorem Zabytków, w zakresie ustaleń zawartych w Rozdziale 4 § 26.6.

§ 23. Dla terenów, oznaczonych na rysunku planu symbolami R2, ustala się:

- 1) podstawowe przeznaczenie jako tereny użytków rolnych bez prawa lokalizacji nowej zabudowy;
- 2) utrzymanie zabudowy siedliskowej i jednorodzinnej istniejącej lub będącej w trakcie realizacji z możliwością remontu, przebudowy jednak bez znaczącej rozbudowy;
- 3) utrzymanie istniejących zadrzewień śródpolnych i śródłąkowych oraz rzek i cieków;
- 4) utrzymanie istniejących terenów upraw polowych; z prawem do zalesień zgodnie z przepisami szczególnymi;
- 5) możliwość lokalizowania sieci urządzeń infrastruktury technicznej wzdłuż dróg oraz po granicy działek;
- 6) w strefie ochrony ekspozycji zabytku, wszelkie działania inwestycyjne należy prowadzić po uzgodnieniu z Wojewódzkim Konserwatorem Zabytków, w zakresie ustaleń zawartych w Rozdziale 4 § 26.6.

§ 24. 1. Dla terenu oznaczonego symbolem R3 plan ustala:

- 1) podstawowe przeznaczenie - tereny zieleni, obecnie użytkowane rolniczo na których obowiązuje:
 - a) w obrębie rozległego jaru obowiązuje zakaz wszelkiej zabudowy i prowadzenia jakiegokolwiek działalności gospodarczej mogącej powodować zmiany istniejącego ukształtowania terenu,
 - b) zachowanie obecnego użytkowania, z prawem do zalesień zgodnie z przepisami szczególnymi,
 - c) dopuszcza się niezbędne roboty z zakresu regulacji i utrzymania terenu,
 - d) zakaz podziałów.

§ 25. Plan wyznacza teren oznaczony na rysunku symbolem ZI, przeznaczony pod zielenią izolacyjną i lokalizację rowu odwadniającego sąsiednie tereny mieszkaniowe.

Rozdział 4

USTALENIA DOTYCZĄCE GRANIC I ZASAD ZAGOSPODAROWANIA TERENÓW I OBIEKTÓW DÓBR KULTURY PODLEGAJĄCE OCHRONIE

§ 26. 1. W planie ustala się konserwatorską strefę ochrony w promieniu 50 m od istniejącego zabytkowego kościoła w celu zapewnienia ochrony walorów widokowych zabytku oraz jego ochrony przed szkodliwym oddziaływaniem czynników zewnętrznych. W obszarze strefy działania inwestycyjne w zakresie budowy nowych obiektów kubaturowych powinny być uzgadniane z Wojewódzkim Konserwatorem Zabytków. Nowa zabudowa gabarytami i sposobem kształtowania powinna nawiązywać do miejscowej tradycji architektonicznej.

2. Ustala się zachowanie i ochronę dóbr kultury wpisanych do rejestru zabytków zgodnie z poniższym wykazem:

L.p.	Obiekt	Lokalizacja	Okres lub data budowy	Nr rej. i data wpisania
1	Kościół parafialny p.w. św. Andrzeja Apostoła, drewniany, z pięknym barokowym wyposażeniem; wraz z najbliższym otoczeniem (w promieniu 50m)	Brwilno	1740r.	132/542/62 30.03.1962r.

§ 17. Dla terenów, oznaczonych na rysunku planu symbolami 50 ZC plan ustala:

- 1) utrzymanie terenu zabytkowego cmentarza;
- 2) powiększenie istniejącego cmentarza zgodnie z rysunkiem planu;
- 3) cmentarz objęty jest ochroną konserwatorską;
- 4) wszelkie działania na terenie cmentarza oraz w jego pobliżu w uzgodnieniu z Wojewódzkim Konserwatorem Zabytków.

§ 18. Wyznacza się teren oznaczony na rysunku planu symbolami 49 KS przeznaczony dla usług związanych z funkcjonowaniem cmentarza:

- 1) lokalizacja parkingu;
- 2) lokalizacja małych obiektów usługowych jednokondygnacyjnych o powierzchni do 30 m².

§ 19. Dla terenu oznaczonego na rysunku planu symbolem 58UT ustala się:

- 1) podstawowe przeznaczenie jako teren rekreacji i turystyki – przystań wodna;
- 2) uzupełniające przeznaczenie terenu jako funkcja usługowa towarzysząca funkcji podstawowej np. mała gastronomia, urządzenia socjalno-sanitarne w formie obiektów tymczasowych oraz elementy małej architektury, stoły, ławy, zadaszenia itp.);
- 3) obowiązuje objęcie wyznaczonego terenu jednym zamierzeniem inwestycyjnym bez możliwości podziałów;
- 4) zachowanie istniejącej zabudowy mieszkaniowej na działce nr 20/1;
- 5) w strefie ochrony ekspozycji zabytku, wszelkie działania inwestycyjne należy prowadzić po uzgodnieniu z Wojewódzkim Konserwatorem Zabytków, w zakresie ustaleń zawartych w Rozdziale 4 § 26.6.

§ 20. 1. Dla terenu oznaczonego na rysunku planu symbolem 1UZ ustala się:

- 1) podstawowe przeznaczenie terenu - usługi zdrowia i opieki społecznej na którym obowiązuje:
 - a) zachowanie istniejącej zabudowy i funkcji (*Dom Pomocy Społecznej – „Antoniówka”*) z możliwością przebudowy, rozbudowy, nadbudowy oraz odbudowy,
 - b) obiekt znajduje się w wojewódzkiej ewidencji zabytków – wszelkie zamierzenia inwestycyjne w istniejących granicach własnościowych i w uzgodnieniu z Wojewódzkim Konserwatorem Zabytków,
 - c) zachowanie istniejącego parku.

§ 21. 1. Dla terenu oznaczonego symbolem ZN plan ustala:

- 1) podstawowe przeznaczenie - tereny zieleni objęte formami ochrony przyrody na których obowiązuje:
 - a) zakaz wszelkiej zabudowy i prowadzenia jakiegokolwiek działalności gospodarczej obrębie skarpy wiślanej,
 - b) zachowanie obecnego użytkowania, z prawem do zalesień zgodnie z przepisami szczególnymi,
 - c) zachowanie istniejących lasków i zespołów zieleni,
 - d) dopuszcza się niezbędne roboty z zakresu regulacji i utrzymania terenu, wykonywane przez administratora rzek,
 - e) zakaz podziałów;
- 2) przewiduje się lokalizację ścieżki rowerowej.

§ 22. 1. Dla terenów, oznaczonych na rysunku planu symbolami R1 plan ustala:

- 1) podstawowe przeznaczenie – tereny rolne na których obowiązuje:
 - a) utrzymanie istniejącej zabudowy siedliskowej lub będącej w trakcie realizacji z możliwością remontu, przebudowy i rozbudowy obiektów,
 - b) możliwość tworzenia nowej zabudowy siedliskowej pod warunkiem bezpośredniego dostępu działki do istniejącej drogi publicznej,
 - c) minimalna powierzchnia terenu przeznaczonego do tworzenia nowej zabudowy siedliskowej musi być większa niż średnia wielkość gospodarstwa rolnego w gminie,
 - d) minimalna szerokość frontu działki – 40 m,

- j) obowiązek zachowania minimum 70 % działki jako powierzchni biologicznie czynnej z zaleceniem, aby 1/3 stanowiła zieleń wysoka,
- k) ogrodzenia ażurowe wykonane z elementów metalowych lub drewna, preferowane żywopłoty, maksymalna wysokość - 1,8 m, wyklucza się stosowanie ogrodzeń z prefabrykatów betonowych; ogrodzenia ażurowe wykonane z elementów metalowych lub drewna, preferowane żywopłoty, maksymalna wysokość - 1,8 m, wyklucza się stosowanie ogrodzeń z prefabrykatów betonowych; zakaz ogrodzeń na podmurówce od strony lasu,
- l) forma architektoniczna obiektów powinna być dostosowana do tradycji i wartości architektury lokalnej i krajobrazu,
- m) obsługa komunikacyjna drogami wewnętrznymi od istniejących i projektowanych ulic,
- n) teren znajduje się w strefie ochrony archeologicznej; w przypadku odkrycia nowych stanowisk archeologicznych należy je oznaczyć, zabezpieczyć i powiadomić Wojewódzkiego Konserwatora Zabytków.

§ 15. 1. Dla terenów oznaczonych symbolem 3PU, 5PU, 6PU 52PU i 56PU plan ustala:

- 1) wyznacza się tereny o podstawowym przeznaczeniu pod zabudowę produkcyjną, składową i usługową, a funkcję mieszkaniową jako uzupełniającą, dla których obowiązują:
 - a) zachowanie istniejącej zabudowy z możliwością przebudowy, rozbudowy, nadbudowy oraz odbudowy, pod warunkiem zachowania odpowiednich ustaleń jak dla zabudowy nowej, w ramach dokonywanej zmiany,
 - b) możliwość przekształcenia funkcji produkcyjno-hodowlanej na funkcję produkcyjno-usługową nieuciążliwą dla środowiska,
 - c) uzupełniające przeznaczenie terenu jako funkcja mieszkaniowa ograniczona do jednego mieszkania na każde zamierzenie inwestycyjne o funkcji zgodnej z przeznaczeniem terenu, w budynku wolnostojącym lub wbudowane w bryłę budynku produkcyjnego, usługowego lub związane z tymi budynkami tj. stykających się z nimi jedną ścianą;
- 2) dla nowej zabudowy obowiązują następujące ustalenia:
 - a) maksymalna powierzchnia zabudowy i nawierzchni utwardzonych nie może przekroczyć 70 %,
 - b) obowiązek zachowania minimum 20 % działki jako powierzchni biologicznie czynnej,
 - c) maksymalna wysokość zabudowy - 12,0 m w najwyższym punkcie kalenicy, przy czym nie dotyczy to obiektów towarzyszących, w których wysokość wynika bezpośrednio z wymogów technicznych i konstrukcyjnych,
 - d) dachy jednospadowe i wielospadowe oraz płaskie,
 - e) kąt pochylenia połaci dachowych $0^{\circ} - 45^{\circ}$,
 - f) pokrycie dachu wykonane w naturalnych kolorach materiałów ceramicznych lub kolory ciemnoczerwone oraz ciemnobrązowe,
 - g) elewacje w naturalnych kolorach materiałów z użyciem nie więcej niż dwóch różnych materiałów wykończeniowych; zakaz stosowania sidingu,
 - h) zamierzenia inwestycyjne w ramach istniejących podziałów własnościowych,
 - i) dopuszcza się możliwość podziałów i łączenia działek pod warunkiem zapewnienia dojazdu oraz kształtu i wielkości umożliwiających właściwe zagospodarowanie działki,
 - j) minimalna powierzchnia działki powstającej w wyniku scalenia lub podziału nieruchomości 2000 m², minimalna szerokość frontu działki 35 m,
 - k) zaleca się ogrodzenia ażurowe wykonane z elementów metalowych lub drewna, zakaz stosowania prefabrykatów betonowych od strony przestrzeni publicznej,
 - l) obowiązek zapewnienia miejsc parkingowych w granicach działki, wprowadzenie zieleni izolacyjnej wzdłuż ogrodzeń.

§ 16. 1. Dla terenu oznaczonego na rysunku planu symbolem 51UK plan ustala:

- 1) podstawowe przeznaczenie terenu jako usługi kultu religijnego na którym obowiązują:
 - a) zachowanie istniejącego drewnianego kościoła zabytkowego wraz z jego otoczeniem w promieniu 50 m,
 - b) obiekty znajdujące na terenie objęte są ścisłą strefą ochrony konserwatorskiej zgodnie z ustaleniami w rozdziale 4, § 25,
 - c) wszelkie zamierzenia inwestycyjne w uzgodnieniu z Wojewódzkim Konserwatorem Zabytków.

- b) zamierzenia inwestycyjne w ramach istniejących podziałów własnościowych,
 - c) dopuszcza się możliwość podziałów i łączenia działek pod warunkiem zapewnienia dojazdu oraz kształtu i wielkości umożliwiających właściwe zagospodarowania działki; minimalna powierzchnia działki powstającej w wyniku łączenia lub podziału nieruchomości - 2000 m²;
- 2) dla nowej zabudowy obowiązuje:
- a) nieprzekraczalne linie zabudowy zgodnie z rysunkiem planu,
 - b) maksymalna powierzchnia zabudowy i nawierzchni utwardzonych łącznie na działce do 20 %,
 - c) maksymalna wysokość zabudowy – 10 m w najwyższym punkcie kalenicy, maksymalnie budynek parterowy plus poddasze użytkowe,
 - d) dachy dwu- lub czterospadowe z zaleceniem zasady symetrii, kąt pochylenia połaci dachowych budynków mieszkalnych 35° - 45°,
 - e) pokrycie dachu wykonane w naturalnych kolorach materiałów ceramicznych lub kolory ciemnoczerwone, ciemnobrązowe, ciemnozielone,
 - f) elewacje w naturalnych kolorach materiałów z użyciem nie więcej niż dwóch różnych materiałów wykończeniowych lub pastelowych kolorów, zakaz stosowania okładzin winylowych (typu siding),
 - g) możliwość lokalizacji pomieszczeń garażowych i gospodarczych jako wbudowanych w budynek mieszkalny lub integralnie z nim związanych oraz wolnostojących jako jednokondygnacyjne bez poddasza użytkowego o powierzchni zabudowy do 50 m² pod warunkiem tworzenia z budynkiem mieszkalnym całości architektonicznej przy użyciu tych samych materiałów wykończeniowych,
 - h) dla funkcji uzupełniającej obowiązuje maksymalna powierzchnia użytkowa do 30 % powierzchni użytkowej zabudowy podstawowej; wbudowana w budynek mieszkalny o uciążliwości nie wykraczającej poza granice lokalu,
 - i) obowiązek zachowania minimum 70 % działki jako powierzchni biologicznie czynnej z zaleceniem, aby 1/3 stanowiła zieleń wysoka,
 - j) ogrodzenia ażurowe wykonane z elementów metalowych lub drewna, preferowane żywopłoty, maksymalna wysokość - 1,8 m, wyklucza się stosowanie ogrodzeń z prefabrykatów betonowych,
 - k) forma architektoniczna obiektów powinna być dostosowana do tradycji i wartości architektury lokalnej i krajobrazu,
 - l) obsługa komunikacyjna drogami wewnętrznymi od istniejących i projektowanych ulic.

§ 14. 1. Dla terenów oznaczonych symbolem 14MNZ plan ustala:

- 1) podstawowe przeznaczenie terenu jako zabudowa mieszkaniowa jednorodzinna o charakterze rezydencjonalnym a usługi jako funkcja uzupełniająca na których obowiązuje:
- a) minimalna powierzchnia nowoutworzonej działki 3000 m²; minimalna szerokość frontu działki 35 m,
 - b) nieprzekraczalne linie zabudowy zgodnie z rysunkiem planu,
 - c) maksymalna powierzchnia zabudowy i nawierzchni utwardzonych łącznie na działce do 20 %,
 - d) maksymalna wysokość zabudowy – 10 m w najwyższym punkcie kalenicy, maksymalnie budynek parterowy plus poddasze użytkowe,
 - e) dachy dwu- lub czterospadowe z zaleceniem zasady symetrii, kąt pochylenia połaci dachowych 35° - 45°,
 - f) pokrycie dachu wykonane w naturalnych kolorach materiałów ceramicznych lub kolory ciemnoczerwone, ciemnobrązowe, ciemnozielone,
 - g) elewacje w naturalnych kolorach materiałów z użyciem nie więcej niż dwóch różnych materiałów wykończeniowych lub jasnych pastelowych kolorów, zakaz stosowania okładzin winylowych (typu siding),
 - h) możliwość lokalizacji pomieszczeń garażowych i gospodarczych jako wbudowanych w budynek mieszkalny lub integralnie z nim związanych oraz wolnostojących jako jednokondygnacyjne bez poddasza użytkowego o powierzchni zabudowy do 50 m² pod warunkiem tworzenia z budynkiem mieszkalnym całości architektonicznej przy użyciu tych samych materiałów,
 - i) dla funkcji uzupełniającej obowiązuje maksymalna powierzchnia użytkowa do 30 % powierzchni użytkowej zabudowy podstawowej; wbudowana w budynek mieszkalny o uciążliwości nie wykraczającej poza granice lokalu,

- l) pokrycie dachu wykonane w naturalnych kolorach materiałów ceramicznych lub kolory ciemnoczerwone oraz ciemnobrązowe.

§ 12. 1. Dla terenu oznaczonego symbolem 21MNR, 24MNR i 55MNR plan ustala:

- 1) zabudowę mieszkaniową jednorodzinną i zagrodową jako podstawowe przeznaczenie, a zabudowę usługową jako funkcję uzupełniającą dla których ustala się:
- a) zachowanie istniejącej zabudowy z możliwością przebudowy, rozbudowy, nadbudowy oraz odbudowy, pod warunkiem zachowania odpowiednich ustaleń jak dla zabudowy nowej, w ramach dokonywanej zmiany,
 - b) maksymalną wysokość nowych budynków mieszkalnych 10 m, a dla pozostałych nowych obiektów 5 m,
 - c) dachy dwuspadowe lub wielospadowe z zaleceniem zachowania jednakowych spadków połączy o kącie pochylenia połączy od 20° do 45° dla nowej zabudowy mieszkaniowej, oraz od 0° - 45° dla nowej zabudowy gospodarczej, rzemieślniczej i obiektów usługowych,
 - d) dla zabudowy istniejącej zlokalizowanej bezpośrednio przy granicy z działką sąsiednią, w ramach przebudowy, rozbudowy, nadbudowy, odbudowy dopuszcza się dachy płaskie lub jednospadowe; zaleca się stosowanie materiałów wykończeniowych naturalnych; zakaz stosowania sidingu;
- 2) dla nowej zabudowy ustala się:
- a) maksymalną powierzchnię zabudowy (obiektów budowlanych i terenu utwardzonego) 50 % powierzchni działki,
 - b) minimalną powierzchnię biologicznie czynną 40 % powierzchni działki,
 - c) zamierzenia inwestycyjne w ramach istniejących podziałów własnościowych,
 - d) dopuszcza się możliwość podziałów i łączenia działek pod warunkiem zapewnienia dojazdu oraz kształtu i wielkości umożliwiających i właściwe zagospodarowanie działki,
 - e) minimalna powierzchnia działki powstającej w wyniku łączenia lub podziału nieruchomości 1000 m²; minimalna szerokość frontu działki 30 m,
 - f) usługi w budynkach wolnostojących lub wbudowane w budynek mieszkalny o uciążliwości nie wykraczającej poza granice działki,
 - g) lokalizacja zabudowy usługowej pod warunkiem, że jej negatywne oddziaływanie zewnętrzne nie będzie wykraczać poza granice działki i że nie wpłynie niekorzystnie na warunki zamieszkiwania terenu dla którego jako przeznaczenie podstawowe ustalono funkcję mieszkaniową,
 - h) nieprzekraczalne linie zabudowy zgodnie z rysunkiem planu,
 - i) obowiązek zapewnienia miejsc parkingowych w granicach działek,
 - j) maksymalna wysokość zabudowy w najwyższym punkcie kalenicy, 10,0 m dla budynków mieszkalnych, a dla pozostałych nowych obiektów 5 m, przy czym nie dotyczy to urządzeń towarzyszących, w których wysokość wynika bezpośrednio z wymogów technicznych i konstrukcyjnych,
 - k) kąt pochylenia połączy dachowych budynków mieszkalnych 5° - 45°,
 - l) dachy dwu- lub wielospadowe z zaleceniem zasady symetrii,
 - m) pokrycie dachu wykonane w naturalnych kolorach materiałów ceramicznych lub kolory ciemnoczerwone oraz ciemnobrązowe,
 - n) elewacje w naturalnych kolorach materiałów z użyciem nie więcej niż dwóch różnych materiałów wykończeniowych zakaz stosowania sidingu,
 - o) ogrodzenia ażurowe wykonane z elementów metalowych lub drewna, zakaz stosowania betonowych prefabrykatów od strony przestrzeni publicznej,
 - p) zapewnienie miejsc parkingowych w granicach działki.

§ 13. 1. Dla terenów oznaczonych symbolem 23MNZ, 28MNZ, 29MNZ, 54MNZ i 57MNZ plan ustala:

- 1) podstawowe przeznaczenie terenu jako zabudowa mieszkaniowa jednorodzinna o charakterze rezydencjonalnym a usługi jako funkcja uzupełniająca na których obowiązuje:
- a) zachowanie istniejącej zabudowy z możliwością przebudowy, rozbudowy, nadbudowy oraz odbudowy, pod warunkiem zachowania odpowiednich ustaleń jak dla zabudowy nowej, w ramach dokonywanej zmiany,

- b) maksymalna wysokość zabudowy w najwyższym punkcie kalenicy – 10,0 m dla budynków mieszkalnych i 5 m dla budynków usługowych i gospodarczych,
- c) garaże, budynki gospodarcze i usługowe wbudowane w budynek mieszkalny lub z nim związane t.j. stykające się jedną ścianą lub się jako wolnostojące; zaleca się ich sytuowanie w głębi działki i w granicy z działką sąsiednią związane wspólną ścianą,
- d) maksymalna powierzchnia zabudowy i terenu utwardzonego 50%, powierzchni działki,
- e) minimalna powierzchnia biologicznie czynna 40 % powierzchni działki,
- f) kąt pochylenia połaci dachowych budynków mieszkalnych 35°- 45°,
- g) dachy dwu- lub wielospadowe z zaleceniem zasady symetrii,
- h) zakaz stosowania w elewacji kolorów jaskrawych, kontrastujących z otoczeniem;
- i) pokrycie dachu wykonane w naturalnych kolorach materiałów ceramicznych lub kolory ciemnoczerwone oraz ciemnobrązowe,
- j) ogrodzenia ażurowe wykonane z elementów metalowych lub drewna; zakaz stosowania betonowych prefabrykatów od strony przestrzeni publicznej,
- k) zapewnienie miejsc parkingowych w granicach działki.

§ 11. 1. Dla terenu oznaczonego symbolem 47UMN plan ustala:

- 1) zabudowę usługową i mieszkaniową jednorodzinną jako podstawowe przeznaczenie, dla których ustala się:
 - a) zachowanie istniejącej zabudowy z możliwością przebudowy, rozbudowy, nadbudowy oraz odbudowy, pod warunkiem zachowania odpowiednich ustaleń jak dla zabudowy nowej, w ramach dokonywanej zmiany,
 - b) przekształcenie istniejącej funkcji produkcyjnej na nieuciążliwą dla terenów sąsiednich,
 - c) maksymalną wysokość nowych budynków mieszkalnych 10 m, a dla pozostałych nowych obiektów 5 m,
 - d) dachy dwuspadowe lub wielospadowe z zaleceniem zachowania jednakowych spadków połaci o kącie pochylenia połaci od 20° do 45° dla nowej zabudowy mieszkaniowej, oraz od 0° - 45° dla nowej zabudowy gospodarczej, rzemieślniczej i obiektów usługowych,
 - e) dla zabudowy istniejącej zlokalizowanej bezpośrednio przy granicy z działką sąsiednią, w ramach przebudowy, rozbudowy, nadbudowy, odbudowy dopuszcza się dachy płaskie lub jednospadowe; zaleca się stosowanie materiałów wykończeniowych naturalnych; zakaz stosowania sidingu;
- 2) dla nowej zabudowy ustala się:
 - a) maksymalną powierzchnię zabudowy (obiektów budowlanych i terenu utwardzonego) 50 % powierzchni działki;
 - b) minimalną powierzchnię biologicznie czynną 40 % powierzchni działki,
 - c) zamierzenia inwestycyjne w ramach istniejących podziałów własnościowych,
 - d) dopuszcza się możliwość podziałów i łączenia działek pod warunkiem zapewnienia dojazdu oraz kształtu i wielkości umożliwiających i właściwe zagospodarowanie działki; minimalna powierzchnia działki powstającej w wyniku łączenia lub podziału nieruchomości 1000 m²; minimalna szerokość frontu działki 30 m,
 - e) usługi w budynkach wolnostojących lub wbudowane w budynek mieszkalny o uciążliwości nie wykraczającej poza granice działki;
 - f) lokalizacja zabudowy usługowej pod warunkiem, że jej negatywne oddziaływanie zewnętrzne nie będzie wykraczać poza granice działki i że nie wpłynie niekorzystnie na warunki zamieszkiwania terenu dla którego jako przeznaczenie podstawowe ustalono funkcję mieszkaniową,
 - g) nieprzekraczalne linie zabudowy zgodnie z rysunkiem planu,
 - h) obowiązek zapewnienia miejsc parkingowych w granicach działek,
 - i) maksymalna wysokość zabudowy w najwyższym punkcie kalenicy, – 10,0 m dla budynków mieszkalnych, a dla pozostałych nowych obiektów 5 m, przy czym nie dotyczy to urządzeń towarzyszących, w których wysokość wynika bezpośrednio z wymogów technicznych i konstrukcyjnych,
 - j) kąt pochylenia połaci dachowych budynków mieszkalnych 5°- 45°,
 - k) dachy dwu- lub wielospadowe z zaleceniem zasady symetrii,

- c) dopuszcza się możliwość podziałów i łączenia działek pod warunkiem zapewnienia dojazdu oraz kształtu i wielkości umożliwiających właściwe zagospodarowanie działki,
 - d) minimalna powierzchnia działki powstającej w wyniku łączenia lub podziału nieruchomości - 900 m²,
 - e) dopuszcza się wymianę zabudowy w złym stanie technicznym zgodnie z ustaleniami jak dla nowej zabudowy,
 - f) dla zabudowy istniejącej zlokalizowanej bezpośrednio przy granicy z działką sąsiednią, w ramach przebudowy, rozbudowy, nadbudowy, odbudowy dopuszcza się dachy płaskie lub jednospadowe;
- 2) dla nowej zabudowy obowiązuje:
- a) minimalna nowotworzonej powierzchnia działki 1000 m²,
 - b) maksymalna powierzchnia zabudowy i terenu utwardzonego 40%, powierzchni działki,
 - c) minimalna powierzchnia biologicznie czynna 30 %,
 - d) maksymalna wysokość budynków mieszkalnych w najwyższym punkcie kalenicy - 10,0 m,
 - e) dla pozostałych budynków - 5 m,
 - f) kąt pochylenia połaci dachowych budynków mieszkalnych 35⁰ - 45⁰,
 - g) dachy dwu- i wielospadowe, z zaleceniem zachowania jednakowych spadków połaci,
 - h) zaleca się stosowanie materiałów wykończeniowych zgodnych z lokalną tradycją budowlaną,
 - i) pokrycie dachu wykonane w naturalnych kolorach materiałów ceramicznych lub kolory ciemnoczerwone oraz ciemnobrązowe; elewacje w kolorach nie kontrastujących z otoczeniem; zakaz stosowania sidingu,
 - j) nieprzekraczalne linie zabudowy zgodnie z rysunkiem planu,
 - k) zaleca się ogrodzenia ażurowe wykonane z elementów metalowych lub drewna; zakaz stosowania betonowych prefabrykatów od strony przestrzeni publicznej,
 - l) dopuszcza się usługi związane z funkcją mieszkaniową, wbudowane w bryłę budynku; uciążliwość usługi nie może przekraczać granic lokalu,
 - m) garaże i budynki gospodarcze wbudowane w bryłę budynku mieszkalnego lub złączone z budynkiem mieszkalnym tj. stykających się z nim jedną ścianą lub jako wolnostojące; zaleca się ich sytuowanie w głębi działki i w granicy z działką sąsiednią złączone wspólną ścianą,
 - n) obsługa komunikacyjna od istniejących i projektowanych ulic zgodnie z rysunkiem planu.
- 3) na terenie 53MN dodatkowo obowiązuje:
- a) przy lokalizowaniu nowej zabudowy uzgodnienie z Konserwatorem Zabytków, w zakresie ustaleń zawartych w Rozdziale 4 w § 26,
 - b) zachowanie obiektu na działce nr 24/4; ze względu na jego wartości kulturowe wszelkie działania inwestycyjne w uzgodnieniu z Konserwatorem Zabytków.

§ 10. 1. Dla terenów oznaczonych symbolem 7MNU, 20MNU, 31MNU, 36MNU, 37MNU, 46MNU i 48MNU plan ustala:

- 1) zabudowa mieszkaniowa jednorodzinna i usługowa jako podstawowe przeznaczenie terenów, dla których obowiązuje:
- a) zachowanie istniejącej zabudowy z możliwością przebudowy, rozbudowy, nadbudowy oraz odbudowy, pod warunkiem zachowania odpowiednich ustaleń jak dla zabudowy nowej, w ramach dokonywanej zmiany,
 - b) zamierzenia inwestycyjne w ramach istniejących podziałów własnościowych,
 - c) dopuszcza się możliwość podziałów i łączenia działek pod warunkiem zapewnienia dojazdu oraz kształtu i wielkości umożliwiających właściwe zagospodarowanie działki; minimalna powierzchnia działki powstającej w wyniku łączenia lub podziału nieruchomości - 1000 m²,
 - d) usługi w budynkach wolnostojących lub wbudowane w budynek mieszkalny o uciążliwości nie wykraczającej poza granice działki,
 - e) lokalizacja zabudowy usługowej pod warunkiem, że jej negatywne oddziaływanie zewnętrzne nie będzie wykraczać poza granice działki i że nie wpłynie niekorzystnie na warunki zamieszkiwania terenu dla którego jako przeznaczenie podstawowe ustalono funkcję mieszkaniową,
 - f) dopuszcza się wymianę zabudowy w złym stanie technicznym zgodnie z ustaleniami jak dla nowej zabudowy;
- 2) dla nowej zabudowy obowiązują następujące ustalenia:
- a) minimalna powierzchnia działki - 1000 m², minimalna szerokość frontu działki 25 m,



Uwagi i zalecenia:

1. Przypomina się wykonawcy o obowiązku ochrony punktów osnowy geodezyjnej art.15 i 48 ustawy z dnia 17.05.1989 roku Prawo geodezyjne i kartograficzne (tj. Dz.U. Nr 193 poz. 1287 z 2010r.).
2. Przypomina się inwestorowi, że sieć uzbrojenia terenu podlega inwentaryzacji i ewidencji. Po zrealizowaniu projektu przeprowadza się inwentaryzację art. 27 ustawy z dnia 17.05.1989 roku Prawo geodezyjne i kartograficzne (tj. Dz.U. Nr 193 poz. 1287 z 2010r.) oraz & 14 pkt.1 Rozporządzenia Ministra Rozwoju Regionalnego i Budownictwa z dnia 05.04.2001 roku w sprawie geodezyjnej ewidencji sieci uzbrojenia terenu oraz zespołów uzgadniania dokumentacji projektowej (tj. Dz. U. Nr 38 poz. 455).
3. W przypadku konieczności wycinki drzew uzyskać zgodę właściwych służb.
4. Przed zasypaniem zgłosić do odbioru w Petrotel Płock ul. Chemików 7.
5. Uzyskać warunki techniczne na sposób zabezpieczenia istniejącej sieci energetycznej w miejscach zbliżeń i skrzyżowań w ENERGA-OPERATOR S.A. Płock ul. Graniczna 79.
6. Uzyskać warunki techniczne na sposób zabezpieczenia istniejącej sieci gazowej w miejscach zbliżeń i skrzyżowań w MOSD-RDG Płock ul. Łukasiewicza 19.
7. Uzgodnienie zachowuje ważność przez okres 3 lat od dnia wydania opinii w sprawie uzgodnienia usytuowania projektowanych sieci uzbrojenia terenu - zgodnie z § 13 pkt 1 Rozporządzenia Ministra Rozwoju Regionalnego i Budownictwa z dnia 05.04.2001 roku w sprawie geodezyjnej ewidencji sieci uzbrojenia terenu oraz zespołów uzgadniania dokumentacji projektowej (tj. Dz. U. Nr 38 poz. 455).
8. Uzgodnienie traci ważność w przypadku, gdy inwestor albo organy administracji architektoniczno budowlanej lub nadzoru budowlanego powiadomią zespół o utracie ważności, zmianie lub uchyleniu decyzji o warunkach zabudowy i zagospodarowania terenu, zatwierdzeniu projektu budowlanego oraz pozwoleniu na budowę - zgodnie z § 13 pkt 2 w/w rozporządzenia.

z up. STABO STY

inż. Leszek Majewski
 PRZEWODNICZĄCY
 ZESPÓŁU ZGADNIANIA
 DOKUMENTACJI PROJEKTOWEJ

Przedsiębiorstwo Usług Geodezyjnych
 inż. Andrzej Kozicki
 09-402 Płock ul. Obrońców Płocka 11/3
 tel/fax 2668924 kom 601314527
 akozicki@wp.pl

pow. płocki
 gm. Stara Biała
 obr. BRWILNO
 cz.dz. 65/10
 mapy 251.444.224
 261.222.022

MAPA DO CELÓW PROJEKTOWYCH

SKALA 1:500

Nie wyklucza się istnienia w terenie urządzeń podziemnych, nie wykazanych na mapie, które nie zostały zgłoszone do inwentaryzacji przed zasypaniem

22.03.2011r
 Geodeta Uprawniony
 inż. Andrzej Kozicki
 Nr. Upr. 2063

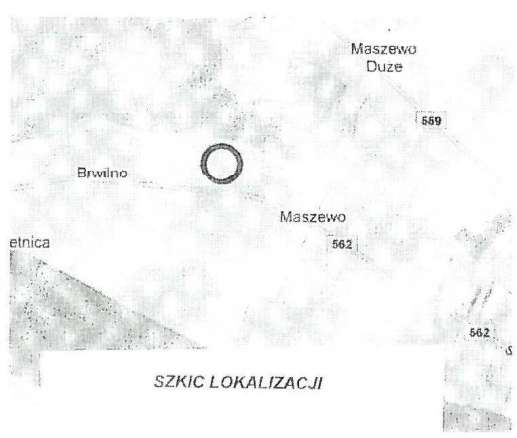

SZKIC LOKALIZACJI

- OZNACZENIA**
- - proj. sieć kanalizacji sanit.
 - - proj. przyłącza kanalizacji sanitarnej
 - - proj. odcinki przewodów
 - - wewn. kanalizacji sanit.
 - ✕ - istn. przewody do likwidacji
- OPRACOWAŁA**
 mgr inż. Grażyna Dziągiewska

mgr inż. Grażyna Dziągiewska
 SIECI I m...
 Upr. pła. nr 12345 Upr. techn. nr 6094
 Upr. komis. nr 1234 nr 6094
 09-407 Płock ul. Piłsudskiego 17A tel. 603-82-51

Rozpowszechnianie, rozprowadzanie, oraz reprodukcjonowanie w celu rozpowszechniania i rozprowadzania tego dokumentu wymaga zezwolenia o którym mowa w art. 18 ustawy z dn. 17 maja 1999r. - Prawo geodezyjne i kartograficzne (Dz.U. z 2010r. Nr 193 poz. 1287)

STAROSTA PŁOCKI
 Ośrodek Dokumentacji Geodezyjno-Kartograficznej
 - Wydział Geodezji i Gospodarki Nieruchomościami
 - Powiatowy Urząd Geodezji i Gospodarki Nieruchomościami w Płocku
 - Al. 30-go Stycznia 59
 - obszarze zaznaczonym linią
 - w celu aktualizacji treści mapy zasadniczej
 - dokumenty z pomiaru uzupełniającego przyjęte do
 zasobu powiatowego w dniu
 i zezwoleniowanemu pod nr
 Niniejsza mapa może służyć do celów projektowych.
 Projektowane obiekty budowlane wymagające
 pozwolenia na budowę podlegają wytyczeniu i
 inwentaryzacji wykonawczej przez jednostki
 uprawnione do wykonywania prac geodezyjnych.
 Płock dnia
 [imię i nazwisko, podpis, stanowisko
 służbowe osoby upoważnionej]

z up. STAROSTY
 mgr Edyta Bielska
 Inspektor w Wydziale Geodezji
 i Gospodarki Nieruchomościami

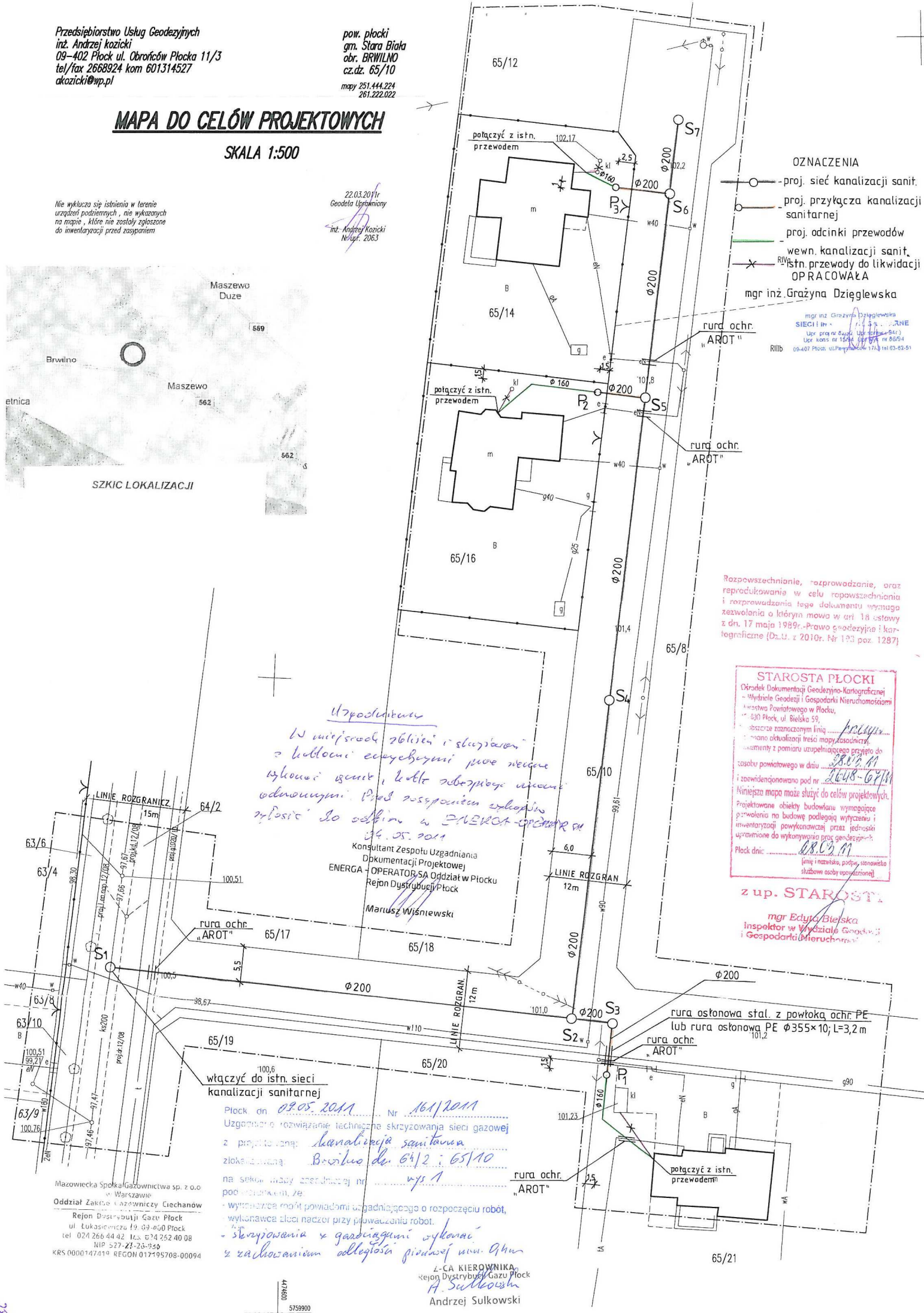

Uzgodnienia
 W miejscu zblizen i skrzyzowania
 z kolumna ewykonywane prace nie
 wykonac wart, kolumna skrzyzowania
 odnowionymi. Przed zasypaniem eksploatacji
 wylosic do odbioru w ENERGA-OPERATOR SA
 04.05.2011

Konsultant Zespołu Uzgodnienia
 Dokumentacji Projektowej
 ENERGA - OPERATOR SA Oddział w Płocku
 Rejon Dystrybucji Płock
 Mariusz Wójcicki

Płock dn. 02.05.2011 Nr 161/2011
 Uzgodnienie rozwiązania technicznego skrzyzowania sieci gazowej
 z projektowaną kanalizacją sanitarną
 zlokalizowaną Brwilno dz. 64/2 i 65/10
 na sekcji mapy zasadniczej nr
 pod warunkiem, że:
 - wykonawca ma być powiadomiony o rozpoczęciu robót,
 - wykonawca służy nadzoru przy prowadzeniu robót,
 - skrzyzowania z gazociągami wykonac
 z zachowaniem odległości przewidzianej w nin. Okm

L-CA KIEROWNIKA
 Rejon Dystrybucji Gazu Płock
 H. Sulkowski
 Andrzej Sulkowski

Mazowiecka Spółka Gazownictwa sp. z o.o.
 Warszawa
 Oddział Zakres Gazowniczy Ciechanów
 Rejon Dystrybucji Gazu Płock
 ul. Łukasiewicza 19 09-400 Płock
 tel. 024 266 44 42 fax. 024 262 40 08
 NIP 527-21-26-359
 KRS 0000147419 REGON 0174195708-00094

Przedsiębiorstwo Usług Geodezyjnych
 inż. Andrzej Kozicki
 09-402 Płock ul. Obrabińców Płocka 11/3
 tel/fax 2668924 kom 601314527
 akozicki@wp.pl

pow. płocki
 gm. Stara Biała
 obr. BRWILNO
 cz.dz. 65/10
 mapy 251.444.224
 261.222.022

MAPA DO CELÓW PROJEKTOWYCH

SKALA 1:500

W tym wykazano syp istnienia w terenie urządzeń podziemnych, nie wykazano na mapie, które nie zostały zgłoszone do inwentaryzacji przed zasypaniem

22.03.2011r
 Geodeta Uprawniony
 inż. Andrzej Kozicki
 Nr aut. 2063



OPIS UZGODNIENI (pieczętki)

- STAROSTA PŁOCKI ZESPÓŁ UZGADNIANIA DOKUMENTACJI PROJEKTOWEJ**
 NA PODSTAWIE ART. 28 UST. 1 USTAWY Z DNIA 17 MAJA 1999r. - PRAWO
 GEODEZYJNE I KARTOGRAFICZNE (Dz.U. z 2000 r. NR 100, poz. 1088 i Nr 120,
 poz. 1268)
 SIECI KANALIZACJI SANITARNEJ Z PRZYŁĄCZAMI
 (wyszczególnienie uzgadnianych sieci uzbrojenia terenu)
 UZGODNIENIE USTYUOWANIE SIECI UZBROJENIA TERENU PODLEGA WYTYCZENIU
 I GEODEZYJNEJ INWENTARYZACJI POWYKONAWCZEJ PRZEZ JEDNOSTKI
 UPRAWNIONE DO WYKONYWANIA PRAC GEODEZYJNYCH. W RAZIE NIEZGODNOŚCI
 REALIZACJI SIECI UZBROJENIA TERENU Z UZGODNIONYM PROJEKTEM INWESTOR
 ZOBOWIĄZANY JEST PRZEDŁOŻYĆ MAPĘ Z WYNIKAMI POMIARÓW
 POWYKONAWCZYCH WŁAŚCIWEMU ORGANOWI ADMINISTRACJI
 ARCHITEKTONICZNO-BUDOWLANEJ. UZGODNIENIE USTYUOWANIA
 PROJEKTOWANYCH SIECI UZBROJENIA TERENU ZACHOWUJE WAŻNOŚĆ PRZEZ
 OKRES 3 LAT OD DNIA WYDANIA OPINII W SPRAWIE UZGADNIANIA USTYUOWANIA
 PROJEKTOWANYCH SIECI UZBROJENIA TERENU. UZGODNIENIE TRACI WAŻNOŚĆ
 W PRZYPADKU, O KTÓRYM MOWA W § 13 ROZPORZĄDZENIA MINISTRA ROZWOJU
 REGIONALNEGO I BUDOWNICTWA Z DNIA 2 KWIEŹNIA 2001r. W SPRAWIE
 GEODEZYJNEJ EWIDENCJI SIECI UZBROJENIA TERENU ORAZ ZESPÓŁÓW
 UZGADNIANIA DOKUMENTACJI PROJEKTOWEJ (Dz. U. Nr 38 POZ. 455)
 (symbol opinii) GGN-III-6630.257.2011 (miejscowość, data) PŁOCK 13.04.2011
 PRZEWODNICZĄCY ZESPÓŁU UZGADNIANIA DOKUMENTACJI PROJEKTOWEJ
 Z up. STAROSTY inż. LESZEK MAJEWSKI PRZEWODNICZĄCY
 PODPIS NIECZYTELNY

- MAZOWIECKA SPÓŁKA GAZOWNICTWA Sp. z o.o. W WARSZAWIE**
 ODDZIAŁ ZAKŁAD GAZOWNICTWA CIECHANÓW
 REJON DYSTRYBUCJI GAZU PŁOCK. UL. LUMASIEWICZA 19, 09-400 PŁOCK
 TEL. 024 266-44-42, FAX: 024 262-40-08 NIP 427-23-26-936
 KRS 000147419 REGON 017195708-00094
 PŁOCK, DN. 09.05.2011r. NR 1612011
 UZGODNIENIE ROZWIĄZANIE TECHNICZNE SKRZYŻOWANIA SIECI GAZOWEJ
 Z PROJEKTOWANĄ KANALIZACJĄ SANITARNA
 ZLOKALIZOWANA: BRWILNO DZ 64/2, 65/10
 NA SEKCJI MAPY ZASADNICZEJ NR: RYS 1
 POD WARUNKIEM, ŻE:
 - WYKONAWCA ROBÓT POWIADOMI UZGADNIĄCEGO O ROZPOCZĘCIU ROBÓT,
 - WYKONAWCA ZŁECI NADZÓR PRZY PROWADZENIU ROBÓT
 - SKRZYŻOWANIA Z GAZOWIEMI WYKONAĆ Z ZACHOWANIEM
 ODLEKOŚCI PIONOWEJ MIN 0,4 m
 Z-CA KIEROWNIKA REJON DYSTRYBUCJI GAZU PŁOCK
 ANDRZEJ SULKOWSKI PODPIS NIECZYTELNY

- UZGODNIENIE**
 W MIEJSCACH ZBLIŻEN I SKRZYŻOWAŃ Z KABLAMI ENERGETYCZNYMI
 PRACE ZIEMNE WYKONAĆ RĘCZNIE, KABELE ZABEZPIECZYĆ RURAMI
 OCHRONNYMI. PRZED ZASYPIANIEM WYKOPOW ZGŁOSIĆ DO ODBIORU
 W ENERGA-OPERATOR SA 04.05.2011
 KONSULTANT ZESPÓŁU UZGADNIANIA DOKUMENTACJI PROJEKTOWEJ
 ENERGA-OPERATOR SA ODDZIAŁ W PŁOCKU REJON DYSTRYBUCJI
 PŁOCK. MARIUSZ WIŚNIEWSKI PODPIS NIECZYTELNY

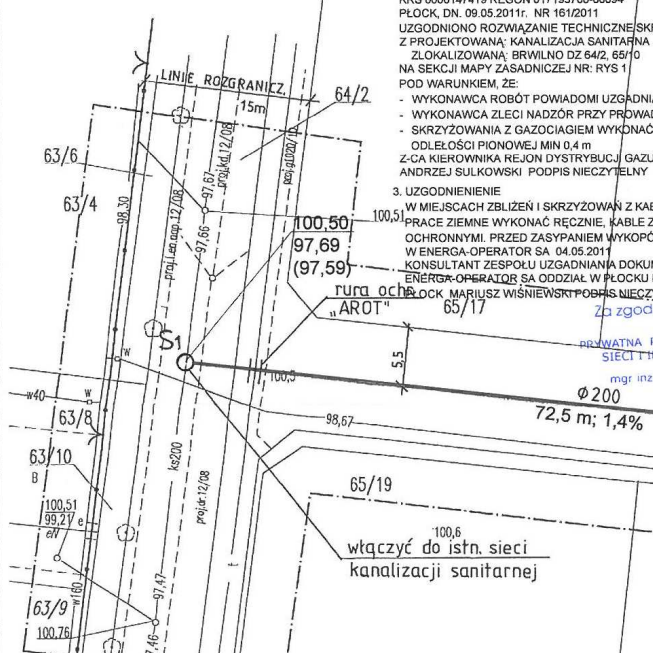

- OZNACZENIA**
- proj. sieć kanalizacji sanit.
 - proj. przyłącza kanalizacji sanitarnej
 - proj. odcinki przewodów
 - wewn. kanalizacji sanit.
 - istn. przewody do likwidacji
 - OPRACOWAŁA

mgr inż. Grażyna Dzięglewska
 mgr inż. Grażyna Dzięglewska
 SIECI I INSTALACJE SANITARNE
 Upr. prog. nr 82/92, upr. spraw. 94r
 Upr. kons. nr 15/94, upr. wyk. 86/94
 09-407 Płock ul. Obrabińców Płocka 11/3 tel 601314527

UWAGA!
 Projektowane przyłącza nie objęte
 pozwoleniem na budowę, będą
 zrealizowane na podstawie zgłoszenia
 w odrębnym trybie.

Rozpowszechnienie, rozprowadzanie, oraz
 reprodukcowanie w celu rozpowszechnienia
 i rozprowadzania tego dokumentu wymaga
 zezwolenia o którym mowa w art. 18 ustawy
 z dn. 17 maja 1999r. -Prawo geodezyjne i kar-
 tograficzne (Dz.U. z 2010r. Nr 133 poz. 1287)

STAROSTA PŁOCKI
 Odradek Dokumentacji Geodezyjno-Kartograficznej
 Wydział Geodezji i Gospodarki Nieruchomościami
 Powiatowego w Płocku,
 403 Płock, ul. Bielskie 59,
 ostateczne zezwolenie na...
 nie aktualizacji treści mapy zasadniczej,
 pomiaru i pomiaru uzupelniającego przyjęto do
 czasu powiatowego w dniu...
 i zezwoleniono pod nr...
 Niniejsza mapa może służyć do celów projektowych.
 Projektowane obiekty budowane wymagające
 przewlekania na budowę podlegają wytyczeniu i
 inwentaryzacji powykonawczej w jednostki
 uprawnione do wykonywania prac geodezyjnych.
 Płock dnia...
 inż. i marek, podpis, stanowisko
 służbowe osoby upoważnionej

z up. STAROSTA
 mgr Edyta Bleska
 Inspektor w Wydziale Geodezji
 i Gospodarki Nieruchomościami

RYS.	Projekt zagospodarowania terenu	nr rys.	1
PROJEKT	P.B. SIECI KANALIZACJI SANITARNEJ NA DZ. O NR EWID.: 64/2; 65/10 W MIEJSC. BRWILNO	skala	1:500
TEMAT	SIEĆ KAN. SANIT. NA DZ. O NR EWID.: 64/2; 65/10 ORAZ PRZYŁ. KANALIZ. DO DZ. O NR EWID.: 65/21; 65/16; 65/14 W MIEJSCOWOŚCI BRWILNO gm. STARA BIAŁA	data	04.2011
P.P.P.	mgr inż. Grażyna Dzięglewska		
SANICO	upr.proj. 82/92; upr.spraw. 94r upr.kons. 15/94; upr. wyk. 86/94		

rejestr w Izbie Inżynierów Budownictwa MAZ/S/4132/02

Za zgodność z oryginałem
 65/21
 PRYWATNA PRACOWNIA PROJEKTOWA
 SIECI I INSTALACJE SANITARNE
 mgr inż. Grażyna Dzięglewska

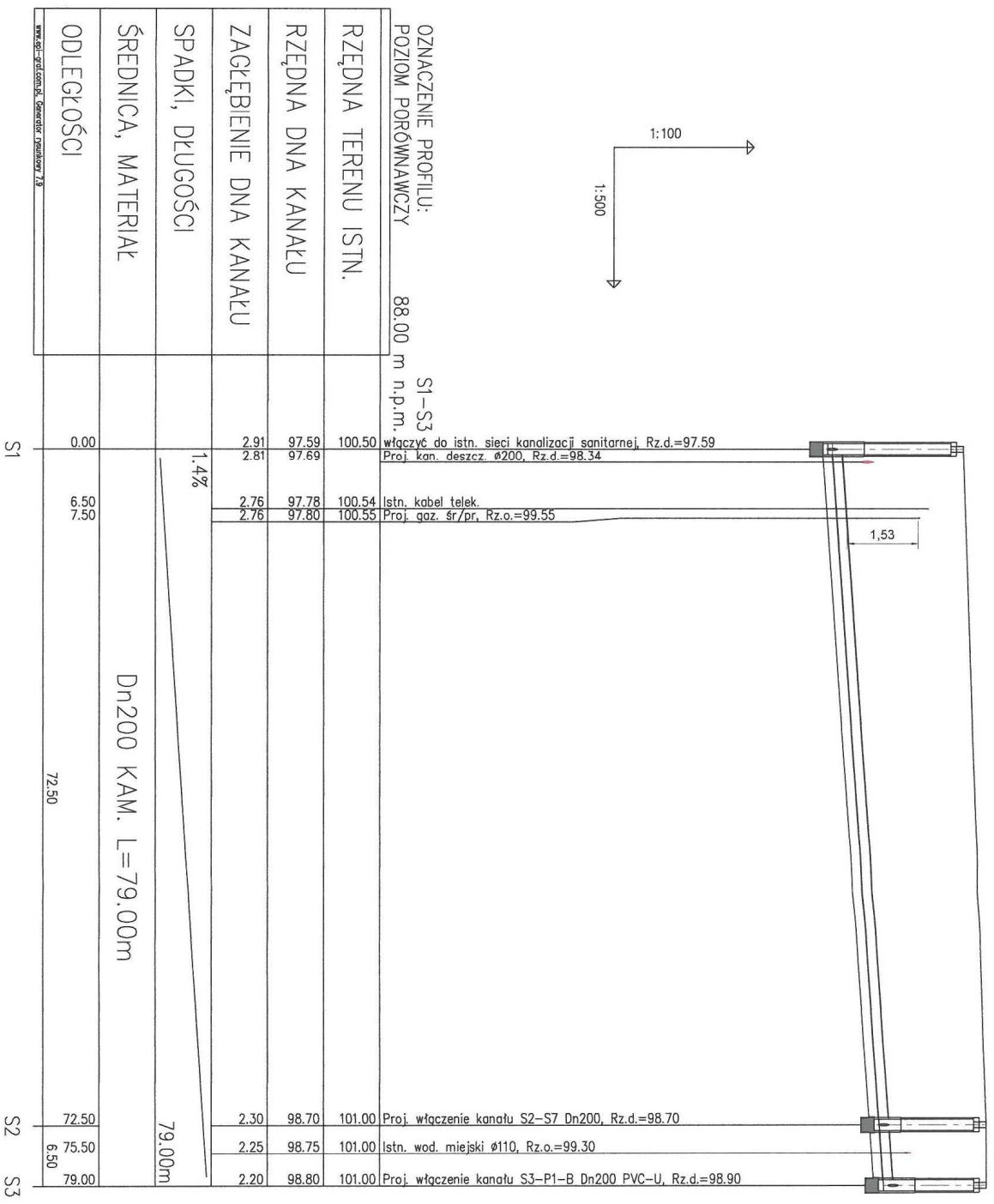

RYS.	Profil sieci kanalizacji sanitarnej od S1 do S3	nr rys.	2
PROJEKT	P.B. SIECI KANALIZACJI SANITARNEJ NA DZ. O NR EWID.:64/2, 65/10 W MIEJSC. BRWIŁNO	skala	1:1.500
TEMAT	SIEĆ KAN. SANIT. NA DZ. O NR EWID.: 64/2, 65/10 ORAZ PRZYL. KANALIZ. DO DZ. O NR EWID.: 65/21, 65/16, 65/14 W MIEJSCOWOŚCI BRWIŁNO gm. STARA BIAŁA	data	04.2011
P.P.P. SANICO	mgr inż. Grażyna Dziągiewska upr.proj. 82/92; upr.spraw. 94r upr.kons. 15/04; upr. wyk. 88/94		

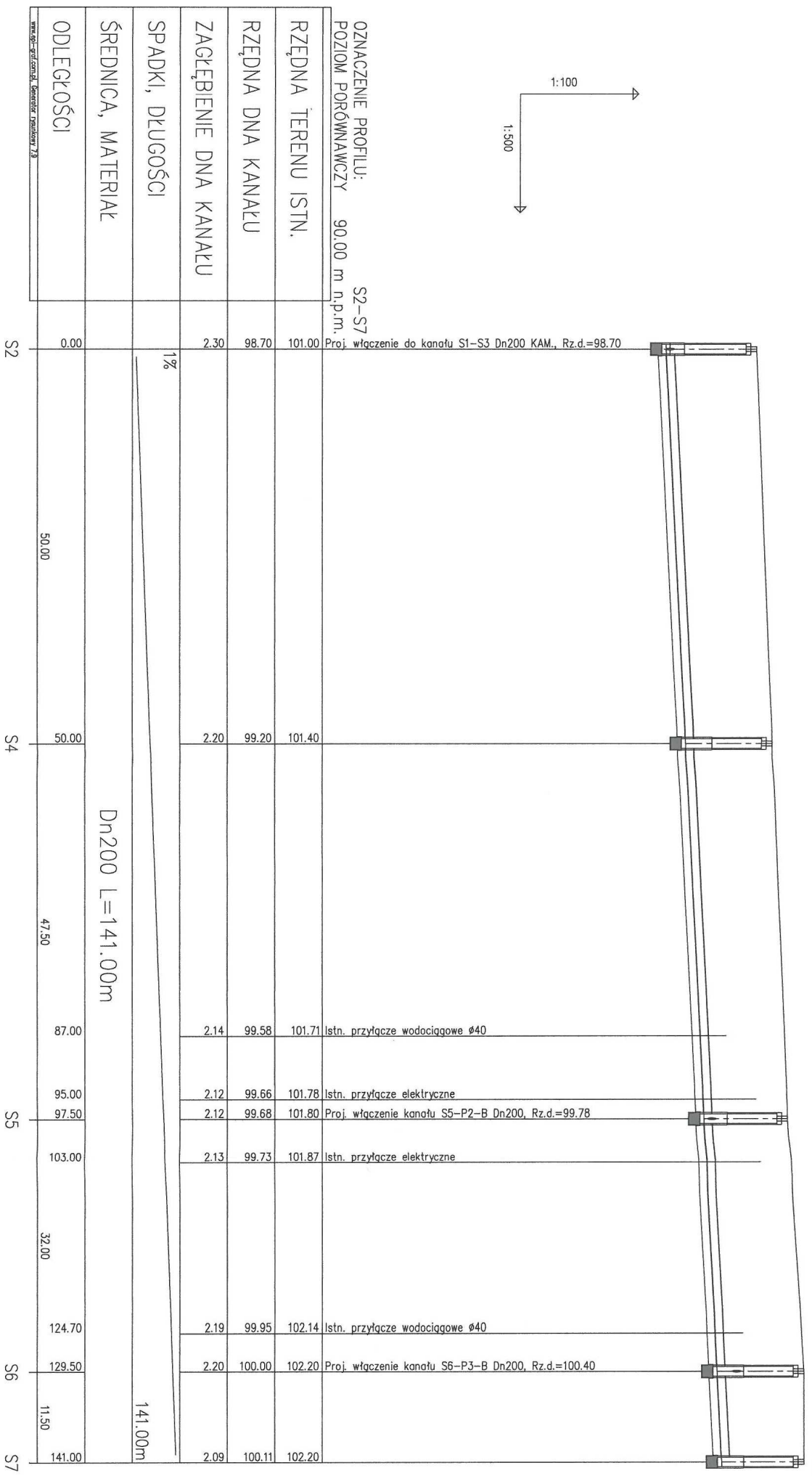
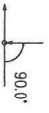
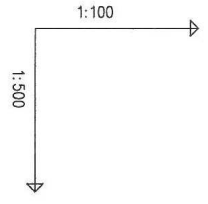

OZNACZENIE PROFILU: S2-S7
POZIOM PORÓWNAWCZY 90.00 m n.p.m.

Proj. włączenie do kanału S1-S3 Dn200 KAM., Rz.d.=98.70

Dn200 L=141.00m

141.00m

RZĘDNA TERENU ISTN.	101.00	101.40	101.71	101.78	101.80	101.87	102.14	102.20	102.20	102.20	
RZĘDNA DNA KANAŁU	98.70	99.20	99.58	99.66	99.68	99.73	99.95	100.00	100.00	100.11	
ZAGŁĘBIENIE DNA KANAŁU	2.30	2.20	2.14	2.12	2.12	2.13	2.19	2.20	2.20	2.09	
SPADKI, DŁUGOŚCI	1%										
ŚREDNICA, MATERIAŁ											
ODLEGŁOŚCI	0.00	50.00	47.50	87.00	95.00	97.50	103.00	32.00	124.70	129.50	141.00
	S2	S4			S5			S6		S7	

RYS.	Profil sieci kanalizacji sanitarnej od S2 do S7	nr r/s.	3
PROJEKT	P.B. SIECI KANALIZACJI SANITARNEJ NA DZ. O NR EWID.: 64/2: 65/10 W MIEJSC. BRWLINO	skala	1:1.500
TEMAT	SIEĆ KAN. SANIT. NA DZ. O NR EWID.: 64/2: 65/10 ORAZ PRZYŁ. KANAŁIZ. DO DZ. O NR EWID.: 65/21: 65/16: 65/14 W MIEJSCOWOŚCI BRWLINO gm. STARA BIAKA	data	04.2011
P.P.P.	mgr inż. Grażyna Dziągawska		
SANICO	proj.: 82/92; upr.: spraw. 94r upr.: kons. 15/94; upr.: wyk. 86/94		

PRZEKRÓJ A - A

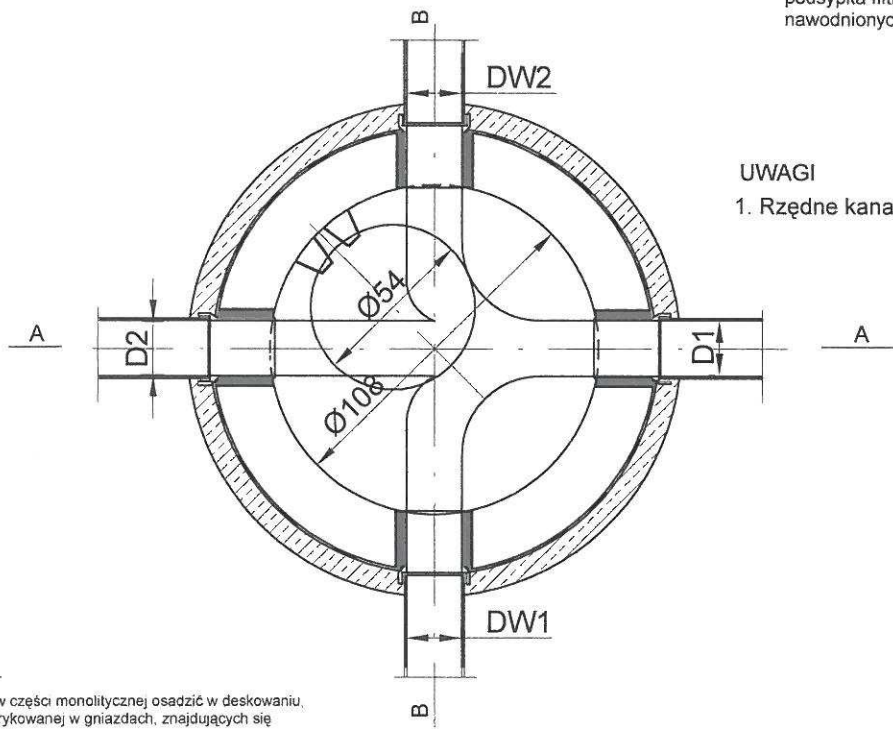
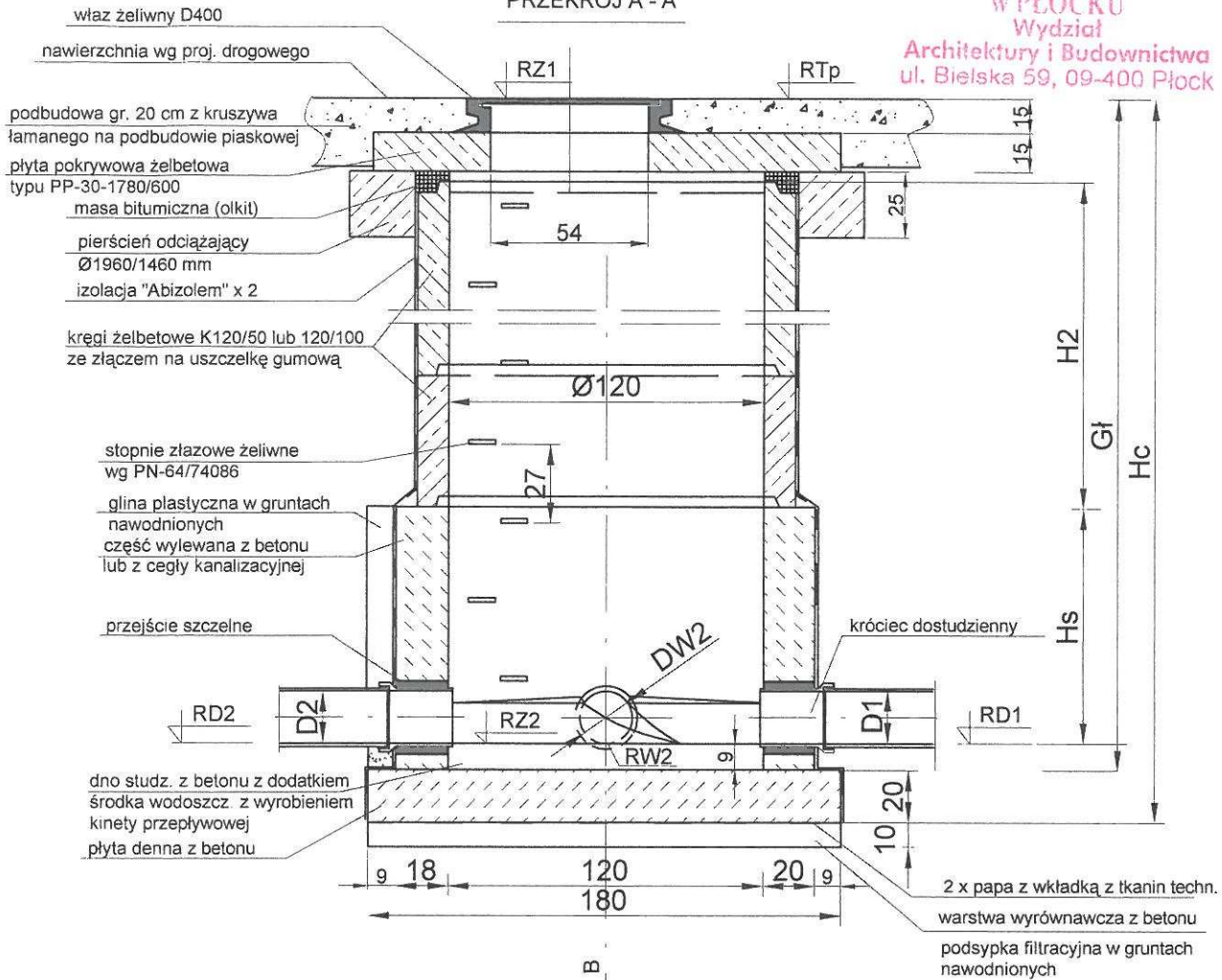

UWAGI

1. Rzędne kanałów zgodnie z profilami.

UWAGI:

- Stopnie złazowe w części monolitycznej osadzić w deskowaniu, a w części prefabrykowanej w gniazdach, znajdujących się przy stykach kręgów.
- Przy wysokości studni powyżej 2,0 m istnieje możliwość zmniejszenia średnicy kręgów do 80 cm pod warunkiem zachowania średnicy studni 120 cm do wysokości 2,0 m. Zmianę średnicy wykonać za pomocą płyty PPS 164/80.

RYS.	Studnia kanalizacyjna Ø1200 z pierścieniem odciążającym - rysunek typowy	nr rys. 4
PROJEKT	P.B. SIECI KANALIZACJI SANITARNEJ NA DZ. O NR EWID.:64/2; 65/10 W MIEJSC. BRWILNO	skala 1:25
TEMAT	SIEĆ KAN. SANIT. NA DZ. O NR EWID.:64/2; 65/10 ORAZ PRZYŁ. KANALIZ. DO DZ. O NR EWID.: 65/21; 65/16; 65/14 W MIEJSCOWOŚCI BRWILNO gm. STARA BIAŁA	data 04.2011
P.P.P. SANICO	PROJEKTANT	mgr inż Grażyna Dziegłewska upr.proj. 82/92; upr.spraw. 94r upr.kons. 15/94; upr. wyk. 86/94
rejestr w Izbie Inżynierów Budownictwa MAZ/IS/4132/02		

ZABEZPIECZENIE ISTNIEJĄCEGO KABLA W WYKOPACH

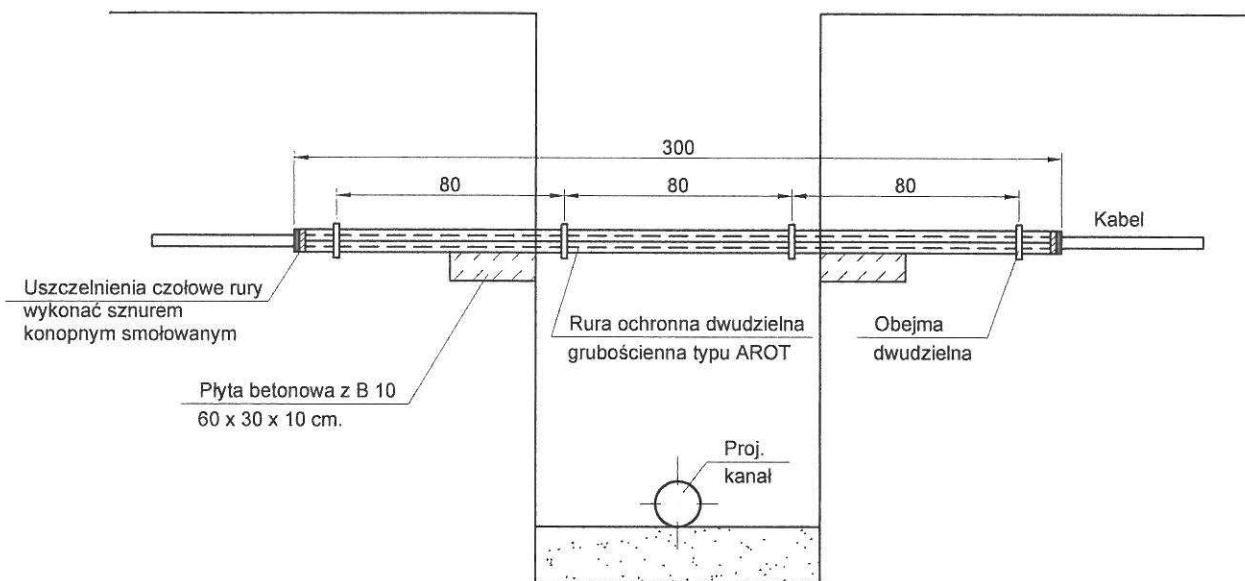

UWAGA:

Zasypkę wykopu do wys. istniejącego kabla należy wykonać gruntem sypkim (piaskiem) zagęszczonym do 95 % wskaźnika Proctora.

RYS.	Zabezpieczenie kabla w wykopie - rys. typowy	nr rys. 5
PROJEKT	P.B. SIECI KANALIZACJI SANITARNEJ NA DZ. O NR EWID.:64/2; 65/10 W MIEJSC. BRWLNO	skala %
TEMAT	SIEĆ KAN. SANIT. NA DZ. O NR EWID.:64/2; 65/10 ORAZ PRZYŁ. KANALIZ. DO DZ. O NR EWID.: 65/21; 65/16; 65/14 W MIEJSCOWOŚCI BRWLNO gm. STARA BIAŁA	data 04.2011
P.P.P. SANICO	PROJEKTANT mgr inż Grażyna Dziegłewska upr.proj. 82/92; upr.spraw. 94r upr.kons. 15/94; upr. wyk. 86/94	<i>[Signature]</i>
rejestr w Izbie Inżynierów Budownictwa MAZ/ISJ/4132/02		

**INFORMACJA DOTYCZĄCA
BEZPIECZEŃSTWA I OCHRONY ZDROWIA**

Część opisowa

I. Zakres robót dla całego zamierzenia budowlanego oraz kolejność realizacji poszczególnych obiektów.

1. Roboty przygotowawcze
2. Roboty ziemne – wykonanie wykopów
3. Roboty montażowe

II. Wykaz istniejących obiektów budowlanych.

1. budowle i urządzenia budowlane – urządzenia, sieci i przyłącza infrastruktury technicznej, trwałe ogrodzenie terenu parceli,

III. Wskazanie elementów zagospodarowania działki lub terenu, które mogą stwarzać zagrożenie bezpieczeństwa i zdrowia ludzi

Brak elementów zagospodarowania, które w sposób bezpośredni stwarzają zagrożenie dla bezpieczeństwa i zdrowia ludzi.

IV. Wskazanie dotyczące przewidywanych zagrożeń występujących podczas realizacji robót budowlanych, określające skalę i rodzaje zagrożeń oraz miejsce i czas ich wystąpienia.

1. Wysokie ryzyko powstania zagrożenia bezpieczeństwa i zdrowia ludzi, a w szczególności przysypania ziemią lub upadku z wysokości:
 - a) roboty ziemne
 - b) roboty prowadzone w studniach, zbiornikach
2. Roboty ogólnobudowlane różne:
 - a) roboty wykonywane pod lub w pobliżu przewodów linii elektroenergetycznych, w odległości liczonej poziomo od skrajnych przewodów, mniejszej niż:
 - 3,0 m — dla linii o napięciu znamionowym nie przekraczającym 1 kV,
 - 5,0 m — dla linii o napięciu znamionowym powyżej 1 kV, lecz nie przekraczającym 15 kV,

V. Wskazanie sposobu prowadzenia instruktażu pracowników przed przystąpieniem do realizacji robót szczególnie niebezpiecznych

Wykonawca przed przystąpieniem do wykonywania robót budowlanych jest obowiązany opracować instrukcję bezpiecznego ich wykonywania i zaznajomić z nią pracowników w zakresie wykonywanych przez nich robót. Wykonawca jest obowiązany do ustalenia i aktualizowania wykazu prac szczególnie niebezpiecznych występujących na terenie budowy.

Wykonawca powinien określić szczegółowe wymagania bezpieczeństwa i higieny pracy przy wykonywaniu prac szczególnie niebezpiecznych, a zwłaszcza zapewnić:

- bezpośredni nadzór nad tymi pracami wyznaczonych w tym celu osób;
- odpowiednie środki zabezpieczające;

Wykonawca powinien zapewnić instruktaż pracowników obejmujący w szczególności:

- a) imienny podział pracy,
- b) kolejność wykonywania zadań,
- c) wymagania bezpieczeństwa i higieny pracy przy poszczególnych czynnościach.

Pracownicy zatrudnieni przez Wykonawcę powinni być przeszkoleni w zakresie przepisów BHP oraz posiadać aktualne świadectwa zdrowia.

Wykonawca jest obowiązany oceniać i dokumentować ryzyko zawodowe, występujące przy określonych pracach, oraz stosować niezbędne środki profilaktyczne zmniejszające ryzyko. W szczególności jest obowiązany:

- a) zapewnić organizację pracy i stanowisk pracy w sposób zabezpieczający pracowników przed zagrożeniami wypadkowymi oraz oddziaływaniem czynników szkodliwych dla zdrowia i uciążliwości - z uwzględnieniem możliwości psychofizycznych pracowników;
- b) zapewnić likwidację zagrożeń dla zdrowia i życia pracowników głównie przez stosowanie technologii, urządzeń, materiałów i substancji nie powodujących takich zagrożeń.

Jeżeli ze względu na rodzaj procesu pracy likwidacja zagrożeń nie jest możliwa, należy stosować odpowiednie rozwiązania organizacyjne i techniczne, w tym odpowiednie środki ochrony zbiorowej, ograniczające wpływ tych zagrożeń na zdrowie i bezpieczeństwo pracowników.

W sytuacji gdy ograniczenie zagrożeń w wyniku zastosowania rozwiązań organizacyjnych i technicznych nie jest wystarczające, pracodawca jest obowiązany zapewnić pracownikom środki ochrony indywidualnej, odpowiednie do rodzaju i poziomu zagrożeń.

Wykonawca powinien zapewnić pracownikom informacje o istniejących zagrożeniach, przed którymi chronić ich będą środki ochrony indywidualnej oraz informacje o tych środkach i zasadach ich stosowania.

Wykonawca jest obowiązany zapewnić systematyczne kontrole stanu bezpieczeństwa i higieny pracy ze szczególnym uwzględnieniem organizacji procesów pracy, stanu technicznego maszyn i innych urządzeń technicznych oraz ustalić sposoby rejestracji nieprawidłowości i metody ich usuwania.

W razie stwierdzenia bezpośredniego zagrożenia dla życia lub zdrowia pracowników, osoba kierująca pracownikami jest obowiązana do niezwłocznego wstrzymania prac i podjęcia działań w celu usunięcia tego zagrożenia.

Wykonawca jest obowiązany udostępnić pracownikom, do stałego korzystania, aktualne instrukcje bezpieczeństwa i higieny pracy dotyczące:

- stosowanych w zakładzie procesów technologicznych oraz wykonywania prac związanych z zagrożeniami wypadkowymi lub zagrożeniami zdrowia pracowników;
- obsługi maszyn i innych urządzeń technicznych,
- postępowania z materiałami szkodliwymi dla zdrowia i niebezpiecznymi;
- udzielania pierwszej pomocy.

Instrukcje powinny w sposób zrozumiały dla pracowników wskazywać czynności, które należy wykonać przed rozpoczęciem danej pracy, zasady i sposoby bezpiecznego wykonywania pracy, czynności do wykonania po jej zakończeniu oraz zasady postępowania w sytuacjach awaryjnych stwarzających zagrożenia dla życia lub zdrowia pracowników.

Instrukcje dotyczące prac związanych ze stosowaniem niebezpiecznych substancji i preparatów chemicznych powinny uwzględniać informacje zawarte w kartach charakterystyki tych substancji i preparatów.

Zmiany w procesie technologicznym, zmiany konstrukcyjne urządzeń technicznych oraz zmiany w sposobie użytkowania pomieszczeń powinny być poprzedzone oceną pod względem bezpieczeństwa i higieny pracy, w trybie ustalonym przez pracodawcę.

Wykonawca jest obowiązany zapewnić pracownikom sprawnie funkcjonujący system pierwszej pomocy w razie wypadku oraz środki do udzielania pierwszej pomocy.

VI. Wskazanie środków technicznych i organizacyjnych, zapobiegających niebezpieczeństwom wynikającym z wykonywania robót budowlanych w strefach szczególnego zagrożenia zdrowia lub w ich sąsiedztwie, w tym zapewniających bezpieczną i sprawną komunikację, umożliwiającą szybką ewakuację na wypadek pożaru, awarii i innych zagrożeń.

6.1. Warunki przygotowania i prowadzenia robót budowlanych

1. Uczestnicy procesu budowlanego współdziałają ze sobą w zakresie bezpieczeństwa i higieny pracy w procesie przygotowania i realizacji budowy.
2. Bezpośredni nadzór nad bezpieczeństwem i higieną pracy na stanowiskach pracy sprawują odpowiednio kierownik robót oraz mistrz budowlany, stosownie do zakresu obowiązków.
3. Stosowanie niezbędnych środków ochrony indywidualnej obowiązuje wszystkie osoby przebywające na terenie budowy.
4. Do zabezpieczeń stanowisk pracy na wysokości, przed upadkiem z wysokości, należy stosować środki ochrony zbiorowej, w szczególności balustrady, siatki ochronne i siatki bezpieczeństwa.
5. Stosowanie środków ochrony indywidualnej, w szczególności takich jak szelki bezpieczeństwa, jest dopuszczalne, gdy nie ma możliwości stosowania środków ochrony zbiorowej.

6.2. Zagospodarowanie terenu budowy

- a) zagospodarowanie terenu budowy wykonuje się przed rozpoczęciem robót budowlanych, co najmniej w zakresie:
 - ogrodzenia terenu i wyznaczenia stref niebezpiecznych;
 - wykonania dróg, wyjść i przejść dla pieszych;
 - doprowadzenia energii elektrycznej oraz wody, zwanych dalej "mediami", oraz odprowadzania lub utylizacji ścieków;
 - urządzenia pomieszczeń higieniczno-sanitarnych i socjalnych;
 - zapewnienia oświetlenia naturalnego i sztucznego;
 - zapewnienia właściwej wentylacji;
 - zapewnienia łączności telefonicznej;
 - urządzenia składowisk materiałów i wyrobów.
- b) Na terenie budowy należy urządzić wydzielone pomieszczenia szatni na odzież roboczą i ochronną, umywalni, jadalni, suszarni i ustępów. Dopuszczalne jest korzystanie z istniejących na terenie budowy pomieszczeń i urządzeń higieniczno-sanitarnych inwestora, jeżeli przewiduje to zawarta umowa.

- c) Jeżeli wymaga tego bezpieczeństwo lub ochrona zdrowia osób wykonujących roboty budowlane, albo gdy wynika to z rodzaju wykonywanych robót, należy zapewnić osobom wykonującym takie roboty pomieszczenia do odpoczynku.

6.3. Instalacje i urządzenia elektroenergetyczne

1. Instalacje rozdziału energii elektrycznej na terenie budowy powinny być zaprojektowane i wykonane oraz utrzymywane i użytkowane w taki sposób, aby nie stanowiły zagrożenia pożarowego lub wybuchowego, a także chroniły w dostatecznym stopniu pracowników przed porażeniem prądem elektrycznym.
2. Projekt, konstrukcję i wybór materiałów oraz urządzeń ochronnych w instalacji, należy dostosować do typu, rodzaju i mocy rozdzielanej energii, warunków zewnętrznych oraz do poziomu kwalifikacji osób mających dostęp do instalacji.
3. Roboty związane z podłączaniem, sprawdzaniem, konserwacją i naprawą instalacji i urządzeń elektrycznych mogą być wykonywane wyłącznie przez osoby posiadające odpowiednie uprawnienia.

6.4. Maszyny i inne urządzenia techniczne

1. Maszyny i inne urządzenia techniczne oraz narzędzia zmechanizowane powinny być montowane, eksploatowane i obsługiwane zgodnie z instrukcją producenta oraz spełniać wymagania określone w przepisach dotyczących systemu oceny zgodności.
2. Maszyny i inne urządzenia techniczne, podlegające dozorowi technicznemu, mogą być używane na terenie budowy tylko wówczas, jeżeli wystawiono dokumenty uprawniające do ich eksploatacji.
3. Maszyny i inne urządzenia techniczne powinny być:
 - utrzymywane w stanie zapewniającym ich sprawność;
 - stosowane wyłącznie do prac, do jakich zostały przeznaczone;
 - obsługiwane przez przeszkolone osoby.
4. Operatorzy lub maszyniści żurawi, maszyn budowlanych, kierowcy wózków i innych maszyn o napędzie silnikowym powinni posiadać wymagane kwalifikacje.
5. Pomosty i stojaki używane do przeładunku powinny odpowiadać wymaganiom wytrzymałościowym, a ich dopuszczalne obciążenie powinno być trwale uwidocznione wyraźnym napisem.

6.5. Rusztowania i ruchome podesty robocze

1. Rusztowania i ruchome podesty robocze powinny być wykonywane zgodnie z dokumentacją producenta albo projektem indywidualnym.
2. Montaż rusztowań, ich eksploatacja i demontaż powinny być wykonywane zgodnie z instrukcją producenta albo projektem indywidualnym.
3. Osoby zatrudnione przy montażu i demontażu rusztowań oraz monterzy ruchomych podestów roboczych powinni posiadać wymagane uprawnienia.
4. Użytkowanie rusztowania jest dopuszczalne po dokonaniu jego odbioru przez kierownika budowy lub uprawnioną osobę.
5. Osoby przebywające na stanowiskach pracy, znajdujące się na wysokości co najmniej 1 m od poziomu podłogi lub ziemi, powinny być zabezpieczone przed upadkiem z wysokości. Powyższy wymóg stosuje się do przejść i dojść do stanowisk oraz do klatek schodowych.

6.6. Roboty ziemne

1. Roboty ziemne powinny być prowadzone na podstawie projektu, określającego położenie instalacji i urządzeń podziemnych, mogących znaleźć się w zasięgu prowadzonych robót.
2. Wykonywanie robót ziemnych w bezpośrednim sąsiedztwie sieci, takich jak: elektroenergetyczne, gazowe, telekomunikacyjne, ciepłownicze, wodociągowe i kanalizacyjne powinno być poprzedzone określeniem przez kierownika budowy bezpiecznej odległości, w jakiej mogą być one wykonywane od istniejącej sieci, i sposobu wykonywania tych robót.
3. W czasie wykonywania robót ziemnych miejsca niebezpieczne należy ogrodzić i umieścić napisy ostrzegawcze.
4. Prowadzenie robót ziemnych w pobliżu instalacji podziemnych, a także głębienie wykopów poszukiwawczych powinno odbywać się ręcznie.
5. W czasie wykonywania wykopów w miejscach dostępnych dla osób niezatrudnionych przy tych robotach należy wokół wykopów pozostawionych na czas zmroku i w nocy ustawić balustrady, zaopatrzone w światło ostrzegawcze koloru czerwonego. Balustrada, składa się z deski krawężnikowej o wysokości 0,15 m i poręczy ochronnej umieszczonej na wysokości 1,1 m. Wolną przestrzeń pomiędzy deską krawężnikową a poręczą wypełnia się w sposób zabezpieczający pracowników przed upadkiem z wysokości. Poręcze balustrad, powinny znajdować się na wysokości 1,1 m nad terenem i w odległości nie mniejszej niż 1 m od krawędzi wykopu. W przypadku rusztowań systemowych dopuszcza się umieszczanie poręczy ochronnej na wysokości 1 m.

6. Niezależnie od ustawienia balustrad, w przypadkach uzasadnionych względami bezpieczeństwa wykop należy szczelnie przykryć, w sposób uniemożliwiający wpadnięcie do wykopu.
W przypadku przykrycia wykopu, zamiast balustrad, teren robót można oznaczyć za pomocą balustrad z lin lub taśm z tworzyw sztucznych, umieszczonych wzdłuż wykopu na wysokości 1,1 m i w odległości 1 m od krawędzi wykopu.
7. Jeżeli teren, na którym są wykonywane roboty ziemne, nie może być ogrodzony, wykonawca robót powinien zapewnić stały jego dozór.
8. Wykopy o ścianach pionowych nie umocnionych, bez rozparcia lub podparcia, mogą być wykonywane tylko do głębokości 1 m w gruntach zwartych, w przypadku gdy teren przy wykopie nie jest obciążony w pasie o szerokości równej głębokości wykopu.
Wykopy bez umocnień, o głębokości większej niż 1 m, lecz nie większej od 2 m, można wykonywać, jeżeli pozwalają na to wyniki badań gruntu i dokumentacja geologiczno- inżynierska.
9. Zabezpieczenie ażurowe ścian wykopów można stosować tylko w gruntach zwartych. Stosowanie zabezpieczenia ażurowego ścian wykopów w okresie zimowym jest zabronione.
10. W czasie wykonywania wykopów ze skarpami o bezpiecznym nachyleniu, zgodnym z przepisami odrębnymi, należy:
 - w pasie terenu przylegającego do górnej krawędzi skarpy, na szerokości równej trzykrotnej głębokości wykopu, wykonać spadki umożliwiające łatwy odpływ wód opadowych w kierunku od wykopu;
 - likwidować naruszenie struktury gruntu skarpy, usuwając naruszony grunt, z zachowaniem bezpiecznego nachylenia w każdym punkcie skarpy;
 - sprawdzać stan skarpy po deszczu, mrozie lub po dłuższej przerwie w pracy.
11. W czasie wykonywania koparką wykopów wąskoprzestrzennych należy wykonywać obudowę wyłącznie z zabezpieczonej części wykopu lub zastosować obudowę prefabrykowaną, z użyciem wcześniej przewidzianych urządzeń mechanicznych.
12. Jeżeli wykop osiągnie głębokość większą niż 1 m od poziomu terenu, należy wykonać zejście (wejście) do wykopu.
Odległość pomiędzy zejściami (wejściami) do wykopu nie powinna przekraczać 20 m.
Wchodzenie do wykopu i wychodzenie po rozporach oraz przemieszczanie osób urządzeniami służącymi do wydobywania urobku jest zabronione.
13. Każdorazowe rozpoczęcie robót w wykopie wymaga sprawdzenia stanu jego obudowy lub skarpy.
14. W czasie wykonywania robót ziemnych nie powinno dopuszczać się do tworzenia się nawisów gruntu.
15. Jeżeli roboty odbywają się w wykopie wąskoprzestrzennym jednocześnie z transportem urobku, wykop przykrywa się szczelnym i wytrzymałym zabezpieczeniem.
Pojemniki do transportu urobku powinny być załadowane poniżej górnej ich krawędzi.
16. Składowanie urobku, materiałów i wyrobów jest zabronione:
 - a) w odległości mniejszej niż 0,6 m od krawędzi wykopu, jeżeli ściany wykopu są obudowane oraz jeżeli obciążenie urobku jest przewidziane w doborze obudowy;
 - b) w strefie klina naturalnego odłamu gruntu, jeżeli ściany wykopu nie są obudowane.
17. Ruch środków transportowych obok wykopów powinien odbywać się poza granicą klina naturalnego odłamu gruntu.
18. W czasie zasypywania obudowanych wykopów zabezpieczenie należy demontować od dna wykopu i stopniowo usuwać je, w miarę zasypywania wykopu.
Zabezpieczenie można usuwać jednoetapowo z wykopów wykonanych:
 - a) w gruntach spoiстых - na głębokości nie większej niż 0,5 m;
 - b) w pozostałych gruntach - na głębokości nie większej niż 0,3 m.
19. W czasie wykonywania robót ziemnych nie powinno dopuszczać się do tworzenia się nawisów gruntu.
20. Koparka w czasie pracy powinna być ustawiona w odległości od wykopu co najmniej 0,6 m poza granicą klina naturalnego odłamu gruntu.
Przy wykonywaniu robót ziemnych sprzętem zmechanizowanym należy wyznaczyć w terenie strefę niebezpieczną i odpowiednio ją oznakować.
21. Przebywanie osób pomiędzy ścianą wykopu a koparką, nawet w czasie postoju, jest zabronione.
22. Podgrzewanie, rozmrażanie lub zamrażanie gruntu powinno być prowadzone zgodnie z dokumentacją projektową oraz instrukcją bezpieczeństwa, opracowaną przez wykonawcę.
23. Teren, na którym odbywa się podgrzewanie, rozmrażanie lub zamrażanie gruntu powinien być przez cały czas procesu ogrodzony i oznakowany tablicami ostrzegawczymi, oświetlony o zmroku i w porze nocnej oraz fachowo nadzorowany.
24. Zakładanie obudowy lub montaż rur w uprzednio wykonanym wykopie o ścianach pionowych i na głębokości poniżej 1 m wymaga tymczasowego zabezpieczenia osób klatkami osłonowymi lub obudową prefabrykowaną.
25. Grodzie i kesony powinny być:
 - zbudowane z materiałów trwałych o wymaganej w projekcie wytrzymałości;
 - wyposażone w urządzenia zapewniające osobom schronienie w przypadku wpływu wody lub innych substancji.
 - Budowa, przebudowa oraz demontaż grodzi i kesonów powinny odbywać się pod nadzorem odpowiednio kierownik robót oraz mistrza budowlanego, stosownie do zakresu obowiązków.

- Grodzie i kesony powinny być regularnie kontrolowane przez odpowiednio kierownika robót oraz mistrza budowlanego, stosownie do zakresu obowiązków.
 - W czasie wbijania grodzi przebywanie osób w odległości mniejszej niż 10 m od miejsca ich wbijania jest zabronione.
 - W czasie wyrywania grodzi przebywanie osób w promieniu równym długości grodzi powiększonym o 5 m jest zabronione.
26. Pomieszczenia zamknięte, tunele, zbiorniki, studnie, urządzenia techniczne, kanały powinny być wyposażone w wentylację grawitacyjną lub w razie potrzeby w wentylację mechaniczną.
Urządzenia elektryczne, stosowane w pomieszczeniach, o których mowa powinny posiadać zabezpieczenia chroniące przed porażeniem prądem elektrycznym i wybuchem.
Stanowiska pracy na otwartym powietrzu powinny być wydzielone, właściwie oznakowane i zabezpieczone przed wejściem osób postronnych.
Osoby powinny mieć zapewnioną szybką drogę ewakuacyjną na wypadek zalania, pożaru lub wystąpienia szkodliwych gazów, a także możliwość uzyskania niezwłocznie pierwszej pomocy medycznej.
27. W czasie prowadzenia robót ziemnych metodą bez odkrywki należy zapewnić osobom bezpieczne połączenie podziemnych stanowisk pracy ze stanowiskami pracy zlokalizowanymi na powierzchni terenu, za pomocą szybów i tuneli, obudowanych w sposób uwzględniający parcie ziemi i wód gruntowych.
- Każda osoba pracująca w wyrobiskach podziemnych lub udająca się pod ziemię, niezależnie od oświetlenia ogólnego, powinna posiadać sprawnie działającą lampę z własnym zasilaniem, zapewniającym nieprzerwane oświetlenie co najmniej przez 10 godzin.
 - Na każdym odcinku prowadzenia robót podziemnych należy zapewnić:
 - a) system łączności, umożliwiający porozumiewanie się z podziemnych stanowisk roboczych ze stanowiskami na powierzchni ziemi oraz z pogotowiem zabezpieczającym;
 - b) ustalony system alarmowania osób, znajdujących się pod poziomem terenu i pogotowia zabezpieczającego na wypadek zagrożenia, wymagającego wycofania osób z wyrobisk podziemnych.
 - W przypadku zagrożenia w czasie wykonywania robót pod ziemią, osoba sprawująca nadzór techniczny jest obowiązana do niezwłocznego wstrzymania robót na zagrożonych stanowiskach pracy i wycofania osób w bezpieczne miejsce.
 - Wyrobiska i pomieszczenia podziemne z dostępem dla ludzi powinny być przewietrzane w taki sposób, aby zawartość tlenu w powietrzu nie była mniejsza niż 19%. W przypadku gdy zawartość tlenu jest mniejsza, osoby znajdujące się w tych pomieszczeniach należy niezwłocznie ewakuować w bezpieczne miejsce.
 - Temperatura powietrza w miejscu pracy nie powinna przekraczać 301 K (28°C).
 - Ilość powietrza doprowadzonego do wyrobisk powinna zapewniać utrzymanie wymaganego składu i temperatury powietrza. Objętość dostarczanego powietrza powinna wynosić co najmniej 6 m³, na jedną osobę najliczniejszej zmiany.
 - Prędkość ruchu powietrza w wyrobiskach korytarzowych powinna wynosić nie mniej niż 0,1 m/s i nie więcej niż 8 m/s.
28. Wykonawca robót tunelowych powinien zapewnić stały nadzór nad działaniem wentylacji.
29. Stan urządzeń wentylacyjnych należy systematycznie kontrolować, a stwierdzone usterki natychmiast usuwać.
30. Wykonawca robót tunelowych powinien zapewnić na powierzchni terenu, odpowiednio wyposażony w środki medyczne, punkt pierwszej pomocy medycznej, czynny w czasie każdej zmiany roboczej, na poszczególnych odcinkach zaś, na których trwają roboty, punkty wyposażone w niezbędne środki opatrunkowe i nosze.
31. Tymczasowa obudowa wykopów i wyrobisk podziemnych nie powinna być eksploatowana dłużej niż 2 lata, jeżeli projekt zabezpieczeń nie przewiduje inaczej.

6.7. Roboty ciesielskie

1. Cieśle powinni być wyposażeni w zasobniki na narzędzia ręczne, uniemożliwiające wypadanie narzędzi oraz nie utrudniające swobody ruchu.
2. Ręczne podawanie w pionie długich przedmiotów, a w szczególności desek lub bali, jest dozwolone wyłącznie do wysokości 3 m.
3. Roboty ciesielskie z drabin można wykonywać wyłącznie do wysokości 3 m.
4. W czasie montażu oraz demontażu deskowań należy zapewnić środki zabezpieczające przed możliwością zawalenia się konstrukcji usztywniających i rozpierających.
5. Roboty ciesielskie montażowe wykonuje zespół liczący co najmniej 2 osoby.

6.8. Roboty montażowe

1. Roboty montażowe konstrukcji stalowych i prefabrykowanych elementów wielkowymiarowych mogą być wykonywane, na podstawie projektu montażu oraz planu bioz, przez pracowników zapoznanych z instrukcją organizacji montażu oraz rodzajem używanych maszyn i innych urządzeń technicznych.
2. Urządzenia pomocnicze, przeznaczone do montażu, powinny posiadać wymagane dokumenty.
Stan techniczny narzędzi i urządzeń pomocniczych sprawdza codziennie odpowiednio kierownik robót oraz mistrz budowlany, stosownie do zakresu obowiązków.
3. Prowadzenie montażu z elementów wielkowymiarowych jest zabronione:

- a) przy prędkości wiatru powyżej 10 m/s;
 - b) przy złej widoczności o zmierzchu, we mgle i w porze nocnej, jeżeli stanowiska pracy nie mają wymaganego przepisami odrębnymi oświetlenia.
- Punkty świetlne przy stanowiskach montażowych powinny być tak rozmieszczone, aby zapewniały równomierne oświetlenie, bez ostrych cieni i ośnieżeń osób.
4. Przed podniesieniem elementu konstrukcji stalowej lub żelbetowej należy przewidzieć bezpieczny sposób:
 - a) naprowadzenia elementu na miejsce wbudowania;
 - b) stabilizacji elementu;
 - c) uwolnienia elementu z haków zawiesia;
 - d) podnoszenia elementu, po wyposażeniu w bezpieczne dojścia i pomosty montażowe, jeżeli wykonanie czynności nie jest możliwe bezpośrednio z poziomu terenu lub stropu.
 5. Elementy prefabrykowane można zwolnić z podwieszenia, po ich uprzednim zamocowaniu w miejscu wbudowania.
 6. W czasie zakładania stężeń montażowych, wykonywania robót spawalniczych, odczepiania elementów prefabrykowanych z zawiesi i betonowania styków należy stosować wyłącznie pomosty montażowe lub drabiny rozstawne.
 7. W czasie podnoszenia elementów prefabrykowanych należy:
 - stosować zawiesia odpowiednie do rodzaju elementu;
 - podnosić na zawiesiach elementy o masie nieprzekraczającej dopuszczalnego nominalnego udźwigu;
 - dokonać oględzin zewnętrznych elementu;
 - stosować liny kierunkowe;
 - skontrolować prawidłowość zawieszenia elementu na haku po jego podniesieniu na wysokość 0,5 m.
 W czasie montażu, w szczególności słupów, belek i wiązarów, należy stosować podkładki pod liny zawiesi, zapobiegające przetarciu i załamaniu lin.
 Podnoszenie i przemieszczanie na elementach prefabrykowanych osób, przedmiotów, materiałów lub wyrobów jest zabronione.
 8. Podanie sygnału do podnoszenia elementu może nastąpić po usunięciu osób ze strefy niebezpiecznej.

6.9. Roboty spawalnicze

1. Stałe stanowiska spawalnicze, zlokalizowane na otwartej przestrzeni, powinny być zabezpieczone przed działaniem czynników atmosferycznych.
2. W czasie spawania gazowego należy używać wyłącznie butli posiadających ważną cechę organu dozoru technicznego.
3. Sprzęt do spawania elektrycznego powinien spełniać wymagania określone w przepisach dotyczących systemu oceny zgodności oraz być użytkowany zgodnie z dokumentacją techniczno-ruchową.

VII. VII. Uwagi końcowe do informacji:

W sprawach dotyczących warunków higieniczno-sanitarnych stosuje się ogólne przepisy bezpieczeństwa i higieny pracy, a w sprawach budowlanych obowiązujące przepisy, normy i normatywy oraz wytyczne, zawarte m.n. w:

- a) OBWIESZCZENIE MINISTRA GOSPODARKI, PRACY I POLITYKI SPOŁECZNEJ z dnia 28 sierpnia 2003 r. w sprawie ogłoszenia jednolitego tekstu rozporządzenia Ministra Pracy i Polityki Socjalnej w sprawie ogólnych przepisów bezpieczeństwa i higieny pracy,
- b) ROZPORZĄDZENIE MINISTRA INFRASTRUKTURY z dnia 6 lutego 2003 r., w sprawie bezpieczeństwa i higieny pracy podczas wykonywania robót budowlanych,
- c) ROZPORZĄDZENIE MINISTRA INFRASTRUKTURY z dnia 23 czerwca 2003 r., w sprawie informacji dotyczącej bezpieczeństwa i ochrony zdrowia oraz planu bezpieczeństwa i ochrony zdrowia,
- d) USTAWA z dnia 7 lipca 1994 r. - Prawo budowlane (wraz z późniejszymi zmianami),
- e) ROZPORZĄDZENIE MINISTRA GOSPODARKI PRZESTRZENNEJ I BUDOWNICTWA z dnia 14 grudnia 1994 r., w sprawie warunków technicznych, jakim powinny odpowiadać budynki i ich usytuowanie (wraz z późniejszymi zmianami),
- f) ROZPORZĄDZENIE MINISTRA SPRAW WEWNĘTRZNYCH I ADMINISTRACJI z dnia 16 czerwca 2003 roku, w sprawie ochrony przeciwpożarowej budynków, innych obiektów budowlanych i terenów (wraz z późniejszymi zmianami),
- g) ROZPORZĄDZENIE MINISTRA GOSPODARKI PRZESTRZENNEJ I BUDOWNICTWA z dnia 1.10.1993 roku w sprawie BHP przy eksploatacji, remontach i konserwacji sieci,
- h) ROZPORZĄDZENIE MINISTRA GOSPODARKI PRZESTRZENNEJ I BUDOWNICTWA z dnia 1.10.1993 roku w sprawie BHP w oczyszczalniach ścieków,
- i) Warunki techniczne wykonania i odbioru robót budowlanych,
- j) Polskie Normy mające zastosowanie do przedmiotu dokumentacji budowlanej.

Opracowała:

mgr inż. Grażyna Dziegielewska
 SIECI I INŻYNIERIA
 Upr. proj. nr 1594 Upr. spraw. nr 86/94
 09-407 Płock ul. Piłsudskiego 177 B tel 63-62-51

mgr inż. Grażyna Dziegielewska
 SIECI I INŻYNIERIA
 Upr. proj. nr 1594 Upr. spraw. nr 86/94
 09-407 Płock ul. Piłsudskiego 177 B tel 63-62-51

Płock dn. 04.05. 2011 r

MAZOWIECKI OPERATOR SYSTEMU DYSTRYBUCYJNEGO Sp. Z o.o.
ODDZIAŁ ZAKŁAD GAZOWNICZY CIECHANÓW
REJON DYSTRYBUCJI GAZU PŁOCK
UL. ŁUKASIEWICZA 19, 09-400 PŁOCK
TEL. 024 266-44-42, FAX: 024 262-40-08 NIP 527-23-26-936
KRS 0000147419 REGON 017195708-00094

Dot. Uzgodnienia dokumentacji technicznej

Uprzejmie proszę o uzgodnienie skrzyżowania gazociągu z projektowanym siecią i przyłączem kanalizacji sanitarnej w:

- P.B. sieci kanalizacji sanitarnej na działkach o nr ewid.: 64/2, 65/10 w miejscowości Brwilno gm. Stara Biała.
- P.B. przyłącza kanalizacji sanitarnej do działki o nr ewid.: 65/21 w miejscowości Brwilno gm. Stara Biała.

Z poważaniem

mgr inż. Grażyna Dzieglewska

mgr inż. Grażyna Dzieglewska
SIECI I I.
Upr. proj. nr 8232, Upr. sc. (91r.)
Upr. kons. nr 15/04, Upr. sk. nr 06/04
09-407 Płock, ul. Powstańców Styczniowych 17/8 tel. 024-263-62-51

Otrzymują:
1 x adresat + 1 egz. P.B.
1 x a/a