

Egzemplarz Nr 1

## PROJEKT BUDOWLANY DROGOWY

- Obiekt:** Budowa ulic Słowackiego, Wspólnej i Różanej w Maszewie Dużym i Mańkowie, wraz z kanalizacją deszczową i przebudową sieci gazowej.
- Temat:** Budowa ulic Słowackiego, Wspólnej i Różanej w Maszewie Dużym i Mańkowie
- Adres:** Maszewo Duże i Mańkowo, gm. Stara Biała, powiat płocki, woj. mazowieckie.
- Działki:** Nr ewid. 6, 16 i 24 –obręb Maszewo Duże  
Nr ewid. 99/3; 99/10; 99/23; 99/30; 99/36; 101/14;  
101/15; 119/1; 119/21 - obręb Mańkowo.
- Inwestor:** Gmina Stara Biała  
09-411 Biała 68  
ul. Jana Kazimierza 1
- Branża:** Drogowa

**Projektant:**

inż. Tadeusz Kosakowski  
upr. bud. nr 39/70  
do projektowania i kierowania robotami  
budowlanymi bez ograniczeń w specjalności  
drogi w zakresie obiektów drogowych

**Sprawdzający:**

mgr inż. Bolesław Pakulski  
specjalność arch. konstr. bud.  
upr. proj. 692/WA/16  
upr. bud. 430/70 upr. sprawdz. 9/83

Płock, październik 2012r.

## Spis treści:

### A. Część opisowa:

1. Opis techniczny	str. 1-7
2. Informacja dotycząca bezpieczeństwa i ochrony zdrowia	-,,- 8-11
3. Wypis i wyrys z miejscowego planu zagospodarowania przestrzennego	-,,- 12-31
4. Decyzja uwarunkowań środowiskowych z dnia 10.08.2011 r.	-,,- 32-48
5. Obliczenie robót ziemnych	-,,- 49-50
6. Zestawienie zjazdów	-,,- 51-52
7. Zestawienie robót drogowych	-,,- 53-60
8. Zbiorcze zestawienie robót drogowych	-,,- 61
9. Pismo EKP.4105-U-1715/2932/10 z dnia 22.12.2010 r.	-,,- 62
10. Pismo RGK.WS.7012.36.2011z dnia 07.03.2011 r.	-,,- 63
11. Pismo 71MZI-002292-2012 z dnia 30.03.2012 r.	-,,- 64
12. Opinia techniczna NI-D-I.8010.426.2011.JG z dnia 22.08.2011.	-,,- 65-66
13. Opinia Nr GGN-III.6630.431.2012 z dnia 24.10.2012 r.	-,,- 67-69
14. Pismo U-1/4427/886/11/559 UK z dnia 12.07.2011 r	-,,- 70-71
15. Uzgodnienie projektu budowlanego z zarządcą drogi wojewódzkiej nr 559	-,,- 72
16. Pismo ZT/3/4/2014 z dnia 20.01.2014 r.	-,,- 72A

### B. Część rysunkowa:

1. Orientacja	str. 73
2. Projekt zagospodarowania terenu rys. nr 1	-,,- 74
3. Przekroje normalne rys. nr 2	-,,- 75
4. Profile podłużne rys. nr 3a; 3b; 3c	-,,- 76-78
5. Przekroje poprzeczne rys. nr 4a; 4b; 4c	-,,- 79-81
6. Rysunek zjazdu przez chodnik rys. nr 5	-,,- 82
7. Rysunek zjazdu przez trawnik rys. nr 6	-,,- 83

### C. Załączniki

1. Uprawnienia budowlane projektanta	-,,- 84
2. Zaświadczenie Izby Inżynierów projektanta	-,,- 85
3. Oświadczenie projektanta	-,,- 86
4. Uprawnienia budowlane sprawdzającego	-,,- 87
5. Zaświadczenie Izby Inżynierów sprawdzającego	-,,- 88
6. Oświadczenie sprawdzającego	-,,- 89

**Dokumentacja zawiera 89 stron ponumerowanych.**

Opracował:

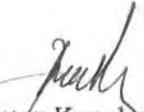
  
Inż. Tadeusz Kosakowski  
upr. bud. nr 39/70  
do projektowania i kierowania robotami  
budowlanymi bez ograniczeń w specjalności  
drogi w zakresie obiektów drogowych

### **Opis techniczny**

do projektu budowlanego drogowego budowy ulic Słowackiego, Wspólnej, Różanej i sięgacza do ulicy Wspólnej w Maszewie Dużym i Mańkowie. Działki nr 6; 16 i 24 –obręb Maszewo Duże, nr 99/3; 99/10; 99/23; 99/30 99/36; 101/14; 101/15; 119/1; 119/21 –obręb Mańkowo.

#### **1. Podstawa opracowania:**

Projekt opracowano na podstawie zlecenia Inwestora.

Jako podstawę opracowania przyjęto:

- projekt zagospodarowania terenu w skali 1:500
- mapę sytuacyjno wysokościową w skali 1:500 aktualną do celów projektowych
- kategoria ulic - wewnętrzne
- klasa ulicy – D
- nośność jezdni – 100 kN/oś
- prędkość projektowa 40 km/h
- długość odcinka 980,47 m
- szerokość jezdni 4,50, 5,00 i 5,50 m
- wysokość skrajni drogowej 4,50 m (zachowana)
- szerokość w liniach rozgraniczających:
  - ulica Słowackiego od 0+058 do km 0+238 -15,0 m, od km 0+238 do ulicy Działkowej km 0+318,50 -9,0 m.
  - ulica Różana od ulicy Wspólnej km 0+000 do granicy działki nr 119/8 km 0+088,61 i od ulicy Wspólnej km 0+000 do km 0+050 -12,0 m, od km 0+050 do ulicy Działkowej km 0+136,50 -12,0 m.
  - ulica Wspólna od km 0+000 do 0+420,72 na całej długości -12,0m.
  - sięgacz do ulicy Wspólnej od ulicy Wspólnej km 0+000 do granicy działki nr 99/29 km 0+052,14 – szerokość zmienna od 8,0 do 15,50 m.
- ustalenia z inwestorem
- szczegółowe specyfikacje techniczne
- pomiary uzupełniające z inwentaryzacją stanu istniejącego.
- badania geologiczne podłoża gruntowego
- Rozporządzenie Ministra Transportu i Gospodarki Morskiej z dnia 2 marca 1999 r. w sprawie warunków technicznych jakim powinny odpowiadać drogi publiczne i ich usytuowanie. (Dz. U. Nr 43 poz. 430)
- Rozporządzenie Ministra Transportu, Budownictwa i Gospodarki Morskiej z dnia 25 kwietnia 2012 r. w sprawie ustalenia geotechnicznych warunków posadowienia obiektów budowlanych.
- Rozporządzenie Ministra Infrastruktury z dnia 3 lipca 2003 r. w sprawie szczegółowych warunków dla znaków i sygnałów drogowych oraz urządzeń bezpieczeństwa ruchu drogowego i warunków ich umieszczania na drogach.
- Rozporządzenie Rady Ministrów z dnia 09 listopada 2010 r. (Dz.U. Nr 199 poz. 1227 par. 3 ust. 1 pkt. 60) w sprawie określenia przedsięwzięć

- 2 -

mogących znacząco oddziaływać na środowisko.

## **2. Przedmiot inwestycji:**

Przedmiotem inwestycji jest budowa ulic Słowackiego, Wspólnej, Różanej i sięgacza do ulicy Wspólnej w Maszewie Dużym i Mańkowie. Budowa kanalizacji deszczowej i sieci gazowej, oraz przebudowa sieci gazowej i telefonicznej jako likwidacja kolizji, stanowią odrębne opracowania branżowe.

## **3. Istniejący stan zagospodarowania:**

Teren na którym zlokalizowana jest inwestycja, stanowi pas drogowy ulic Słowackiego, Wspólnej i Różanej w Maszewie Dużym i Mańkowie, gm. Stara Biała. W pasie drogowym ulic występuje uzbrojenie podziemne w postaci kanalizacji deszczowej, kanalizacji sanitarnej, kabli energetycznych, kabli telefonicznych i sieci gazowej, oraz napowietrzna linia telefoniczna i energetyczna. Nie występuje potrzeba wycinki istniejących drzew.

## **4. Projektowane zagospodarowanie terenu:**

W ramach projektu drogowego przewidziano wykonanie ulicy Słowackiego, Wspólnej, Różanej i sięgacza do ulicy Wspólnej.

Ulica Słowackiego na odcinku od km 0+058 do ulicy Wspólnej km 0+200 jezdnia bitumiczna o szerokości 5,50 m z jednostronnym chodnikiem z kostki betonowej szerokości 2,0 m, na odcinku od ulicy Wspólnej km 0+200 do ulicy Działkowej km 0+324,29 jezdnia z kostki betonowej szerokości 5,50m bez chodników. Długość ulicy 2,66,29 m.

Ulica Wspólna od ulicy Chabrowej km 0+000 do ulicy Słowackiego km0+268 nawierzchnia bitumiczna szerokości 5,50 m z jednostronnym chodnikiem z kostki betonowej szerokości 2,0 m, a na odcinku od ulicy Słowackiego km0+268 do końca opracowania (działka nr 101/30) km 0+420,72 jezdnia z kostki betonowej szerokości 5,50 m bez chodników. Długość ulicy 420,72 m.

Ulica Różana od ulicy Wspólnej km 0+000 do km 0+040 jezdnia z kostki betonowej szerokości 5,50 m bez chodników, od km 0+040 do km 0+050 przejście jezdni z szerokości 5,50 do szerokości 5,0 m, jezdnia z kostki betonowej szerokości 5,50 m bez chodników i od km 0+050 do ulicy Działkowej km 0+152,71 jezdnia z kostki betonowej szerokości 5,00 m bez chodników, również na odcinku od ulicy Wspólnej km 0+000 do końca opracowania (działka 119/8) km 0+088,61 jezdnia z kostki betonowej szerokości 5,50 m bez chodników. Całkowita długość ulicy Różanej 241,32 m.

Sięgacz do ulicy Wspólnej km 0+000 do końca opracowania (działki 99/29 i 99/31) km 0+052,14 jezdnia z kostki betonowej szerokości 4,50 m bez

chodników, z placem do zawracania na końcu sięgacza. Długość odcinka 52,14 m. Łączna długość projektowanych ulic i sięgacza wynosi  $266,29+420,72+241,32+52,14=980,47$  m

Szczegółowe rozmieszczenie poszczególnych elementów drogowych i ich wymiary przedstawiono na projekcie zagospodarowania terenu w skali 1:500 rys. nr 1.

#### **5. Zestawienie powierzchni drogowych:**

- nawierzchnia z bitumiczna	- 2048 m <sup>2</sup>
- nawierzchnia z kostki betonowej	- 2943 m <sup>2</sup>
- nawierzchnia z kostki betonowej na zjazdach	- 1319 m <sup>2</sup>
- ściek z kostki betonowej	- 438 m <sup>2</sup>
- chodnik z kostki betonowej	- 835 m <sup>2</sup>
- trawnik	- 3560 m <sup>2</sup>
Razem	11143 m <sup>2</sup>

#### **6. Wpis do rejestru zabytków:**

Nie dotyczy.

#### **7. Eksploatacja górnicza:**

Nie dotyczy.

#### **8. Zagrożenie i wpływ na środowisko:**

Zgodnie z Decyzją o środowiskowych uwarunkowaniach GK.6220.6.2011 z dnia 10.08.2011 inwestycja nie wymaga przeprowadzania oceny oddziaływania na środowisko.

#### **9. Budowa geologiczna:**

W celu określenia warunków gruntowo wodnych podłoża gruntowego pod projektowanymi ulicami, wykonano 7 otworów badawczych do głębokości 2,0m ppt. Otwory głębiocono za pomocą świdra ręcznego z końcówką łyżkową o średnicy 80 mm prowadząc badania makroskopowe pobranych próbek zgodnie z normami:

PN-86/B-02480 - „Grunty budowlane. Określenia, symbole i opis gruntów”

PN-88/B-04481 - „Grunty budowlane. Badania próbek gruntów”

PN-74?B-04452 - „Grunty budowlane. Badania polowe”

Wyniki badań naniesiono na profilach podłużnych projektowanych ulic i przedstawiają się następująco:

- 4 -

Otwór nr 1 ulica Słowackiego km 0+090  
Głębokość poniżej poziomu terenu  
0,00 – 0,20 m  
0,20 – 2,00 m  
Rodzaj gruntu  
humus piaszczysty  
piasek średni  
Poziom zwierciadła wody gruntowej stwierdzono na głębokości 1,80 m ppt.

Otwór nr 2 ulica Słowackiego km 0+310  
0,00 – 0,70 m  
0,70 – 2,00 m  
piasek gliniasty  
piasek drobny  
Do głębokości 2,00 m ppt. nie stwierdzono występowania poziomu zwierciadła wody gruntowej.

Otwór nr 3 ulica Różana km 0+050  
0,00 – 0,15 m  
0,15 – 0,60 m  
0,60 – 2,00 m  
żwir  
piasek gliniasty  
piasek średni  
Poziom zwierciadła wody gruntowej stwierdzono na głębokości 1,10 m ppt.

Otwór nr 4 ulica Różana km 0+140  
0,00 – 0,70 m  
0,70 – 2,00 m  
piasek gliniasty  
piasek drobny  
Do głębokości 2,00 m ppt. nie stwierdzono występowania poziomu zwierciadła wody gruntowej.

Otwór nr 5 ulica Wspólna km0+040  
0,00 – 0,20 m  
0,20 – 1,20 m  
1,20 – 1,40 m  
1,40 – 2,00  
żwir  
piasek gliniasty  
glina piaszczysta  
ił  
Poziom zwierciadła wody gruntowej stwierdzono na głębokości 1,20 m ppt.

Otwór nr 6 ulica Wspólna km 0+175  
0,00 - 0,15 m  
0,15 – 0,50 m  
0,50 – 0,90 m  
0,90 – 1,20 m  
1,20 – 2,00 m  
żwir  
piasek drobny  
piasek gliniasty  
glina piaszczysta  
piasek średni  
Do głębokości 2,00 m ppt. nie stwierdzono występowania poziomu zwierciadła wody gruntowej.

Otwór nr 7 ulica Wspólna km 0+405  
0,00 – 0,20 m  
żwir

- 5 -

0,20 – 1,20 m

piasek gliniasty

1,20 – 2,00

piasek średni

Poziom zwierciadła wody gruntowej stwierdzono na głębokości 1,80 m ppt.

### **10. Warunki wodne:**

W trakcie prowadzonych badań stwierdzono występowania zwierciadła wody gruntowej w otworach 1, 3, 5, 7 na głębokości 1,0-1,80 m. Wykopy i nasypy nie poniżej 1,0 m. Warunki wodne określa się jako przeciętne. Grupę nośności podłoża dla gruntów w otworach 1, 2, 4, 6, 7 określa się jako G2, 3 i 5 jako G3. W celu doprowadzenia nośności podłoża do wartości G1 przewidziano wykonanie wzmocnienia podłoża warstwą piasku gruboziarnistego grub. 20 cm, a na odcinkach wysokiego poziomu zwierciadła wody gruntowej (otwory 3 i 5) dodatkowo ułożenie na gruncie rodzimym warstwy geowłókniny.

Geowłóknina powinna posiadać wytrzymałość na rozciąganie co najmniej 8 kN/m i wydłużenie na zerwanie co najmniej 40%

### **11. Określenie warunków geotechnicznych posadowienia budowli:**

Według Rozporządzenia Ministra Transportu, Budownictwa i Gospodarki Morskiej z dnia 25 kwietnia 2012 r. w sprawie ustalenia geotechnicznych warunków posadowienia obiektów budowlanych, warunki gruntowe określa się jako proste – konstrukcja nawierzchni posadowiona powyżej poziomu zwierciadła wody gruntowej. Natomiast kategorię geotechniczną określa się jako pierwszą – wykopy o głębokości do 0,60 m, mniejsze od 1,20 m i nasypy do wysokości 0,40 m, mniejsze od 3,0 m.

### **12. Konstrukcja nawierzchni:**

- a) jezdnia (ulica Słowackiego od km 0+010 do km 0+187)
  - warstwa ściernalna z betonu asfaltowego BA grub 5 cm
  - warstwa wiążąca z betonu asfaltowego BA grub 7 cm
  - podbudowa z kruszywa łamanego 0/31,5 stabilizowanego mechanicznie grub. 20 cm
  - warstwa odsączająca z piasku gruboziarnistego grub. 20 cm
  
- b) jezdnia (ulica Wspólna od km 0+000 do km 0+120)
  - warstwa ściernalna z betonu asfaltowego BA grub 5 cm
  - warstwa wiążąca z betonu asfaltowego BA grub 7 cm
  - podbudowa z kruszywa łamanego 0/31,5 stabilizowanego mechanicznie grub. 20 cm
  - warstwa odsączająca z piasku gruboziarnistego grub. 20 cm
  - warstwa geowłókniny jako wzmocnienie słabego podłoża

- 6 -

- c) jezdnia (ulica Różana odcinek od działki nr 119/8 do ul. Wspólnej)
- nawierzchnia z kostki brukowej betonowej szarej grub. 8 cm
  - podsypka cementowo piaskowa 1:4 grub. 3 cm
  - podbudowa z kruszywa łamanego 0/31,5 stabilizowanego mechanicznie grub. 20 cm
  - warstwa odsączająca z piasku gruboziarnistego grub. 20 cm
  - warstwa geowłókniny jako wzmocnienie słabego podłoża
- d) jezdnia (ul. Wspólna od km 0+192,50 do km 0+324,29, ul. Różana od ul. Wspólnej do ul. Działkowej, ul. Wspólna od km 0+120 do km 0+420,72, oraz sięgacz do ul. Wspólnej)
- nawierzchnia z kostki brukowej betonowej szarej grub. 8 cm
  - podsypka cementowo piaskowa 1:4 grub. 3 cm
  - podbudowa z kruszywa łamanego 0/31,5 stabilizowanego mechanicznie grub. 20 cm
  - warstwa odsączająca z piasku gruboziarnistego grub. 20 cm
- e) chodniki
- nawierzchnia z kostki betonowej grub. 8 cm
  - podsypka cementowo piaskowa 1:4 grub. 3 cm
  - warstwa odsączająca z piasku grub. 10 cm
- f) trawniki
- warstwa z ziemi urodzajnej grub. 10 cm
  - obsianie trawą z nawożeniem azofoską

### **13. Odwodnienie:**

Odprowadzenie wód opadowych przewidziano poprzez nadanie odpowiednich spadków podłużnych i poprzecznych do projektowanej kanalizacji deszczowej. Kanalizacja deszczowa stanowi oddzielne opracowanie branżowe.

### **14. Komunikacja dla niepełnosprawnych:**

Dla usprawnienia komunikacji osób niepełnosprawnych w miejscu przejść dla pieszych krawężnik należy obniżyć do 2 cm ponad poziom jezdni.

### **15. Ochrona środowiska:**

W trakcie realizacji i eksploatacji przedsięwzięcia należy zapewnić ochronę środowiska w poniższym zakresie:

- ochrona przed uciążliwościami powodowanymi przez hałas urządzeń,



- 7 -

- wibrację, zakłócenia elektryczne, zapylenie – na etapie budowy i eksploatacji instalacji – ewentualne uciążliwości należy ograniczyć do granic własności.
- ochrona przed zanieczyszczeniami powietrza, wody, gleby – na etapie budowy i eksploatacji instalacji.
  - ochrona istniejącej zieleni przed zniszczeniem – na etapie budowy i eksploatacji obiektu.
  - odpady w postaci gruzu z rozbiórki elementów drogowych w ilości 33,577 m<sup>3</sup> i 5 m<sup>3</sup> śmieci powstałych w trakcie realizacji inwestycji wywieźć na składowisko do tego przeznaczone, wskazane przez Inwestora.

## **16. Technologia i odbiory robót:**

Roboty należy wykonać zgodnie ogólnymi warunkami technicznymi wykonania i odbioru robót, z uwzględnieniem Szczegółowej Specyfikacji Technicznej, opracowanej w oparciu o Ogólne Specyfikacje Techniczne, wydane przez Generalną Dyрекcję Dróg Publicznych w Warszawie.

Odbiory robot zanikających i ulegających zakryciu powinny być przeprowadzone w czasie umożliwiającym wykonanie ewentualnych poprawek, bez hamowania postępu robót. Wykonawca zgłasza do odbioru zakończony element, przedstawia wyniki badań z bieżącej kontroli. Odbierający zleci ewentualne przeprowadzenie badań uzupełniających, jeżeli zaistnieją jakiegokolwiek wątpliwości co do jakości robót lub rzetelności badań wykonawcy. Koszty tych badań ponosi wykonawca tylko w przypadku stwierdzenia usterek. Nadzór określi zakres robót poprawkowych, zakres i wielkość potrąceń za obniżoną jakość. Roboty poprawkowe wykonawca wykona na własny koszt, w terminie ustalonym z inwestorem. Do obowiązków wykonawcy należy dostarczenie materiałów zgodnie z wymaganiami dokumentacji projektowej i SST.

Wykonawca ma obowiązek powiadomić inwestora o proponowanych źródłach zaopatrzenia materiałowego uzyskać akceptację. Roboty w których znajdują się niezbadane i nieakceptowane materiały wykonawca wykonuje na własne ryzyko, licząc się z ich odrzuceniem.

Prefabrykaty powinny posiadać atest reprezentatywny dla zbioru stosowanego na budowie i właściwe dokumenty dostawy – dotyczący konkretnej roboty. Odbiór robót zgodnie z warunkami technicznymi, obowiązującymi normami technicznymi, oraz Szczegółowa Specyfikacja Techniczna.

W obrębie istniejącego uzbrojenia roboty ziemne wykonywać ręcznie, by uniknąć ich uszkodzenia. Przed przystąpieniem do robót, zlokalizować kolizje z istniejącym uzbrojeniem. Przy wykryciu uzbrojenia nie zinwentaryzowanego kolidującego z wykonaniem robót, fakt ten zgłosić użytkownikowi uzbrojenia lub inwestorowi.

mgr inż. *Bolesław Pakulski* inż. Tadeusz Kosakowski  
specjalność arch. konstr. bud. upr. bud. nr 39/70 Opracował:  
opr. p. 692/Wa/73 do projektowania i kierowania robotami  
opr. bud. 430/79 opr. sprawdz. 9/83 budowlanymi bez ograniczeń w specjalności  
drogi w zakresie obiektów drogowych

**INFORMACJA DOTYCZĄCA BEZPIECZEŃSTWA  
I OCHRONY ZDROWIA**

**OBIEKT:** budowy ulic Słowackiego, Wspólnej, Różanej i sięgacza do ulicy  
Wspólnej w Maszewie Dużym i Mańkowie.  
Działki nr 6;16 i 24 –obręb Maszewo Duże  
nr 99/3; 99/10; 99/23; 99/30; 99/36; 101/14; 101/15;  
119/1; 119/21 –obręb Mańkowo.

**ADRES INWESTYCJI:** Maszewo Duże i Mańkowo , gm. Stara Biała

**INWESTOR:** Gmina Stara Biała  
09-41 Biała 68  
Ul. Jana Kazimierza 1

**PROJEKTANT** inż. Tadeusz Kosakowski

inż. Tadeusz Kosakowski  
upr. bud. nr 39/70  
do projektowania i kierowania robotami  
budowlanymi bez ograniczeń w specjalności  
drogowej w zakresie obiektów drogowych



- 9 -

## **1. Dane ogólne.**

### 1.1. Podstawa opracowania:

Ustawa z dnia 7 lipca 1994 roku – Prawo Budowlane i jego aktualizacja oraz rozporządzenie Ministra Infrastruktury z dnia 23 czerwca 2003 roku w sprawie informacji dotyczącej bezpieczeństwa i ochrony zdrowia oraz planu bezpieczeństwa i ochrony zdrowia (Dz. U. nr 120, poz. 1126)

### 1.2. Przedmiot opracowania:

Przedmiotem opracowania jest informacja dotycząca bezpieczeństwa i ochrony zdrowia w związku ze specyfiką projektowanej inwestycji, która stanowi wytyczne do opracowania przez kierownika budowy, przed rozpoczęciem robót, planu bezpieczeństwa i ochrony zdrowia (planu bioz) uwzględniającą specyfikę obiektu budowlanego i warunki prowadzenia robót budowlanych.

### 1.3. Charakterystyka obiektu:

Przedmiotem inwestycji jest budowa ulic Słowackiego, Wspólnej, Różanej i sięgacza do ulicy Wspólnej w Maszewie Dużym i Mańkowie.

### **Część opisowa.**

### 2.1. Zakres robót dla całego zamierzenia budowlanego oraz kolejność realizacji poszczególnych obiektów:

W ramach inwestycji projektowana jest przebudowa jezdni i chodników.

Zakres robót:

- roboty ziemne
- roboty betonowe
- ustawienie krawężników betonowych
- ułożenie nawierzchni z kostki brukowej
- ułożenie nawierzchni bitumicznej
- wykonanie chodników z kostki brukowej
- wykonanie trawników
- ustawienie znaków drogowych

### 2.2. Wykaz istniejących obiektów budowlanych:

Na terenie działki nie występują żadne obiekty budowlane.

### 2.3. Wskazanie elementów zagospodarowania działki lub terenu, które mogą stwarzać zagrożenie bezpieczeństwa i zdrowia ludzi:

Roboty będą wykonywane w granicach pasa drogowego drogi wojewódzkiej nr 559.

### 2.4. Wskazania dotyczące przewidywanych zagrożeń występujących podczas realizacji robót budowlanych, określających skalę i rodzaj zagrożeń oraz miejsce i czas ich występowania:

W trakcie realizacji robót budowlanych – drogowych należy się liczyć z zagrożeniami występującymi podczas robót związanych z pracą urządzeń, maszyn budowlanych i środków transportowych. Maszyny i urządzenia techniczne oraz narzędzia zmechanizowane powinny być eksploatowane i

- 10 -

obsługiwane zgodnie z dokumentacją techniczno – ruchową oraz spełniać wymagania określone w przepisach dotyczących systemu oceny zgodności. Maszyny i inne urządzenia powinny być utrzymana w stanie zapewniającym ich sprawność, stosowane wyłącznie do prac do jakich zostały przeznaczone i obsługiwane przez przeszkolone osoby. W przypadku uszkodzenia powinny być niezwłocznie unieruchomione i odłączone. Przed rozpoczęciem pracy i po zmianie obsługi powinny być sprawdzone pod względem technicznym i bezpiecznego użytkowania. Czas występowania zagrożeń – przez okres prowadzenia robót budowlanych.

#### 2.5. Wskazanie sposobu prowadzenia instruktażu pracowników przed przystąpieniem do realizacji robót szczególnie niebezpiecznych:

Przed przystąpieniem do robót niebezpiecznych należy przeprowadzić instruktaż:

- przeszkolenie BHP
- przeszkolenie p/poż
- badania lekarskie

Wszystkie roboty budowlane – drogowe objęte projektem, ich poszczególne etapy i elementy, należy wykonywać z zachowaniem obowiązujących przepisów BHP dla poszczególnych robót. Zgodnie z art.22 ust.3 ustawy Prawo Budowlane (aktualizacja) kierownik budowy jest zobowiązany do zapewnienia i koordynowania działań zapewniających przestrzeganie podczas wykonywania robót budowlanych zasad bezpieczeństwa i ochrony zdrowia. Zorganizowanie procesu realizacji budowy z uwzględnieniem zasad bezpieczeństwa i ochrony zdrowia spoczywa również zgodnie z ustawą na inwestorze.

#### 2.6. Wskazanie środków technicznych i organizacyjnych zapobiegających niebezpieczeństwom wynikających z wykonywania robót budowlanych w strefach szczególnego zagrożenia zdrowia lub w ich sąsiedztwie, w tym zapewniających bezpieczną i sprawną komunikację, umożliwiającą szybką ewakuację na wypadek pożaru, awarii i innych zagrożeń:

Środki techniczne i organizacyjne zapobiegające niebezpieczeństwom wynikającym z wykonywania robót budowlanych w strefach szczególnego zagrożenia zdrowia lub w ich sąsiedztwie:

- aktualne świadectwa zdrowia pracowników
- środki ochrony osobistej (kamizelki ochronne, kaski, okulary, rękawice ochronne)
- właściwa odzież ochronna i obuwie
- stała łączność telefoniczna
- dobra i właściwa organizacja placu budowy, tak aby pomieścić wszystkie urządzenia potrzebne na czas budowy, wytyczenie dróg na czas budowy, zachowanie czystości i porządku.

- 11 -

Dla projektowanej inwestycji nie występują strefy szczególnego zagrożenia zdrowia.

Teren realizacji wraz z zapleczem budowy będzie wygradzony uniemożliwiając wstęp osobom postronnym. Bezpieczna i sprawna komunikacja, umożliwiająca szybką ewakuację na wypadek pożaru, awarii i innych zagrożeń zapewniona będzie od strony drogi wojewódzkiej nr 559.

Opracował

  
inż. Tadeusz Kosakowski  
upr. bud. nr 39/70  
do projektowania i kierowania robotami  
budowlanymi bez ograniczeń w specjalności  
drogi w zakresie obiektów drogowych

URZĄD GMINY STARA BIAŁA  
09-411 Biała, ul. Jana Kazimierza 1  
pow. płocki, woj. mazowieckie  
*Małgorzata Mirosława*

**UCHWAŁA NR 261/XXVIII/02**

**Rady Gminy w Starej Białej**

**z dnia 20 czerwca 2002 r.**

**w sprawie: miejscowego planu zagospodarowania przestrzennego wsi  
Maszewo Duże oraz wschodniej części wsi Mańkowo w gminie  
Stara Biała**

Na podstawie art.7 i art.26 ustawy z dnia z dnia 7 lipca 1994 r. o zagospodarowaniu przestrzennym (tekst jednolity Dz.U. z 1999 r. Nr 15, poz.139; Nr 41, poz.412 i Nr 111, poz.1279; z 2000 r. Nr 12, poz.136; Nr 109, poz. 1157 i Nr 120, poz.1268; z 2001 r. Nr 5, poz.42; Nr 14, poz.124; Nr 100, poz. 1085; Nr 115, poz. 1229 i Nr 154, poz. 1804 oraz z 2002 r. Nr 25, poz. 253), oraz art.7 ust.1 pkt 1, art. 18 ust.2 pkt 5 i art.40 ust.1 ustawy z dnia 8 marca 1990 r. o samorządzie gminnym (tekst jednolity Dz.U. z 2001 r. Nr 142, poz. 1591 i z 2002 r. Nr 23, poz. 220),

**Rada Gminy w Starej Białej uchwala, co następuje:**

**Rozdział 1.**

**PRZEPISY OGÓLNE**

**§ 1.**

Uchwala się miejscowy plan zagospodarowania przestrzennego wsi Maszewo Duże oraz wschodniej części wsi Mańkowo w gminie Stara Biała, zwany dalej „planem”, stanowiący zmianę Planu szczegółowego zagospodarowania przestrzennego wsi Maszewo Duże oraz wschodniej części wsi Mańkowo w gminie Stara Biała, zatwierdzonego w dniu 24 sierpnia 1993 r. Uchwałą Nr 105/XXIX/93 Rady Gminy w Starej Białej (Dz.Urz. Woj.Płockiego Nr 7 poz.88).

Za zgodność z oryginałem  
Biała, dnia 01.12.2004r

*Michalina Golpobiec*  
Sekretarz Gminy

§ 2.

1. Plan obejmuje obszar o powierzchni około 282,4 ha położony w południowo - wschodniej części gminy Stara Biała, który graniczy:

1) od strony południowo - zachodniej:

- na odcinku oznaczonym na rysunku planu literami A-B - z gruntami wsi Maszewo,
- na odcinku oznaczonym na rysunku planu literami B-C-D-E-F-G-H z terenami Lasów Państwowych;

2) od strony zachodniej:

- na odcinku oznaczonym na rysunku planu literami H-I - z terenami Lasów Państwowych,
- na odcinku oznaczonym na rysunku planu literami I-J-K - z drogą biegnącą do wsi Biskupice i Cierszewo (z jej północną linią rozgraniczającą),
- na odcinku oznaczonym na rysunku planu literami K-L - z drogą wojewódzką Nr 559 Płock - Lipno (z jej zachodnią linią rozgraniczającą);

3) od strony północno - wschodniej:

- na odcinku oznaczonym na rysunku planu literami L-Ł - z wylotem projektowanej obwodnicy oznaczonej symbolem 1.KG.2/2, w kierunku Lipna,
- na odcinku oznaczonym na rysunku planu literami Ł-M-N - z projektowaną obwodnicą oznaczoną symbolem 1.KG.2/2 (z jej północno - wschodnią linią rozgraniczającą),
- na odcinku oznaczonym na rysunku planu literami N-O-P - z gruntami wsi Biała Nowa;

4) od strony wschodniej:

- na odcinku oznaczonym na rysunku planu literami P-R - z ulicą Zglenickiego biegnącą po terenach miasta Płocka,
- na odcinku oznaczonym na rysunku planu literami R-S-A - z terenami miasta Płocka.

2. Integralną częścią planu jest rysunek planu w skali 1:2000 stanowiący załącznik do niniejszej Uchwały.

Za zgodność z oryginałem  
Data: 01.12.2004r

WZWOJ  
Michałina Golebiewska

### § 3.

Celem regulacji zawartych w ustaleniach planu jest:

- 1) ochrona interesów publicznych o znaczeniu lokalnym i ponadlokalnym w zakresie komunikacji, infrastruktury technicznej oraz ochrony i kształtowania środowiska;
- 2) zmiana ustaleń dotychczas obowiązującego miejscowego planu szczegółowego wsi Maszewo Duże oraz wschodniej części wsi Mańkowo zatwierdzonego w dniu 24 sierpnia 1993 r. Uchwałą Nr 105/XXIX/93 Rady Gminy w Starej Białej (Dz. Urz. Woj. Śląskiego Nr 7 poz.88), w zakresie wynikającym z ustaleń niniejszego planu;
- 3) stworzenie podstaw formalno - prawnych do wydawania decyzji o warunkach zabudowy i zagospodarowania terenów oraz dostosowanie ustaleń planu do aktualnych przepisów i zmieniających się uwarunkowań realizacyjnych;
- 4) zabezpieczenie warunków dla rozwoju i przekształceń struktury osiedla w kierunku poprawy ładu przestrzennego oraz wyznaczenia terenów dla zabudowy mieszkaniowej, usługowej i innej działalności gospodarczej.

### § 4.

Przedmiotem planu są ustalenia obejmujące:

1. Przeznaczenie terenów pod:
  - 1) zabudowę mieszkaniową i usługową realizowaną w różnych formach, w tym również w ramach zorganizowanej działalności inwestycyjnej,
  - 2) zabudowę przemysłowo - składową i dla innych form działalności gospodarczej,
  - 3) uprawy rolne,
  - 4) realizację celów publicznych, a w tym:
    - układ drogowo - uliczny,
    - urządzenia infrastruktury technicznej,
    - usługi oświaty,
    - zieleń urządzoną o różnych funkcjach;
2. Linie rozgraniczające tereny o różnym przeznaczeniu podstawowym i różnych zasadach zagospodarowania oraz nieprzekraczalne linie zabudowy;

Za zgodność z oryginałem  
Biała, dnia 01.12.2006.

WZWOJTA  
Michałina Golebiewska  
Sekretarz Gminy



3. Lokalne warunki, zasady i standardy kształtowania zabudowy oraz zagospodarowania terenów;
4. Zasady obsługi w zakresie infrastruktury technicznej;
5. Zasady obsługi komunikacyjnej;
6. Zasady i warunki podziału terenów na działki budowlane.

### § 5.

Ilekroć w Uchwale jest mowa o:

- 1) **ustawie** - należy przez to rozumieć Ustawę z dnia 7 lipca 1994 r. o zagospodarowaniu przestrzennym (tekst jednolity Dz.U. z 1999 r. Nr 15 poz.139, Nr 41 poz.412, Nr 111 poz.1279; z 2000 r. Nr 12 poz.136; Nr 109 poz.1157, Nr 120 poz.1268; z 2001 r. Nr 5 poz. 42, Nr 14 poz.124, Nr 100 poz.1085, Nr 115 poz.1229 i Nr 154 poz.1804 oraz z 2002 r. Nr 25 poz.253);
- 2) **przepisach szczególnych i odrębnych** - należy przez to rozumieć przepisy ustaw z aktami wykonawczymi oraz ograniczenia w dysponowaniu terenem, wynikające z prawomocnych decyzji administracyjnych (art.104 Kodeksu Postępowania Administracyjnego);
- 3) **Uchwale** - należy przez to rozumieć niniejszą Uchwałę Rady Gminy w Starej Białej, o ile z treści przepisu nie wynika inaczej;
- 4) **planie** - należy przez to rozumieć ustalenia zawarte w treści niniejszej Uchwały i w rysunku planu, o ile z treści przepisu nie wynika inaczej;
- 5) **rysunku planu** - należy przez to rozumieć rysunek planu sporządzony na mapie w skali 1:2000, stanowiący załącznik do niniejszej Uchwały,
- 6) **wschodniej części wsi Mańkowo** - należy przez to rozumieć część tej wsi wyznaczoną granicami:
  - od strony zachodniej - zachodnią linię rozgraniczającą drogi wojewódzkiej Nr 559 oznaczonej na rysunku planu symbolem 2.KZ.1/2,
  - od strony północno - wschodniej - północno - wschodnią linię rozgraniczającą projektowanej obwodnicy oznaczonej na rysunku planu symbolem 1.KG.2/2,
  - od strony wschodniej - zachodnią granicę administracyjną wsi Maszewo Duże;

Za zgodność z oryginałem

Biała, dnia 01.12.2004 r.

WIZWOLTA  
*Michalina Golebińska*  
Sekretarz Gminy

- 7) **przeznaczeniu podstawowym** - należy przez to rozumieć takie przeznaczenie - taką funkcję, która dominuje na danym terenie, wyznaczonym liniami rozgraniczającymi;
- 8) **przeznaczeniu dopuszczalnym** - należy przez to rozumieć rodzaje przeznaczenia terenu inny niż podstawowy, który nie powoduje kolizji w stosunku do funkcji podstawowej lecz ją uzupełnia i nie jest sprzeczny;
- 9) **terenie** - należy przez to rozumieć teren, wyznaczony na rysunku planu liniami rozgraniczającymi oraz oznaczony symbolem literowym odnoszącym się do rodzaju przeznaczenia podstawowego, o ile z treści przepisu nie wynika inaczej;
- 10) **obszarze** - należy przez to rozumieć tereny objęte planem w granicach przedstawionych na rysunku planu i określonych w § 2. ust.1 niniejszej Uchwały;
- 11) **linii rozgraniczającej ściśle określonej** - należy przez to rozumieć granicę ustaloną na rysunku planu pomiędzy terenami o różnym przeznaczeniu podstawowym, różnej funkcji lub różnym sposobie użytkowania, a także terenami ulic, ustaloną niniejszym planem i naniesioną na rysunku planu linią ciągłą;
- 12) **linii rozgraniczającej orientacyjnej i postulowanej** - należy przez to rozumieć - granicę wstępnie określoną na rysunku planu pomiędzy terenami o różnym przeznaczeniu podstawowym, różnej funkcji, różnym sposobie użytkowania, naniesioną na rysunku planu linią przerywaną, dla której uściślenie przebiegu dopuszczone zostało ustaleniami planu na etapie wydawanej decyzji o warunkach zabudowy i zagospodarowania terenu;
- 13) **nieprzekraczalnej linii zabudowy** - należy przez to rozumieć naniesioną na rysunku planu granicę sytuowania frontowych ścian budynków i innych obiektów kubaturowych w sposób swobodny lecz bez prawa przekroczenia tej linii na zewnątrz;
- 14) **uciążliwości niewykraczającej poza granice działki** - należy przez to rozumieć powodowane działalnością gospodarczą formy uciążliwości na terenie działki, które mogą być pomierzone i neutralizowane w obrębie działki;
- 15) **objektach i urządzeniach, których uciążliwość wykraczałaby poza granice własnej działki** - należy przez to rozumieć takie obiekty i urządzenia, których funkcjonowanie lub prowadzona w nich działalność gospodarcza powoduje bądź może powodować ne-

Za zgodność z oryginałem

Michałina Golecowska

gatywne ich oddziaływanie na otoczenie poza granicami działki, w postaci emisji gazów i pyłów, zapachu, hałasu, promieniowania itp., a także wzmożonego ruchu pojazdów, związanego z ich funkcjonowaniem;

- 16) **powierzchni przyrodniczo - aktywnej** - należy przez to rozumieć - powierzchnię terenu nieutwardzoną, z wytworzoną warstwą gleby, pokrytą trwałą roślinnością, a także nawierzchnię trawiastą urządzeń sportowych i rekreacyjnych;
- 17) **podstawowym układzie komunikacyjnym** - należy przez to rozumieć układ komunikacyjny dróg publicznych i ulic o znaczeniu nadrzędnym, ogólnym i przelotowym jak również obsługujących cały urbanizowany obszar bądź jego poszczególne części, stosownie do funkcji ustalonej w planie z wyłączeniem ulic i dróg dojazdowych;
- 18) **ulicy, pasie ulicznym** - należy przez to rozumieć pas terenu prawnie wydzielony liniami rozgraniczającymi, przebiegający przez tereny zurbanizowane lub projektowanego zainwestowania, przeznaczony do ruchu lub postoju pojazdów i do ruchu pieszych, wraz ze znajdującymi się w jego ciągu obiektami inżynierskimi, jezdnią, placami, zatokami postojowymi oraz chodnikami, drzewami, krzewami i urządzeniami technicznymi związanymi z prowadzeniem i zabezpieczeniem ruchu, a ponadto przeznaczony do prowadzenia ciągów nadziemnych i podziemnych uzbrojenia terenu oraz obsługi komunikacyjnej otoczenia w zakresie zależnym od klasy, kategorii i funkcji ulicy;
- 19) **zabudowie jednorodzinnej** - należy przez to rozumieć rodzaj i formę zabudowy określoną w § 3 pkt 4) Rozporządzenia Ministra Gospodarki Przestrzennej i Budownictwa z dnia 14 grudnia 1994 r. w sprawie warunków technicznych jakim powinny odpowiadać budynki i ich usytuowanie (tekst jednolity Dz.U. Nr 15 z 1999 r. poz.140);
- 20) **zabudowie wielorodzinnej** - należy przez to rozumieć rodzaj i formę zabudowy określoną w § 3 pkt.3) Rozporządzenia, o którym mowa w pkt.17);
- 21) **otulinie Brudzeńskiego Parku Krajobrazowego** - należy przez to rozumieć obszar funkcjonalny Parku stanowiący jego strefę ochronną, ustanowionego Uchwałą Nr 163/XXVI/88 Wojewódzkiej Rady Narodowej w Płocku z dnia 9 czerwca 1988 r. (§ 4 i § 5 Uchwały), dla którego Zarządzeniem Nr 21/97 Wojewody Płockiego z dnia

Za zgodność z oryginałem  
Białe, dnia 04.12.2004

WZ WOJTA  
Michał Golebiński  
Sekretarz

21 lutego 1997 r. zatwierdzony został Plan Ochrony (Dz.Urz. Woj. Płockiego Nr 5 poz.35)

## Rozdział 2.

### USTALENIA DLA CAŁEGO OBSZARU OBJĘTEGO PLANEM

#### § 6.

1. Na terenach objętych planem ustala się:

1) przeznaczenie terenów oznaczonych na rysunku planu symbolami:

1.MW/MN - pod zabudowę mieszkaniową wielorodzinną i jednorodziną realizowaną w różnych formach, w tym również w ramach zorganizowanej działalności inwestycyjnej,

2.MW/MN - pod zabudowę mieszkaniową postulowaną do realizacji w różnych formach, w tym również w ramach zorganizowanej działalności inwestycyjnej,

3.MN - pod zabudowę jednorodziną,

4.MR/MN - do przekształceń istniejącej zabudowy zagrodowej na cele jednorodzinnej zabudowy mieszkaniowej nierolniczej i usługowo - mieszkaniowej,

5.UMN - pod zabudowę usługowo - mieszkaniową,

6.MR - dla rolniczej zabudowy zagrodowej,

7.UO - dla usług oświaty i obiektów towarzyszących,

8.U - dla usług centrotwórczych,

9.UK - dla kościoła parafialnego i obiektów towarzyszących,

10.ZC - dla cmentarza parafialnego,

11.ZI - pod urządzenie wysokiej zieleni izolacyjnej wokół cmentarza,

12.PS - pod zabudowę przemysłowo - składową,

13.PU/M - pod zabudowę usługowo - produkcyjną z udziałem zabudowy mieszkaniowej,

14.KTU - pod budowę przydrożnej stacji obsługi i innych urządzeń obsługi komunikacji i transportu,

15.RPO - dla urządzeń produkcji zwierzęcej,

Za zgodność z oryginałem

Płock, dnia 01.12.2001r.

W Z W O J T A  
  
Michalina Golebiewska  
Sekretarz C. i Z.

- 16.ZI - pod urządzenie pasów zieleni izolacyjnej,
- 17.ZU - do zagospodarowania zielenią urządzonej rekreacyjną, towarzyszącą, przydomową itp.,
- 18.W - do pozostawienia w dotychczasowym użytkowaniu jako zbiorników wód otwartych,
- 19.RP - do pozostawienia w dotychczasowym użytkowaniu rolniczym i ogrodniczym,
- 20.RZ - do pozostawienia w dotychczasowym użytkowaniu jako użytków zielonych,
- 21/MN - pod zabudowę mieszkaniową i usługowo mieszkaniową, której realizacja wymaga udokumentowania geotechnicznymi badaniami gruntu,
- 22/UMN - pod zabudowę mieszkaniową, usługowo - mieszkaniową i przemysłowo - składową, której realizacja uwarunkowana jest przeniesieniem istniejących naziemnych linii elektroenergetycznych średniego napięcia,
- 23/I - dla istniejących i projektowanych magistralnych urządzeń liniowych infrastruktury technicznej - wyłączone spod zabudowy,
- K - dla układu drogowo - ulicznego;

- 2) ściśle określone linie rozgraniczające tereny o różnym przeznaczeniu podstawowym oraz różnym sposobie zagospodarowania i użytkowania, naniesione na rysunku planu liniami ciągłymi;
  - 3) orientacyjne i postulowane linie rozgraniczające tereny o różnym przeznaczeniu podstawowym oraz różnym sposobie zagospodarowania i użytkowania, naniesione na rysunku planu liniami przerywanymi, których uściślenie przebiegu może nastąpić w decyzji administracyjnej o warunkach zabudowy i zagospodarowania terenu;
  - 4) nieprzekraczalne linie zabudowy liczone od krawędzi jezdni dróg i ulic lub od innych elementów zagospodarowania terenu.
2. Na terenach, o którym mowa w ust.1, ustala się przeznaczenie podstawowe, a w uzasadnionych przypadkach określa się przeznaczenie dopuszczalne i warunki jego dopuszczenia na zasadach, o których mowa w dalszych ustaleniach.
3. Tereny, o których mowa ust.2, mogą być w całości wykorzystane na cele zgodne z ich przeznaczeniem podstawowym lub częściowo na cele przeznaczenia podstawowego i dopuszczalnego, na zasadach określonych w dalszych ustaleniach.

Za zgodność z oryginałem

Blisko dnia 04.12.2004 r.

WZ WZ  
Michalina Gotlib  
Sekretarz Gm

4. Uściślenie przebiegu linii rozgraniczającej, o której mowa w ust.1 pkt.3), nie może wprowadzać innego rodzaju przeznaczenia podstawowego i dopuszczalnego lub innych funkcji, niż ustalonych planem dla danego terenu.
5. Ustalenia o których mowa w ust.1 pkt.4., nie mają zastosowania do istniejących budynków mieszkalnych i usługowych będących w dobrym i średnim stanie technicznym oraz ich rozbudowy i modernizacji, a usytuowanych poza nieprzekraczalnymi liniami zabudowy, tylko w wypadku, gdy ich usytuowanie nie narusza terenu pasów ulicznych wyznaczonych liniami rozgraniczającymi lub gdy nie są usytuowane bliżej niż 25,0 m od granicy lasu.

### § 7.

Warunki zabudowy i zagospodarowania terenów w decyzjach administracyjnych należy określać według zasad ustalonych w stosunku do terenów wyznaczonych liniami rozgraniczającymi, z uwzględnieniem ustaleń dotyczących infrastruktury technicznej i układu komunikacyjnego, zawartych w niniejszej Uchwale.

### Rozdział 3.

## **USTALENIA SZCZEGÓŁOWE, PRZEZNACZENIE TERENÓW, WARUNKI ICH ZABUDOWY I ZAGOSPODAROWANIA**

---

### § 8

1. Na terenach oznaczonych na rysunku planu symbolem 1.MW/MN - ustala się - jako przeznaczenie podstawowe zabudowę wielorodzinną o niskiej intensywności i jednorodziną, dla różnych form, realizacji, w tym również dla zorganizowanej działalności inwestycyjnej.
2. W stosunku do zabudowy zlokalizowanej na terenach, o których mowa w ust.1, ustala się następujące wymagania:
  - 1) dopuszcza się wysokość budynków do trzech kondygnacji, z możliwością realizacji poddasza użytkowego jako czwartej kondygnacji mieszkalnej oraz podpiwniczenia odpowiednio do lokalnych warunków gruntowo - wodnych;

Za zgodność z oryginałem

Data: dnia 01.12.2004r

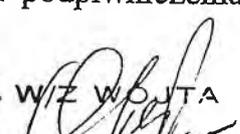
W/Z WOJTA  
  
Michałina Gotebiełska  
Sekretarz Gminy

2. Likwidacja kolizji, o których mowa w ust.1 powinna być prowadzona w uzgodnieniu z Zakładem Energetycznym na koszt strony zainteresowanej.

#### § 29.

1. Na terenach oznaczonych na rysunku planu symbolem 23/I - ustala się:
  - 1) jako przeznaczenie podstawowe - dla przebiegu magistralnych tras infrastruktury technicznej, a w tym napowietrznych linii elektroenergetycznych wysokiego napięcia 110 kV oraz gazociągu wysokiego ciśnienia;
  - 2) jako przeznaczenie dopuszczalne użytkowanie rolnicze bez prawa wykonywania trwałych nasadzeń sadowniczych.
2. Na terenach, o których mowa w ust.1 ustala się:
  - 1) zakaz lokalizowania obiektów kubaturowych niezwiązanych z funkcjonowaniem tras infrastruktury technicznej wymienionych w ust.1 pkt 1 oraz wydzielania działek budowlanych;
  - 2) obowiązek każdorazowego uzgadniania podejmowanych na tych terenach działań inwestycyjnych dopuszczonych przepisami szczególnymi, z dysponentami istniejących magistralnych urządzeń liniowych.

### Rozdział 4. - TERENY KOMUNIKACJI, DROGI I ULICE

#### § 30.

1. Na terenach objętych planem ustala się przebieg drogi dwujezdniowej projektowanej w kategorii ulicy głównej klasy G, oznaczonej na rysunku planu symbolem 1.KG.2/2, stanowiącej kontynuację głównej obwodnicy miejskiej projektowanej w kierunku zachodnim w ciągu drogowym drogi wojewódzkiej Nr 559 Płock - Lipno.
2. Dla projektowanej ulicy (-drogi), o której mowa w ust.1, ustala się:
  - 1) szerokość pasa ulicznego 40,0 m w liniach rozgraniczających;
  - 2) szerokość dwupasowych jezdni po 7,0 m i pasa rozdzielającego 5,0 m;
  - 3) możliwość lokalizowania zatok przystanków autobusowych komunikacji publicznej oraz nadziemnych i podziemnych urządzeń liniowych infrastruktury technicznej.

Za zgodność z oryginałem

Michalina Golebiewska  
Sekretarz Gminy

pasie ulicznym wyznaczonym na rysunku planu liniami rozgraniczającymi, lecz poza pasem jezdnym stosownie do przepisów szczególnych;

4) możliwość obsługi komunikacyjnej terenów przyległych wyłącznie poprzez skrzyżowania:

– z projektowanym przełożeniem odcinka ulicy zbiorczej oznaczonym na rysunku planu symbolem 3.KZ.1/2,

– z projektowaną ulicą lokalną oznaczoną na rysunku planu symbolem 8.KL.1/2;

5) zakaz wykonywania wszelkiego rodzaju wjazdów i wyjazdów z poszczególnych działek i posesji zabudowanych i niezabudowanych bezpośrednio na jezdnie ulicy;

6) możliwość realizacji w pierwszym etapie jednej jezdni szerokości 7,0 m.

3. Dopuszcza się możliwość zmiany przebiegu ulicy (-drogi), o której mowa w ust.1 na odcinkach jej wylotów oznaczonych na rysunku planu symbolem 1.KG.2/2.W w wypadku wprowadzenia takiej zmiany na innych odcinkach tego ciągu drogowo - ulicznego poza obszarem objętym planem.

### § 31.

1. Dla terenu pasa istniejącej drogi wojewódzkiej Nr 559 przebiegającej przez obszar objęty planem, oznaczonej na rysunku planu symbolem 2.KZ.1/2, ustala się:

1) klasę Z 1/2 - jako ulicy zbiorczej;

2) poszerzenie pasa ulicznego do szerokości 28,0 m w liniach rozgraniczających celem umożliwienia realizacji lokalnych i magistralnych ciągów infrastruktury technicznej oraz chodników dla ruchu pieszego;

3) szerokość jezdni o dwóch pasach ruchu - 7,0 m

4) możliwość lokalizowania przystanków autobusowych komunikacji publicznej i innych miejsc postojowych dla pojazdów, wyłącznie w zatokach poza pasami ruchu;

5) możliwość lokalizowania nadziemnych i podziemnych urządzeń liniowych infrastruktury technicznej w pasie ulicznym wyznaczonym liniami rozgraniczającymi z wyłączeniem pasa jezdni, stosownie do przepisów szczególnych.

Za zgodność z oryginałem

data: 01.12.2004r

W/Z WOJTA

  
Michałina Gołębiewska

Sekretarz Gminy



2. Ulica, o której mowa w ust.1, obsługuje tereny przyległe głównie poprzez skrzyżowania z ulicami lokalnymi i dojazdowymi. Bezpośrednia obsługa komunikacyjna poszczególnych działek może być dopuszczona tylko w wypadku braku możliwości ustalenia innego dojazdu do drogi publicznej.

§ 32.

1. Dla regulacji skrzyżowania istniejącej drogi zbiorczej z projektowaną ulicą główną klasy G, ustala się odcinek nowego przebiegu ulicy zbiorczej oznaczony na rysunku planu symbolem **3.KZ.1/2**.
2. Dla projektowanego odcinka ulicy zbiorczej, o którym mowa w ust.1, ustala się:
  - 1) szerokość pasa ulicznego 28,0 m w liniach rozgraniczających;
  - 2) szerokość jezdni dwupasowej 7,0 m;
  - 3) skrzyżowanie z projektowaną ulicą główną oznaczoną na rysunku planu symbolem **1.KG.2/2** o pełnych relacjach skrętnych;
  - 4) możliwość lokalizowania nadziemnych i podziemnych urządzeń liniowych infrastruktury technicznej w pasie ulicznym wyznaczonym na rysunku planu liniami rozgraniczającymi z wyłączeniem pasa jezdni, stosownie do przepisów szczególnych.
3. Odcinek ulicy, o którym mowa w ust.1, nie stanowi bezpośredniej obsługi komunikacyjnej przyległych działek zabudowy jednorodzinnej.

§ 33.

1. Jako podstawowy system obsługi komunikacyjnej terenów objętych planem i ich powiązań z zewnętrznym układem komunikacyjnym gminy, ustala się sieć ulic lokalnych klasy L oznaczonych na rysunku planu symbolami **KL.1/2**.
2. Dla ulic, o których mowa w ust.1 - ustala się:
  - 1) możliwość bezpośredniej obsługi komunikacyjnej przyległych terenów i poszczególnych działek budowlanych bez ograniczeń;
  - 2) szerokość jezdni dla ruchu normalnego 6,0 m, w wyjątkowych wypadkach 5,5 m;

Za zgodność z oryginałem  
Biała, dnia 01.12.2004

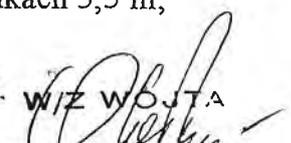
  
WIZ WOJTA  
Michałina Gołębińska  
Sekretarz Gminy

- 3) możliwość lokalizowania nadziemnych i podziemnych urządzeń liniowych infrastruktury technicznej w pasach ulicznych wyznaczonych liniami rozgraniczającymi, stosownie do przepisów szczególnych.
3. Dla terenów pasów ulicznych oznaczonych na rysunku planu symbolami **KL.1/2** ustala się rozstaw linii rozgraniczających:
- **4.KL.1/2** - istniejąca droga do Cierszewa i Biskupic, projektowane poszerzenie do 18,0 m w układzie symetrycznym;
  - **5.KL.1/2** - 18,0 m - ulica projektowana o ustalonym przebiegu przebieg postulowany;
  - **6.KL.1/2** - ulica istniejąca, projektowane poszerzenie do 18,0 m w kierunku wschodnim, początkowy odcinek od strony południowej - poszerzenie do 15,0 m;
  - **7.KL.1/2** - 15,0 m - ulica projektowana;
  - **8.KL.1/2** - ulica istniejąca przy szkole, projektowane poszerzenie nieuregulowanego odcinka do 15,0 m, przy skrzyżowaniu z projektowaną ulicą główną 1.KG.2/2 zmiana istniejącego przebiegu i poszerzenie do 25,0 m;
  - **9.KL.1/2** - istniejąca droga do Maszewa i Brwilna, projektowane poszerzenie do 15,0 m;
  - **10.KL.1/2** - 15,0 m - ulica projektowana;
  - **13.KL.1/2** - 18,0 m - ulica projektowana od ulicy zbiorczej 2.KZ.1/2 do skrzyżowania z projektowaną ulicą 14.KL.1/2;
  - **14.KL.1/2** - 15,0 m - ulica projektowana;
  - **15.KL.1/2** - 15,0 m - ulica projektowana;
  - **16.KL.1/2** - 18,0 m - ulica projektowana;
  - **17.KL.1/2** - istniejąca droga biegnąca przez tereny rolne, postulowane poszerzenie do 15,0 m z realizacją o przekroju półulicznym;
  - **18.KL.1/2** - 18,0 m - ulica projektowana;
  - **19.KL.1/2** - 18,0 m - ulica projektowana;
  - **20.KL.1/2** - 12,0 m - ulica projektowana przy cmentarzu jako powiązanie ciągu ulicznego 18 KL i 19 KL

Za zgodność z oryginałem

Białe, dnia 01.12.2004

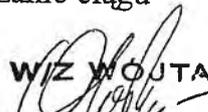
WIZ WÓJTA  
  
Mihałina Gołobymek  
Sekretarz Gminy

§ 34.

1. Dla bezpośredniej obsługi komunikacyjnej poszczególnych działek i posesji, ustala się układ ulic dojazdowych klasy D, oznaczonych na rysunku planu symbolem KD.1/2
2. Dla terenu ulic, o których mowa w ust. 1 ustala się:
  - 1) szerokość jezdni dwupasowych dla ruchu zwolnionego - 5,5 m, w wyjątkowych wypadkach na odcinkach nie przekraczających długości 80,0 m dopuszcza się jezdnie o jednym pasie ruchu szerokości 4,0 m;
  - 2) możliwość sytuowania jezdni w układzie asymetrycznym w stosunku do osi wyznaczonego w planie pasa ulicznego, ze względu na istniejące przebiegi uzbrojenia terenu;
  - 3) możliwość bezpośredniej obsługi komunikacyjnej przyległych terenów i poszczególnych działek bez ograniczeń;
  - 4) możliwość lokalizowania nadziemnych i podziemnych urządzeń liniowych infrastruktury technicznej w pasach ulicznych wyznaczonych liniami rozgraniczającymi, stosownie do przepisów szczególnych.
3. Dla terenów pasów ulicznych oznaczonych na rysunku planu symbolami KD.1/2 ustala się rozstaw linii rozgraniczających:
  - 21.KD.1/2 - 12,0 m ulica projektowana na gruntach wsi Mańkowo w części wyznaczona geodezyjnie na gruncie,
  - 22.KD.1/2 - 12,0 m - część projektowana, w części ulicy istniejącej na gruntach wsi Maszewo Duże dopuszcza się możliwość pozostawienia pasa ulicznego bez zmian o szerokości 9,0 m w liniach rozgraniczających,
  - 23.KD.1/2 - 12,0 m - część projektowana, w części ulicy istniejącej na gruntach wsi Maszewo Duże dopuszcza się możliwość pozostawienia pasa ulicznego bez zmian o szerokości 9,0 m w liniach rozgraniczających,
  - 24.KD.1/2 - ulica istniejąca o zmiennej szerokości 15,0 i 9,0 m, pozostaje według stanu istniejącego linii rozgraniczających,
  - 25.KD.1/2 - 10,0 - 12,0 m - ulica projektowana o przebiegu postulowanym do uściślenia w koncepcji zagospodarowania terenów oznaczonych na rysunku planu symbolem 1.MN/MN o której mowa w § 8 ust. 6,

Za zgodność z oryginałem

Białe, dnia 01.12.2004r.

WZWOJTA  
Michałina Gołębiewski  
Sekretarz Gminy

- 25.KD.1/2 W- 12,0 m - wariant przebiegu ulicy projektowanej uzależniony od rozwiązań funkcjonalno - przestrzennych terenu 1.MW/MN,
- 26.KD.1/2 - ulica projektowana o szerokości 15,0 m w części zachodniej i 12,0 m w części wschodniej,
- 27.KD.1/2 - 12,0 m - ulica projektowana,
- 28.KD.1/2 - 12,0 m - ulica projektowana, z placami manewrowymi w części wschodniej i zachodniej
- 29.KD.1/2 - 18,0 m - ulica projektowana, wyznaczona geodezyjnie na gruncie,
- 30.KD.1/2 - 12,0 m - ulica istniejąca,
- 31.KD.1/2 - 12,0 m - ulica projektowana, z placem manewrowym do zawracania - około 18,0 x 18,0 m
- 32.KD.1/2 - 12,0 m - ulica projektowana,
- 34.KD.1/2 - ulica istniejąca, projektowane poszerzenie w części południowej do 10,0 m, w środkowej do 12,0 m, w północnej do 15,0 m, z placem manewrowym do zawracania,
- 35.KD.1/2 - 12,0 m - ulica projektowana,
- 36.KD.1/2 - 12,0 m - ulica projektowana,
- 37.KD.1/2 - od strony wschodniej projektowany odcinek ulicy szerokości 12,0 m, w środkowej i zachodniej części ulica istniejąca o szerokości 8,0 do 9,0 m w liniach rozgraniczających bez zmian,
- 38.KD.1/2 - ulica istniejąca szerokości 12,0 m - bez zmian, projektowany odcinek zachodni szerokości 12,0 m,
- 39.KD.1/2 - ulica istniejąca szerokości 12,0 m - bez zmian, projektowany odcinek północny szerokości 12,0 m,
- 40.KD.1/2 - ulica istniejąca szerokości 12,0 m - bez zmian, projektowany odcinek zachodni szerokości 12,0 m
- 41.KD.1/2 - ulica istniejąca szerokości 12,0 m - bez zmian projektowany odcinek północny szerokości 12,0 m,
- 42.KD.1/2 - ulica projektowana o przebiegu postulowanym szerokości 10,0 m,
- 43.KD.1/2 - 12,0 m - ulica projektowana,

Za zgodność z oryginałem  
Białe dno: 01.12.2004

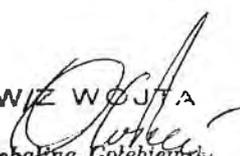
WZ WÓJTA  
  
Michalina Golebiewska  
Sekretarz Gminy

- 44.KD.1/2 - 10,0 m ulica projektowana, częściowo wyznaczona geodezyjnie na gruncie, fragment północno - wschodni o szerokości 8,0 m,
- 46.KD.1/2 - 10,0 m - ulica projektowana,
- 47.KD.1/2 - 10,0 m - ulica projektowana, częściowo wyznaczona geodezyjnie na gruncie,
- 48.KD.1/2 - 12,0 m - ulica projektowana,
- 49.KD.1/2 - 12,0 m - ulica projektowana,
- 50.KD.1/2 - 10,0 m - ulica projektowana,
- 51.KD.1/2 - ulica projektowana o przebiegu postulowanym wzdłuż granicy miasta o łącznej szerokości 12,0 m (szerokość zachodniej części pasa ulicznego położonego na gruntach wsi Maszewo Duże wynosi 6,0 m, która tymczasowo może pełnić funkcję ciągu pieszojezdnego,
- 52.KD.1/2 - 12,0 m ulica projektowana,
- 53.KD.1/2 - 12,0 m ulica projektowana przy cmentarzu, łączy ciąg projektowanych ulic lokalnych oznaczonych na rysunku planu symbolami 18.KL.1/2 i 19.KL.1/2

### § 35.

1. Wyznacza się pasy drogowo - uliczne oznaczone na rysunku planu symbolem KPj z przeznaczeniem dla funkcji ciągów pieszojezdnych i dojazdów, uzupełniających układ ulic dojazdowych klasy D oraz bezpośrednią obsługę komunikacyjną poszczególnych działek.
2. Dla terenu ciągów pieszojezdnych i dojazdów, wyznaczonych liniami rozgraniczającymi, o których mowa w ust. 1 - ustala się:
  - 1) nawierzchnie jednoprzestrzenne z elementów roboczych, z wyjątkiem odcinków o szerokości 8,0 m i większej, na których rodzaje nawierzchni mogą być stosowane jak w ulicach dojazdowych;
  - 2) możliwość prowadzenia wszystkich urządzeń liniowych uzbrojenia terenu z zachowaniem wzajemnych odległości stosownie do przepisów szczególnych;
  - 3) możliwość prowadzenia wyłącznie ruchu wewnętrznego;

Za zgodność z oryginałem

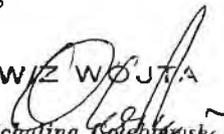
W/Z W.P.J.T.A.  
  
Michalina Golebiewska  
Sekretarz Gminy

§ 36.

1. Pasy terenu oznaczone na rysunku planu symbolem **KP.** przeznacza się na ciągi piesze wyłącznie dla ruchu pieszego.
2. Dla terenu ciągów pieszych, o których mowa w ust.1, ustala się:
  - 1) szerokość rozstawu linii rozgraniczających od 4,0 do 6,0 m;
  - 2) możliwość lokalizowania urządzeń liniowych uzbrojenia terenu, z zachowaniem wzajemnych odległości stosownie do przepisów szczególnych.

**Rozdział 5. - ZASADY OBSŁUGI W ZAKRESIE INFRASTRUKTURY**  
**TECHNICZNEJ**

§ 37.

1. Wszystkie tereny przeznaczone w planie na cele budownictwa mieszkaniowego, usługowego i przemysłowo - składowego oraz pozostałych form zainwestowania, wymagają wyposażenia w zbiorowe systemy uzbrojenia:
  - a) komunalną sieć wodociagową,
  - b) komunalne sieci kanalizacji sanitarnej oraz odprowadzania wód deszczowych,
  - c) sieć gazową,
  - d) sieci elektroenergetyczne średniego i niskiego napięcia,
  - e) sieć telefoniczną.
2. Podstawowe urządzenia liniowe nadziemne i podziemne uzbrojenia projektowane dla bezpośredniej obsługi terenów istniejącego i projektowanego zainwestowania powinny być lokalizowane w pasach drogowych dróg i ulic wyznaczonych w planie liniami rozgraniczającymi. Niezależnie od określonych w planie urządzeń dopuszcza się budowę niezbędnych urządzeń uzbrojenia terenu w miarę zaistniałych potrzeb lokalnych i ponadlokalnych. Nie dotyczy to: przyłączy do poszczególnych posesji i budynków.
3. W uzasadnionych wypadkach dopuszcza się możliwość sytuowania projektowanych sieci infrastruktury technicznej i utrzymanie sieci już istniejących, na terenach o innym przeznaczeniu niż określono w ust.2, to jest na terenach działek pomiędzy linią rozgraniczającą dróg i ulic a obowiązującą linią zabudowy, z zachowaniem przepisów szczególnych i odrębnych.

Za zgodność z oryginałem  
Błaża, dnia 01.12.2004r

WZWOJTA  
Mikolajna Goleńdzińska  
Sekretarz Gmii

§ 38.

Dla terenów, o których mowa w § 37 ust. 1 ustala się następujące zasady obsługi w zakresie infrastruktury technicznej:

1. Zaopatrzenie w wodę następować będzie z istniejącego systemu sieci wodociągowej, poprzez budowę sieci rozbiorczej od istniejących przewodów oraz realizację nowych głównych obwodów systemu pierścieniowego na terenach nie objętych dotychczas główną siecią wodociagową.
2. Odprowadzanie ścieków sanitarnych następować będzie poprzez realizowaną zbiorczą kanalizację sanitarną doprowadzającą ścieki do miejskiej oczyszczalni istniejącej w Maszewie;
  - 1) na terenach nie objętych siecią kanalizacyjną dopuszcza się odprowadzenie ścieków do zbiorników bezodpływowych,
  - 2) na terenach objętych siecią kanalizacyjną podłączenie budynków mieszkalnych i usługowych do sieci kanalizacji sanitarnej jest obowiązkowe.
3. Odprowadzenie wód opadowych z utwardzonych nawierzchni ulic przewiduje się do kanalizacji deszczowej projektowanej w systemie zlewniowym.
4. Zaopatrzenie w gaz do celów bytowo - gospodarczych i grzewczych może być realizowane poprzez sukcesywną rozbudowę istniejącej sieci gazowej i przewodów rozbiorczych;
  - 1) realizacja sieci gazowej powinna być prowadzona w uzgodnieniu i na warunkach określonych przepisami szczególnymi oraz z właściwym Zakładem Gazowniczym;
  - 2) szafki gazowe na terenach zabudowy mieszkaniowej i usługowej powinny być lokalizowane w linii ogrodzeń działek od strony ulic z możliwością otwierania na zewnątrz.
5. Zaopatrzenie w ciepło może być realizowane w systemie indywidualnych źródeł ciepła z zaleceniem stosowania paliw ekologicznie czystych.
6. Ustala się obowiązek gromadzenia odpadów stałych w pojemnikach ustawionych na poszczególnych działkach, oraz usuwania ich w systemie oczyszczania stosowanym w gospodarce komunalnej gminy.
7. Zasilanie odbiorców w energię elektryczną prowadzone będzie w uzgodnieniu z właściwym Zakładem Energetycznym z układu sieci napowietrzno - kablowej średniego napięcia 15 kV oraz niskiego napięcia 380/220 V, poprzez:

Za zgodność z oryginałem

Biała, dnia 01.12.2004v

W/Z WOJTA  
*Michał Golebiewski*  
Sekretarz CmiR y

- 1) istniejący na tych terenach system sieci elektroenergetycznych średniego i niskiego napięcia;
  - 2) budowę nowych i przebudowę istniejących sieci urządzeń elektroenergetycznych.
8. Dla realizacji linii i urządzeń elektroenergetycznych, w którym mowa w ust.7, ustala się:
- 1) możliwość lokalizowania stacji transformatorowych 15/0,4 kV w miejscach innych niż wskazano na rysunku planu bez konieczności sporządzania zmiany planu, w wypadku wystąpienia konieczności poprawienia warunków zasilania odbiorców na obsługiwanym terenie;
  - 2) konieczność przebudowy istniejących linii napowietrznych średniego i niskiego napięcia w wypadku wystąpienia kolizji z istniejącym lub projektowanym zainwestowaniem i układem komunikacyjnym;
  - 3) szerokość stref ochronnych w stosunku do linii napowietrznych:
    - dla linii o napięciu 110 kV - po 15 m od osi linii w każdą stronę;
    - dla linii o napięciu 15 kV - nie mniej niż po 6,0 m od osi linii w każdą stronę;
  - 4) zakaz lokalizowania budynków mieszkalnych i o innych funkcjach w strefach, o których mowa w pkt 3);
  - 5) wykonywanie przyłączy przewodem izolowanym lub kablem ziemnym;
  - 6) lokalizowanie skrzynek złączeniowo - pomiarowych od strony ulic w linii ogrodzeń działek,
  - 7) stosowanie energooszczędnych źródeł światła w systemie oświetlenia ulic.
9. W zakresie telekomunikacji ustala się, że zaopatrzenie w łącza telefoniczne następować będzie z istniejącej i projektowanej sieci telekomunikacyjnej na warunkach określonych przez właściwą placówkę telekomunikacji.

## Rozdział 6. - PRZEPISY PRZEJŚCIOWE I KOŃCOWE

### § 39.

Na podstawie art.10 ust.3 oraz art.36 ust.3 ustawy z dnia 7 lipca 1994 r. o zagospodarowaniu przestrzennym (t.j. Dz.U. z 1999 r. Nr 15 poz.139, Nr 41 poz. 412, Nr 111

inż. Tadeusz Kosakowski  
upr. bud. nr 39/70  
do projektowania i kierowania robotami  
budowlanymi bez ograniczeń w specjalności  
drogi w zakresie obiektów drogowych

Za zgodność z oryginałem

Data, dnia 01.12.2004 r.

W/Z WOLTA  
Michałina Gołębiewska  
Sekretarz GmR V





RGK.6220.6.2011

BIAŁA, dn. 2011-08-10

### **Decyzja o środowiskowych uwarunkowaniach**

Na podstawie art. 104 Kodeksu postępowania administracyjnego (j. t.: Dz. U. z 2000 r. Nr 98, poz. 1071 z późn. zm.), zgodnie z art. 71 ust. 1 i ust. 2, art. 72 ust. 1 pkt 3, art. 73 ust. 1, art. 75 ust. 1 pkt 4, art. 84, art. 85 ust. 1 i ust. 2 pkt 2 ustawy z dnia 3 października 2008 r. o udostępnianiu informacji o środowisku i jego ochronie, udziale społeczeństwa w ochronie środowiska oraz o ocenach oddziaływania na środowisko (Dz. U. z 2008 r. Nr 199, poz. 1227 z późn. zm.), oraz § 3 ust. 1 pkt 60 Rozporządzenia Rady Ministrów z dnia 09 listopada 2010 r. w sprawie przedsięwzięć mogących znacząco oddziaływać na środowisko (Dz. U. Nr 213, poz. 1397 z późn. zm.),

po rozpatrzeniu wniosku złożonego przez Pana Tadeusza Kosakowskiego – pełnomocnika gminy Stara Biała w sprawie wydania decyzji o środowiskowych uwarunkowaniach dla przedsięwzięcia polegającego na budowie ulic Słowackiego, Wspólnej i Różanej w Maszewie Dużym i Mańkowie wraz ze skrzyżowaniem ulicy Słowackiego z drogą woj. nr 559 granica województwa – Brudzeń Duży – Sikórz – Płock w km 43+696,90 oraz kanalizacją deszczową i przebudową sieci gazowej

### **o r z e k a m**

**Stwierdzam, że dla przedsięwzięcia polegającego na budowie ulic Słowackiego, Wspólnej i Różanej w Maszewie Dużym i Mańkowie wraz ze skrzyżowaniem ulicy Słowackiego z drogą woj. nr 559 granica województwa – Brudzeń Duży – Sikórz – Płock w km 43+696,90 oraz kanalizacją deszczową i przebudową sieci gazowej, gm. Stara Biała:**

- 1. nie było potrzeby przeprowadzania oceny oddziaływania na środowisko. Charakterystyka przedsięwzięcia stanowi załącznik nr 1 do niniejszej decyzji.**
- 2. Określam środowiskowe uwarunkowania dla inwestycji zgodnie z kartą informacyjną przedsięwzięcia załączoną do wniosku o wydanie decyzji o środowiskowych uwarunkowaniach z dnia 10.06.2011 r., będącą załącznikiem nr 2 do niniejszej decyzji.**

### **U z a s a d n i e n i e**

W dniu 14.06.2011 r. do Wójta Gminy Stara Biała wpłynął wniosek Pana Tadeusza Kosakowskiego – pełnomocnika gminy Stara Biała w sprawie wydania decyzji o środowiskowych uwarunkowaniach dla przedsięwzięcia polegającego na budowie ulic Słowackiego, Wspólnej i Różanej w Maszewie Dużym i Mańkowie wraz ze skrzyżowaniem ulicy Słowackiego z drogą woj. nr 559 granica województwa – Brudzeń Duży – Sikórz – Płock w km 43+696,90 oraz kanalizacją deszczową i przebudową sieci gazowej gm. Stara Biała.

W związku z tym, że planowane przedsięwzięcie należy do kategorii przedsięwzięć, o których mowa w art. 59 ust. 1 pkt 2 ustawy z dnia 3 października 2008 r. o udostępnianiu informacji o środowisku i jego ochronie, udziale społeczeństwa w ochronie środowiska oraz o ocenach oddziaływania na środowisko i jest wymienione w § 3 ust. 1 pkt 60 rozporządzenia Rady Ministrów z dnia 9 listopada 2010 r. w sprawie przedsięwzięć mogących znacząco oddziaływać na środowisko, Wójt Gminy Stara Biała działając na podstawie art. 64 ust. 1 pkt 1 i 2 ww. ustawy wystąpił pismem z dnia 15.06.2011 r. do organów właściwych w sprawie

wydania opinii co do konieczności przeprowadzenia oceny oddziaływania planowanego zamierzenia budowlanego na środowisko.

Zarówno Regionalny Dyrektor Ochrony Środowiska w Warszawie postanowieniem z dnia 01.07.2011 r. znak WOOS-II.4240.931.2011.NL jak i Państwowy Powiatowy Inspektor Sanitarny w Płocku opinią sanitarną znak: ZNS.7170-468-173/11.MW z dnia 01.07.2011 r. wyrazili opinię, że dla przedmiotowego przedsięwzięcia nie ma potrzeby przeprowadzenia oceny oddziaływania na środowisko.

Rozpatrując informacje o planowanym przedsięwzięciu przedstawione w karcie informacyjnej oraz po uwzględnieniu uwarunkowań wymienionych w art. 63 ust. 1 ustawy z dnia 3 października 2008 r. o udostępnianiu informacji o środowisku i jego ochronie, udziale społeczeństwa w ochronie środowiska oraz o ocenach oddziaływania na środowisko oraz biorąc pod uwagę opinie ww. organów stwierdzono, że przedmiotowe przedsięwzięcie będzie w niewielkim stopniu oddziaływać na środowisko, a także będzie brak oddziaływania na obszary Natura 2000.

Dlatego Wójt Gminy Stara Biała postanowieniem z dnia 14.07.2011 r. znak RGK.6220.6.2011 postanowił odstąpić od przeprowadzania oceny oddziaływania na środowisko i od obowiązku sporządzenia raportu oddziaływania powyższego przedsięwzięcia na środowisko.

Przeanalizowano przedstawione w art. 63 ust. 1 ustawy oś uwarunkowania, które uwzględniono przy stwierdzaniu braku potrzeby przeprowadzenia oceny oddziaływania na środowisko, w następujący sposób:

1. Rodzaj i charakterystyka przedsięwzięcia, z uwzględnieniem:

a) skali przedsięwzięcia i wielkości zajmowanego terenu oraz ich wzajemnych proporcji:  
zgodnie z załączoną kartą informacyjną.

b) powiązań z innymi przedsięwzięciami, w szczególności kumulowania się oddziaływań przedsięwzięć znajdujących się na obszarze, na który będzie oddziaływać przedsięwzięcie:

Planowana inwestycja będzie częściowo powiązana z innymi przedsięwzięciami drogowymi. Z uwagi jednak na niewielki charakter oddziaływania inwestycji nie będzie możliwości kumulowania się jej oddziaływań z innymi.

c) wykorzystania zasobów naturalnych – zgodnie z kartą informacyjną.

d) emisji i występowania innych uciążliwości:

W trakcie budowy drogi w analizowanym rejonie wystąpią okresowe uciążliwości związane z emisją hałasu oraz zanieczyszczeń pyłowych i gazowych do powietrza w wyniku pracy sprzętu ciężkiego i transportującego. Uciążliwości te będą tylko okresowe i zakończą się wraz z zakończeniem prac budowlanych.

Wymiana nawierzchni przyczyni się do zmniejszenia emisji i hałasu, a zwiększenie płynności ruchu może przyczynić się do zmniejszenia emisji substancji do powietrza. Wody opadowe i roztopowe z pasa drogowego odprowadzane będą do kanalizacji deszczowej

e) ryzyka wystąpienia poważnej awarii, przy uwzględnieniu używanych substancji i stosowanych technologii:

Planowane przedsięwzięcie nie należy do instalacji, która mogłaby być potencjalnym źródłem awarii przemysłowej.

2. Usytuowanie przedsięwzięcia, z uwzględnieniem możliwego zagrożenia dla środowiska, w szczególności przy istniejącym użytkowaniu terenu, zdolności samooczyszczania się środowiska i odnawiania się zasobów naturalnych, walorów przyrodniczych i krajobrazowych oraz uwarunkowań miejscowych planów zagospodarowania przestrzennego.

Przedsięwzięcie będzie realizowane :

- poza miejscem występowania obszarów wodno - błotnych i innych o płytkim zaleganiu wód podziemnych,
- poza obszarami wybrzeży.
- poza obszarami górskimi i leśnymi,
- poza jeziorami i innymi naturalnymi zbiornikami wód stojących,

- poza obszarami, na których standardy jakości środowiska zostały przekroczone,
- poza obszarami objętymi ochroną na mocy ustawy z dnia 16 kwietnia 2004 r. o ochronie przyrody (Dz. U z 2009 r. nr 151, poz. 1220).

Najbliższymi obszarami Europejskiej Sieci Ekologicznej Natura 2000 są:

- obszar mający znaczenie dla wspólnoty „Sikórz” PLH 140012, oddalony od planowanej inwestycji o około 5 km.
- obszar specjalnej ochrony (OSO) pn. „Dolina Środkowej Wisły” PLB 140004, oddalony o około 8 km.
- obszar mający znaczenie dla wspólnoty „Kampinoska Dolina Wisły” PLH 140029, oddalony o około 8 km.

Biorąc pod uwagę lokalizację przedsięwzięcia i jego charakter, brak ingerencji w cenne przyrodniczo tereny oraz odległość względem najbliższych obszarów Natura 2000 stwierdza się, iż planowane przedsięwzięcie nie należy do mogących w sposób znacząco negatywnie oddziaływać na spójność sieci Natura 2000.

W rejonie inwestycji oraz w jej pobliżu nie występują:

- obszary objęte ochroną, w tym strefy ochronne ujęć wody i obszary ochronne zbiorników wód śródlądowych,
- obszary o krajobrazie mającym znaczenie historyczne, kulturowe lub archeologiczne,
- uzdrowiska i obszary ochrony uzdrowiskowej.

3) Rodzaj i skala możliwego oddziaływania rozważanego w odniesieniu do uwarunkowań wymienionych w pkt 1 i 2:

Zasięg przestrzenny oddziaływania przedsięwzięcia ograniczy się do najbliższego otoczenia miejsca jego realizacji. Nie będzie przekraczać granic działek przeznaczonych pod realizację przedsięwzięcia, więc wykluczono możliwość wystąpienia oddziaływań o charakterze transgranicznym.

Informacje zawarte w karcie informacyjnej pozwalają stwierdzić brak możliwości wystąpienia oddziaływań o znacznej wielkości lub złożoności oraz potwierdzają wystąpienie oddziaływań tylko w fazie budowy przedsięwzięcia. Oddziaływania te będą krótkotrwałe i ograniczone do okresu prowadzenia prac budowlanych. Będą miały zasięg lokalny oraz będą ograniczane przez zastosowanie odpowiednich zabezpieczeń i organizację robót.

Planowana inwestycja usprawni ruch pojazdów oraz poprawi nawierzchnię drogi, co zredukuje emisję hałasu i zanieczyszczeń. Na etapie eksploatacji oddziaływanie będzie minimalne nie powodujące przekroczenia obowiązujących norm, a oddziaływania będą miały charakter skorelowany swoją wielkością i czasem trwania z natężeniem ruchu samochodowego na drodze.

Planowane przedsięwzięcie nie będzie znacząco negatywnie oddziaływać na środowisko.

Dla terenów zaplanowanych pod inwestycję obowiązuje miejscowy plan zagospodarowania przestrzennego. Przedmiotowe przedsięwzięcie jest zgodne z ustaleniami tego planu.

Wobec powyższego orzeczono jak w sentencji.

#### **Pouczenie**

1. Od niniejszej decyzji służy stronie odwołanie do Samorządowego Kolegium Odwoławczego w Płocku, za moim pośrednictwem, w terminie 14 dni od daty jej otrzymania.
2. Zgodnie z art. 86 ustawy z dnia 3 października 2008 roku o udostępnianiu informacji o środowisku i jego ochronie, udziale społeczeństwa w ochronie środowiska oraz o ocenach oddziaływania na środowisko (Dz. U. 2008r. Nr 199, poz. 1227 z późn. zm.) decyzja o

środowiskowych uwarunkowaniach wiąże organ wydający decyzje, o których mowa w art. 72 ust. 1 pkt 1-13.

3. Decyzję o środowiskowych uwarunkowaniach dołącza się do wniosku o wydanie decyzji, o której mowa w art. art. 72 ust. 1 w/cyt. ustawy. Wniosek ten powinien być złożony nie później niż przed upływem czterech lat od dnia, w którym decyzja o środowiskowych uwarunkowaniach stała się ostateczna.
4. Niniejsza decyzja nie rodzi praw do terenu oraz nie narusza prawa własności i uprawnień osób trzecich.

*Pobrano opłatę skarbową w wysokości 205 zł za wydanie decyzji o środowiskowych uwarunkowaniach na podstawie ustawy z dnia 16 listopada 2006 r. o opłacie skarbowej (Dz. U. z 2006 r., Nr 225, poz. 1635 z późn. zm.).*



WÓJT  
Sławomir Wawrzyński

Otrzymują:

- ① Tadeusz Kosakowski  
Ul. Obrońców Płocka 1920 r. nr 37, 09-402 Płock
2. strony postępowania wg rozdzielnika
3. a/a.

Do wiadomości:

1. Regionalny Dyrektor Ochrony Środowiska  
Ul. Sienkiewicza 3, 00-015 Warszawa
2. Państwowy Powiatowy Inspektor Sanitarny w Płocku  
ul. Kolegialna 20, 09-402 Płock.

Decyzja ostateczna

dnia ...30.12.2013 r.

WÓJT  
Sławomir Wawrzyński

### CHARAKTERYSTYKA PRZEDSIĘWZIĘCIA

W ramach przedsięwzięcia zostanie wykonana budowa ulic: Słowackiego, Wspólnej i Różanej oraz sięgacza do ulicy Wspólnej, kanalizacji deszczowej i przebudowa gazociągu. W ramach budowy będzie wykonane:

1. *jezdnie szerokości 6,0 i 5,50 m - nawierzchnia z mas bitumicznych:*

- wykonanie koryta w gruncie do wymaganej dokumentacją głębokości pod jezdnię i chodniki
- warstwa odsączająca z piasku gruboziarnistego grubości 20 cm
- podbudowa z kruszywa łamanego stabilizowanego mechanicznie grub. 20 cm
- warstwa wiążąca z betonu asfaltowego BA 0/20 grub. 7 cm
- warstwa ścieralna z betonu asfaltowego BA 0/16 grub. 5 cm

2. *jezdnie szerokości 5,50, 5,0 i 4,50 m z kostki betonowej:*

- warstwa odsączająca z piasku gruboziarnistego grub. 20 cm
- podbudowa z kruszywa łamanego stabilizowanego mechanicznie grub. 20 cm
- podsypka cementowo piaskowa 1:4 grubości 3 cm
- kostka brukowa betonowa szara grubości 8 cm

3. *zjazdu do posesji z kostki betonowej:*

- warstwa odsączająca z piasku gruboziarnistego grubości 15 cm
- podbudowa z kruszywa łamanego stabilizowanego mechanicznie grubości 15 cm
- podsypka cementowo piaskowa 1:4 grub. 3 cm
- kostka brukowa betonowa szara grubości 8 cm

4. *chodniki*

- warstwa odsączająca z piasku gruboziarnistego grubości 10 cm
- podsypka cementowo piaskowa 1:4 grubości 3 cm
- kostka brukowa betonowa szara grubości 8 cm

4. *kanalizacja deszczowa*

- kanał z rur PCV dn 500
- kanał z rur PCV dn 315
- kanał z rur PCV dn 250
- przykanaliki z rur PCV 200
- studnie rewizyjne dn 1200
- studzienki ściekowe dn 500

5. *przebudowa gazociągu*

- gazociąg z rur PE dn 63
- przyłącza gazowe z rur PE dn 25

Łączna długość projektowanych ulic ok. 1050 m.

Całkowita powierzchnia zajęta pod pas drogowy wyniesie ok. 13000 m<sup>2</sup>.

Nie zmienia się funkcji i sposobu wykorzystania dotychczas zajmowanej powierzchni. Na omawianym terenie obecnie znajdują się drogi wewnętrzne o nawierzchni gruntowej.



## KARTA INFORMACYJNA PRZEDSIĘWZIĘCIA

Zał.nr1

wg art. 3 ust. 1 pkt 5 ustawy z dnia 3 października 2008 r. o udostępnianiu informacji o środowisku i jego ochronie, udziale społeczeństwa w ochronie środowiska oraz o ocenach oddziaływania na środowisko (Dz. U. z 2008 r. Nr 199, poz. 1227)

**Uwaga – przedsięwzięcia powiązane technologicznie kwalifikuje się jako jedno przedsięwzięcie, także jeżeli są one realizowane przez różne podmioty (art. 3 ust. 1 pkt 13 ustawy o udostępnianiu informacji o środowisku i jego ochronie, udziale społeczeństwa w ochronie środowiska oraz o ocenach oddziaływania na środowisko)**

### 1. Dane podmiotu planującego podjęcie realizacji przedsięwzięcia

Gmina Stara Biala

09-411 Biala, ul. Jana Kazimierza 1

Adres: .....

024- 366 87 10

Nr telefonu kontaktowego / fax / e-mail: .....

### 2. Nazwa przedsięwzięcia

Budowa ulic Słowackiego, Wspólnej i Różanej w Maszewie Dużym i Mańkowie wraz ze skrzyżowaniem ulicy Słowackiego z drogą woj. nr 559 granica województwa – Brudzeń Duży – Sikórz – Płock w km 43+696,90 oraz kanalizacją deszczową i przebudową sieci gazowej

### 3. Lokalizacja przedsięwzięcia:

- adres: ulica Słowackiego, Wspólna i Różana w Maszewie Dużym i Mańkowie
- nr działek ewidencyjnych i obrębów geodezyjnych:

Nr 16; 24 obręb Maszewo Duże

Nr 40; 121/3; 121/2; 119/21; 119/1; 99/3; 99/30; 99/23; 99/36; 99/10; 101/14 101/15 obręb

Mańkowo

- opis terenów sąsiednich, usytuowanie względem najbliższej zabudowy

**Grunty o zagospodarowaniu budownictwem jednorodzinym z przeznaczeniem w miejscowym planie zagospodarowania pod budownictwo jednorodzinne i usługi.**

- charakterystyka terenu znajdującego się w obszarze oddziaływania przedsięwzięcia zaznaczonym na mapie ewidencyjnej

**Budownictwo jednorodzinne o różnicy rzędnych terenu od 107,14 do 110,51 m n.p.m.**

### 4. Rodzaj przedsięwzięcia

Przedmiotem inwestycji jest budowa ulic Słowackiego, Wspólnej i Różanej w Maszewie Dużym i Mańkowie wraz ze skrzyżowaniem ulicy Słowackiego z drogą woj. nr 559 granica województwa – Brudzeń Duży – Sikórz – Płock w km 43+696,90 oraz kanalizacją deszczową i przebudową sieci gazowej.

### 5. Skala przedsięwzięcia (np. zdolność produkcyjna, podstawowe parametry techniczne, wymiary, moc, średnica, długość itp.)

Ulica Słowackiego – szerokość jezdni zmienna 6,0 i 5,50 m, chodnik jednostronny szerokość 2,0 m obustronne trawniki o zmiennej szerokości. Długość ulicy 325 m.

Ulica Wspólna - szerokość jezdni 5,50 m, jednostronny chodnik szerokości 2,0 m do ulicy Słowackiego, obustronne trawniki o zmiennej szerokości. Długość ulicy 421 m

Ulica Różana - szerokość jezdni zmienna 5,50 i 5,0 m, obustronne trawniki o zmiennej szerokości. Długość ulicy 242 m.

Sięgacz do ulicy Wspólnej - szerokość jezdni 4,50 m, obustronne trawniki o zmiennej szerokości. Długość sięgacza 53 m.

Łączna długość projektowanych ulic  $325+421+242+53= 1041$  m

Kanalizacja deszczowa składa się z kanału dn 500 l= 198 m, dn 315 l= 175 m, dn 250 l= 179 m

Gazociąg z rur PE 63 l= 109 m.

#### 6. Obsługa komunikacyjna:

- lokalizacja wjazdu i wyjazdu:

Ulica Słowackiego – wjazd i wyjazd z ulicy Lipnowskiej (droga woj. nr 559) i ulicy Działkowej.

Ulica Wspólna – wjazd i wyjazd z ulicy Chabrowej i Słowackiego.

Ulica Różana – wjazd i wyjazd z ulicy Działkowej i Wspólnej.

Sięgacz do ulicy Wspólnej – wjazd i wyjazd z ulicy Wspólnej.

ilość miejsc parkingowo – postojowych na terenie objętym inwestycją:

\*ilość miejsc parkingowo-postojowych na terenie objętym inwestycją : nie występują miejsca parkingowo-postojowe i na obszarach przyległych – nie występują miejsca parkingowo-postojowe

#### 7. Powierzchnia zajmowanej nieruchomości, powierzchnia obiektu budowlanego oraz dotychczasowy sposób ich wykorzystywania:

- powierzchnia zabudowy terenu, istniejących i planowanych obiektów budowlanych, gabaryty obiektów budowlanych istniejących i planowanych

Planowane przedsięwzięcie będzie zlokalizowane w granicach istniejących pasów drogowych ulic Słowackiego, Wspólnej i Różanej oraz sięgacza do ulicy Wspólnej. Całkowita powierzchnia na której zlokalizowana jest inwestycja wynosi  $12094 \text{ m}^2$ .

Gabaryty:

nawierzchnia bitumiczna	- 2377 m <sup>2</sup>
nawierzchnia z koski betonowej	- 3421 m <sup>2</sup>
chodniki z kostki betonowej	- 1049 m <sup>2</sup>
zjazdy z koski betonowej	- 1319 m <sup>2</sup>
trawniki	- 3928 m <sup>2</sup>
kanalizacja deszczowa	- 552 m
przebudowa gazociągu	- 109 m

- porównanie dotychczasowego użytkowania terenu z planowanym jego zagospodarowaniem

Nie zmienia się funkcji i sposobu wykorzystania dotychczas zajmowanej powierzchni. Na omawianym terenie ulic Słowackiego, Wspólnej, Różanej i sięgacza do ulicy Wspólnej obecnie znajdują się drogi wewnętrzne o nawierzchni gruntowej. Szerokość jezdni zmienna 2 – 5 m nie wydzielone pobocza na pozostałej powierzchni działek.

Szerokość pasa drogowego wydzielona granicami działek i ogrodzeniami:

ulica Słowackiego – 15,0 m na terenie Mańkowa i 9,0 m na terenie Maszewa Dużego

ulica Wspólna – 12,0 m na całej długości



ulica Różana – 12,0 m na terenie Mańkowa i 9,0 – 10,50 m na terenie Maszewa  
Dużego  
sięgacz do ulicy Wspólnej – szerokość zmienna 8,0 – 10,50 m.

Projektuje się:

ul. Słowackiego – na odcinku 30 m od ul. Lipnowskiej (droga woj. 559) szer. Jezdni 6,0 m na pozostałym odcinku 5,50m. Od ul. Lipnowskiej do ul. Wspólnej nawierzchnia bitumiczna, od ul. Wspólnej do ul. Działkowej nawierzchnia z kostki betonowej. Jednostronny chodnik szerokości 2,0 m z kostki betonowej od ul. Lipnowskiej do ul. Wspólnej, na pozostałej części pasa drogowego obustronne trawniki.

ul. Wspólna – jezdnia szerokości 5,50 m, od ul. Chabrowej do ul. Słowackiego nawierzchnia bitumiczna i jednostronny chodnik szer. 2,0 m z kostki betonowej, na odcinku od ul. Słowackiego do końca projektowanej ulicy nawierzchnia z kostki betonowej bez chodników. Na pozostałym terenie pasa drogowego – trawniki.

ul. Różana – na całej długości projektowanego odcinka ulicy nawierzchnia z kostki betonowej. Na początkowym odcinku 125 m szer. jezdnia 5,50 m na pozostałym 5,0 m. Na całym odcinku ulica bez chodników z obustronnymi chodnikami do granicy pasa drogowego.

sięgacz do ulicy Wspólnej – jezdnia z kostki betonowej o zmiennej szerokości 4,50 – 12,0 m bez chodników z obustronnymi trawnikami od jezdnia do granicy pasa drogowego.

kanalizacja deszczowa - z rur PCV dn 500 l= 198 m; dn 315 l= 175 m; dn 250 l= 179 m

przebudowa gazociągu – gazociąg z rur PE 63 l= 109 m

przyłącza gazowe - z rur PE 25 l= 40 m

- wskazanie jaki procent powierzchni działki zostanie zabudowany i wyłączony z powierzchni biologicznie czynnej.

Powierzchnia całkowita pasa drogowego 12094 m<sup>2</sup>

Powierzchnia zabudowana 2377+3421+1319+1049= 8166 m<sup>2</sup>

Zabudowa 8166:12094x100%= 67,52%

#### **8. Pokrycie nieruchomości szatą roślinną:**

- pokrycie nieruchomości szatą roślinną istniejącą  
W granicach pasa drogowego projektowanych ulic nie występuje pokrycie szatą roślinną
- pokrycie nieruchomości szatą roślinną planowaną  
urządzone trawniki w granicach pasa drogowego poza jezdnią i chodnikami
- zestawienie z inwentaryzacji terenowej wraz z charakterystyką, w tym liczba drzew i powierzchnia krzewów

Na terenie projektowanych ulic znajduje się jeden jesion o obwodzie 120 cm kolidujący z projektowaną jezdnią ulicy Słowackiego

określenie czy w związku z planowanym przedsięwzięciem zachodzi konieczność usuwania zieleni i w jakim zakresie, wskazanie liczby drzew i powierzchni krzewów przewidzianych do wycięcia

Zachodzi potrzeba wycięcia jednego drzewa.

- uzasadnienie konieczności ewentualnego wycięcia drzew lub krzewów

Drzewo rośnie po środku projektowanej jezdni ul. Słowackiego. Nie ma możliwości jego pozostawienia.

### 9. Rodzaj technologii (w odniesieniu do istniejącej i planowanej działalności)

#### ogólna charakterystyka techniczna przedsięwzięcia

Przewiduje się budowę ulic, kanalizacji deszczowej i przebudowę gazociągu bez przerywania ruchu pojazdów. W trakcie budowy poszczególnych odcinków ruch pojazdów będzie się odbywał wahadłowo.

Budowa ulic, kanalizacji deszczowej i przebudowa gazociągu przewiduje:

#### jezdnie szer. 6,0 i 5,50 m – nawierzchnia z mas bitumicznych

- wykonanie koryta w gruncie do wymaganej dokumentacją głębokości pod jezdnię i chodniki
- warstwa odsączająca z piasku gruboziarnistego grub. 20 cm
- podbudowa z kruszywa łamanego stabilizowanego mechanicznie grub. 20 cm
- warstwa wiążąca z betonu asfaltowego BA 0/20 grub. 7 cm
- warstwa ścieralna z betonu asfaltowego BA 0/16 grub. 5 cm

powierzchnia nawierzchni 2377 m<sup>2</sup>

#### jezdnie z szer. 5,50, 5,0 i 4,50 m z kostki betonowej

- warstwa odsączająca z piasku gruboziarnistego grub. 20 cm
- podbudowa z kruszywa łamanego stabilizowanego mechanicznie grub. 20 cm
- podsypka cementowo piaskowa 1:4 grub. 3 cm
- kostka brukowa betonowa szara grub. 8 cm

powierzchnia nawierzchni 3421 m<sup>2</sup>

#### zjazdy do posesji z kostki betonowej

- warstwa odsączająca z piasku gruboziarnistego grub. 15 cm
- podbudowa z kruszywa łamanego stabilizowanego mechanicznie grub. 15 cm
- podsypka cementowo piaskowa 1:4 grub. 3 cm
- kostka brukowa betonowa szara grub. 8 cm

powierzchnia zjazdów 1319 m<sup>2</sup>

#### chodniki

- warstwa odsączająca z piasku gruboziarnistego grub. 10 cm
- podsypka cementowo piaskowa 1:4 grub. 3 cm
- kostka brukowa betonowa szara grub. 8 cm

Powierzchnia chodników 1049 m<sup>2</sup>

#### kanalizacja deszczowa

- kanał z rur PCV dn 500 l= 198 m
- kanał z rur PCV dn 315 l= 175 m
- kanał z rur PCV dn 250 l= 179 m
- przykanaliki z rur PCV 200 l= 30 m
- studnie rewizyjne dn 1200 11 szt.
- studzienki ściekowe dn 500 9 szt.

#### przebudowa gazociągu

- gazociąg z rur PE dn 63 l= 109 m
- przyłącza gazowe z rur PE dn 25 7 szt. l= 7 szt.

- rodzaje instalacji  
Nie projektuje się innych instalacji w pasie drogowym.
- powiązania technologiczne z innymi instalacjami  
Nie projektuje się powiązań technologicznych z innymi instalacjami.
- czy zakład posiada instalacje mogące być potencjalnym źródłem awarii przemysłowych?  
Nie ma instalacji mogących być potencjalnym źródłem awarii przemysłowych.

**10. Ewentualne warianty przedsięwzięcia (analiza wariantów i porównanie ekologicznych skutków inwestycji m.in. z wariantem polegającym na niepodejmowaniu przedsięwzięcia, wariantowanie może być np.: lokalizacyjne, organizacyjne, techniczne, technologiczne, w zakresie rozwiązań konstrukcyjnych, zakresu, skali przedsięwzięcia, wielkości, sposobu zagospodarowania i użytkowania terenu, urządzeń ochrony środowiska itp., z przedstawieniem np. wariantów najkorzystniejszych przyrodniczo, społecznie lub inwestorsko, z jednoznacznym określeniem, który wariant jest przedmiotem wniosku).**

Alternatywą dla projektowanego przedsięwzięcia jest jego zaniechanie. W wyniku zaniechania inwestycji będzie postępująca degradacja otaczających terenów, związana z tym, że grunty będą źle obsługiwane komunikacyjnie.

Spowolniony zostanie rozwój budownictwa mieszkaniowego jednorodzinne z powodu braku kanalizacji deszczowej a co za tym idzie, złym stanem dróg i utrudniona dostawa materiałów budowlanych, dostarczanych ciężkim transportem.

Brak dobrej komunikacji nie sprzyja rozwojowi osadnictwa i budownictwu mieszkaniowemu, które ze względu na bliskość dużego ośrodka przemysłowego jakim jest Płock, jest możliwy.

**11. Przewidywana ilość wykorzystywanej wody, surowców, materiałów, paliw oraz energii:**

<b>WODA:</b>				
Źródło (wody powierzchniowe, podziemne, wodociąg)	Miejsce poboru / ujęcia / zakupu wody	Ilość wykorzystywanej wody [m <sup>3</sup> ]		
		cele socjalno-bytowe	cele technologiczne	inne cele
Nie występuje	-	-	-	-

<b>SUROWCE I MATERIAŁY:</b>	
Rodzaj	Ilość
Beton asfaltowy BA 0/16	297 Mg
Beton asfaltowy BA 0/20	416 Mg
Mieszanka betonowa B-10	209 m <sup>3</sup>
Kruszywo łamane	1358 m <sup>3</sup>
Kostka brukowa betonowa	5789 m <sup>2</sup>
Piasek	1463 m <sup>3</sup>
Krawężniki betonowe	2167 m
Oporniki betonowe	272 m
Rury PVC dn 500	198 m

Rury PVC dn 315	175 m
Rury PVC dn 250	179 m
Rury PVC dn 200	30 m
Studnie rewizyjne dn 1200	11 szt.
Studzienki ściekowe dn 500	9 szt.
Rury wodociągowe PE dn 63	109 m
Rury wodociągowe PE dn 25	40 m

**PALIWA:**

Rodzaj paliwa	Ilość wykorzystywanego paliwa Mg/rok
węgiel	-
gaz	-
olej	25,6 Mg
koks	-
inne	-

**ENERGIA:**

Rodzaj	Zapotrzebowanie na energię [kW] / [MW] / m <sup>3</sup> /h
elektryczna	-
cieplna	-
gazowa	-

**Wykorzystywane źródła energii odnawialnej**

Rodzaj	Moc [kW]
Nie występuje zapotrzebowanie na energię po wybudowaniu	

**Inne:** nie występuje wykorzystywanie innych źródeł energii

**12. Rozwiązania chroniące środowisko** (ich zastosowanie ma zapewnić ochronę środowiska oraz zdrowia i życia ludzi przed oddziaływaniem inwestycji i zapewnić, że oddziaływanie planowanego przedsięwzięcia nie przekroczy standardów jakości środowiska poza terenem, do którego wnioskodawca posiada tytuł prawny ani nie spowoduje uciążliwości tam, gdzie nie ustalono tych standardów)

Rozwiązania chroniące środowisko będą polegały na:  
a.w zakresie ochrony przed hałasem:

- spowodować w organizacji ruchu spowolnienie ruchu,
- używanie sprawnego sprzętu i środków transportowych

b. zakresie ochrony przed zanieczyszczonym powietrzem:

Ze względu na niewielki ruch na budowanej drodze określony jako KR1 znaczenie tego zagrożenia można ocenić jako nieistotne.

- działania i rozwiązania materiałowe, techniczne, technologiczne, organizacyjne oraz metody i urządzenia (np. osłony przeciwhałasowe, wentylacja, hermetyzacja obiektu, separatory, osadniki, elektrofiltry, nie składowanie mas ziemnych z wykopów pod koronami drzew itp.)

Przewiduje się ograniczenie emisji spalin i hałasu wytwarzanych przez sprzęt pracujący na budowie. Dla ograniczenia uciążliwości zaleca się wyłączenie silników spalinowych podczas dłuższych postojów samochodów i sprzętu.

- konieczność prowadzenia monitoringu oddziaływania przedsięwzięcia i zakres monitoringu  
Nie zachodzi konieczność prowadzenia monitoringu oddziaływania przedsięwzięcia na Środowisko.

**13. Rodzaje i przewidywane ilości wprowadzanych do środowiska substancji lub energii oraz przewidywane oddziaływania (wraz z określeniem wielkości, złożoności, prawdopodobieństwa, czasu trwania, częstotliwości i odwracalności oddziaływania), przy zastosowaniu rozwiązań chroniących środowisko i uwzględnieniu powiązań z innymi przedsięwzięciami oraz możliwości kumulowania się oddziaływań.**

**a) Etap realizacji przedsięwzięcia**

- Charakterystyka źródeł emisji

Źródłem emisji są samochody, maszyny i urządzenia pracujące podczas:

- korytowania podłoża gruntowego pod jezdnię, pobocza – samochody wywrotki, koparki,
- profilowania podłoża pod nawierzchnię – spycharki, równiarki, walce drogowe i zagęszczarki
- transportu i układania warstw konstrukcyjnych : żwiru, kruszywa łamanego, mas mineralno-bitumicznych – samochody wywrotki, koparki, rozkładarki mas bitumicznych i walce drogowe
- zagęszczania warstw konstrukcyjnych – zagęszczarki spalinowe, walce samojezdne, ubijaki spalinowe.

- Ilości i rodzaje zainstalowanych i planowanych maszyn, urządzeń powodujących emisje (zanieczyszczenia powietrza, hałas, ścieki, odpady, pola elektromagnetyczne, wibracje i inne uciążliwości)

4 samochody samowyładowcze, 2 koparko-ładowarki, równiarka, 2 walce drogowe,

1 rozkładarka mas bitumicznych- zanieczyszczenia-spaliny ,hałas , wibracje

- Emisje do powietrza, ich źródło, rodzaje, wielkość emisji i zasięg oddziaływania

Spaliny od ww. maszyn , urządzeń i samochodów w trakcie ich pracy.

Wielkość emisji powinna mieścić się na poziomie dopuszczalnym dla danego pojazdu czy maszyny.

Należy kontrolować czy pojazdy i urządzenia posiadają ważne dokumenty badań technicznych

dopuszczających do ruchu.

Zasięg oddziaływania powinien być ograniczony do granicy pasa drogowego i miejsca wydzielonego dla danych robót.

- Emisja hałasu, jego źródło, wielkość emisji i zasięg oddziaływania

Hałas od ww. maszyn, urządzeń i samochodów w trakcie ich pracy.

Wielkość emisji powinna mieścić się na poziomie dopuszczalnym dla danego pojazdu czy maszyny.

Należy kontrolować czy pojazdy i urządzenia posiadają ważne dokumenty badań technicznych dopuszczających do ruchu.

Zasięg oddziaływania powinien być ograniczony do granicy pasa drogowego i miejsca wydzielonego dla danych robót.

- Emisja energii takich, jak ciepło, wibracje, pola elektromagnetyczne, ich źródło, rodzaje, wielkość emisji i zasięg oddziaływania

Energia cieplna od silników maszyn, urządzeń i samochodów w trakcie pracy.||||

Ilość znikoma, zasięg miejscowy.

- Ilość i sposób odprowadzania ścieków socjalno – bytowych, (sposób oczyszczania ścieków, stopień oczyszczenia, odbiornik ścieków, np.)

*2 toalety przenośne, opróżniane w punktach zlewnych oczyszczalni ścieków komunalnych.*

- Rodzaj, ilość i sposób odprowadzania ścieków przemysłowych (sposób oczyszczania ścieków, stopień oczyszczenia, odbiornik ścieków, np.)

Nie występują ścieki przemysłowe.

- Ilość i sposób odprowadzania ścieków komunalnych (sposób oczyszczania ścieków, stopień oczyszczenia, odbiornik ścieków, np.)

Nie występują ścieki komunalne.

- Ilość i sposób odprowadzania wód opadowych, w tym z zanieczyszczonych powierzchni utwardzonych – dróg, parkingów np. (sposób oczyszczania ścieków, stopień oczyszczenia, odbiornik ścieków, np.)

Wody opadowe odprowadzane będą do kanalizacji deszczowej.

- Oddziaływanie na stosunki wodne, ilość wody przewidziana do wypompowania z wykopów, sposób prowadzenia prac odwodnieniowych i ich parametry, możliwość powstania leja depresyjnego i jego przewidywany zasięg (czy może wykroczyć poza teren własności inwestora)

Brak oddziaływania na stosunki wodne. Najgłębsze wykopy pod nawierzchnię do 0,50 m.

- Rodzaj, przewidywane ilości i sposób postępowania z odpadami (w tym z nadmiarowymi masami ziemnymi z wykopów i odpadami niebezpiecznymi)

-gleba i ziemia w tym kamienie, nie zawierające substancji niebezpiecznych-odpady powstające w trakcie korytowania gruntu pod drogę- Kod 17 05 03, 65 Mg

-zmieszane odpady z betonu, gruzu i inne nie zawierające substancji niebezpiecznych-  
-odpady pozostające po budowie - Kod 17 01 07 30 Mg

Niezagospodarowane masy ziemne składować w ZUOK w Kobiernikach

- Zanieczyszczenia wód i gruntu.  
Nie występuje zanieczyszczenie wód i gruntu. W przypadku incydentalnego zanieczyszczenie spowodowanego wyciekami np. oleju napędowego lub innych szkodliwych dla środowiska substancji, zanieczyszczona ziemia zostanie zebrana i przekazana uprawnionemu odbiorcy posiadającemu odpowiednie zezwolenie zgodne z ustawą o odpadach.
- Trwałe przekształcenia rzeźby terenu.  
Nie występuje trwałe przekształcenia rzeźby terenu.
- Czynniki oddziaływania na szatę roślinną, w tym na drzewostan oraz faunę  
Nie występują tego typu czynniki.
- Oddziaływanie na inne elementy środowiska (krajobraz, dziedzictwo kulturowe, przyroda nieożywiona) oraz na zdrowie ludzi.  
Nie występuje oddziaływanie na w/w elementy środowiska.

**b)Etap eksploatacji przedsięwzięcia**

- Charakterystyka źródeł emisji:  
Nie występują źródła emisji na etapie eksploatacji przedsięwzięcia poza spalinami od samochodów i pojazdów mechanicznych z silnikami spalinowymi.
- Ilości i rodzaje zainstalowanych i planowanych maszyn, urządzeń powodujących emisje (zanieczyszczenia powietrza, hałas, ścieki, odpady, pola elektromagnetyczne, wibracje i inne uciążliwości)

w tym:

**Zainstalowane urządzenia energetyczne**

L.p.	Rodzaj kotła	Moc [kW/MW]	Emitor wysokość / średnica [m]	Paliwo (węgiel, gaz, olej, koks, inne)	Stan techniczny
	-				

**Inne instalacje lub urządzenia**

L.p.	Rodzaj instalacji	Emitor wys./śr.[m]	Emitowane substancje	Stan techniczny
	-			

- Emisje do powietrza, ich źródło, rodzaje, wielkość emisji i zasięg oddziaływania  
Wystąpi emisja spalin do powietrza od samochodów i pojazdów mechanicznych z silnikami spalinowymi.  
Wielkość emisji będzie niewielka, ponieważ są to ulice o małym natężeniu ruchu.
- Emisja hałasu, jego źródło, wielkość emisji i zasięg oddziaływania  
Wystąpi emisja hałasu od samochodów i pojazdów mechanicznych z silnikami spalinowymi.  
Wielkość emisji będzie niewielka, ponieważ są to ulice o małym natężeniu ruchu.
- Emisja energii takich, jak ciepło, wibracje, pola elektromagnetyczne, ich źródło, rodzaje, wielkość emisji i zasięg oddziaływania  
Nie występuje emisja w/w energii.
- Oddziaływanie na stosunki wodne - w tym na tworzenie się leja depresyjnego  
Nie występuje oddziaływanie na stosunki wodne - w tym na tworzenie się leja depresyjnego.

- Rodzaj, ilość i sposób odprowadzania ścieków przemysłowych (sposób oczyszczania ścieków, stopień oczyszczenia, odbiornik ścieków, itp.)

Nie występują ścieki przemysłowe.

- Ilość i sposób odprowadzania ścieków komunalnych (sposób oczyszczania ścieków, stopień oczyszczenia, odbiornik ścieków, itp.)

Nie występują ścieki komunalne.

- Ilość i sposób odprowadzania wód opadowych, w tym z zanieczyszczonych powierzchni utwardzonych – dróg, parkingów itp. (sposób oczyszczania ścieków, stopień oczyszczenia, odbiornik ścieków, itp.)

Zgodnie z §19 ust.1 rozporządzenia Ministra Środowiska z dnia 24 lipca 2006r. w sprawie warunków, jakie należy spełnić przy wprowadzeniu ścieków do wód lub do ziemi oraz w sprawie substancji szczególnie szkodliwych dla środowiska wodnego (Dz.U. Nr 137 poz.984),

1. Wody opadowe i roztopowe ujęte w szczelne, otwarte lub zamknięte systemy kanalizacyjne pochodzące: z zanieczyszczonej powierzchni szczelnej terenów przemysłowych, składowych, baz transportowych, portów, lotnisk, miast, budowli kolejowych, dróg zaliczanych do kategorii dróg krajowych, wojewódzkich i powiatowych klasy G, a także parkingów o powierzchni powyżej 0,1 ha, w ilości jaka powstaje z opadów o natężeniu co najmniej 15l na sekundę na 1 ha, wprowadzone do wód lub do ziemi nie powinny zawierać substancji zanieczyszczających w ilościach przekraczających 100mg/l zawiesin ogólnych oraz 15 mg/l węglowodorów ropopochodnych.

2. Wody opadowe lub roztopowe pochodzące z powierzchni innych niż powierzchnie, o których mowa w ust.1, mogą być wprowadzane do wód lub do ziemi bez oczyszczania.

3. Odpływ wód opadowych i roztopowych w ilościach przekraczających wartości, o których mowa w ust.1, może być wprowadzony do odbiornika bez oczyszczania, a urządzenie oczyszczające powinno być zabezpieczone przed dopływem o natężeniu większym niż jego przepustowość nominalna.

Wody opadowe odprowadzane są do kanalizacji deszczowej. Nie ulega zmianie sposób odprowadzenia wód.

- Rodzaj, przewidywane ilości i sposób postępowania z odpadami (w tym z nadmiarowymi masami ziemnymi z wykopów i odpadami niebezpiecznymi)

Nie występują tego typu odpady.

- Zanieczyszczenia wód i gruntu

Nie występuje zanieczyszczenie wód i gruntu. W przypadku incydentalnego zanieczyszczenia spowodowanego wyciekami np. oleju napędowego lub innych szkodliwych dla środowiska substancji, zanieczyszczona ziemia zostanie zebrana i przekazana uprawnionemu odbiorcy posiadającemu odpowiednie zezwolenie zgodne z ustawą o odpadach.

- Trwałe przekształcenia rzeźby terenu

Nie występuje trwałe przekształcenia rzeźby terenu

- Czynniki oddziaływania na szatę roślinną, w tym na drzewostan oraz faunę.

Nie występują czynniki oddziaływania na szatę roślinną, w tym na drzewostan oraz faunę.

- Oddziaływanie na inne elementy środowiska (krajobraz, dziedzictwo kulturowe, przyroda nieożywiona) oraz na zdrowie ludzi.

Pozytywne oddziaływanie na otaczające środowisko dzięki uporządkowaniu szlaku



komunikacyjnego, zmniejszenie emisji kurzu, hałasu i spalin dzięki krótszemu czasowi przejazdu.

**c) Etap likwidacji przedsięwzięcia**

W dającej się przewidzieć przyszłości droga nie będzie zlikwidowana.

**14. Możliwe transgraniczne oddziaływanie na środowisko (wraz z uzasadnieniem).**

Nie występuje takie oddziaływanie ze względu na lokalny charakter inwestycji.

**15. Konieczność utworzenia obszaru ograniczonego użytkowania (art. 135 ust. 1 ustawy z dnia 27 kwietnia 2001 r. - Prawo ochrony środowiska)**

(Czy dla projektowanej inwestycji planuje się utworzenie obszaru ograniczonego użytkowania, spowodowane tym, że mimo zastosowanych dostępnych rozwiązań technicznych, technologicznych i organizacyjnych nie mogą być dotrzymane standardy jakości środowiska poza terenem zakładu lub innego obiektu?)

Nie jest planowane utworzenie obszaru ograniczonego użytkowania.

**16. Dane o obszarach podlegających ochronie na podstawie ustawy z dnia 16 kwietnia 2004 r.**

**o ochronie przyrody (Dz. U. z 2004 r., Nr 92, poz. 880 ze zm.) znajdujących się w zasięgu znaczącego oddziaływania przedsięwzięcia (należy odnieść się do wszystkich form ochrony przyrody, które znajdują się w pobliżu planowanego przedsięwzięcia lub mogą być narażone na jego oddziaływanie, określić odległość i możliwość oddziaływania przedsięwzięcia na m.in.: pomniki przyrody, projektowane i ustanowione obszary Natura 2000 (wskazać odległość, w której znajdują się najbliższe siedliska i gatunki chronione w ramach Europejskiej Sieci Ekologicznej Natura 2000), rezerваты przyrody, parki krajobrazowe (np. Brudzeński Park Krajobrazowy), obszary chronionego krajobrazu (np. Nadwiślański Obszar Chronionego Krajobrazu), użytki ekologiczne, stanowiska dokumentacyjne; w przypadku braku możliwości oddziaływania fakt ten należy wyczerpująco uzasadnić).**

Obszar nie podlega ochronie.

Brudzeński Park Krajobrazowy znajduje się w odległości 1,5 km od projektowanej inwestycji. Przedsięwzięcie nie oddziałuje negatywnie na sąsiadujący z nią Brudzeński Park Krajobrazowy.

Najbliższy obszar Natura 2000 PLH 140012 „Sikórz” – w odległości 5 km

Rezerwat „Brwilno” w lasach Nadleśnictwa Płock – w odległości 4 km

„Dolina Skrzy Lewej” PLH 140051 – w odległości 5 km

Obszar „Uroczyska Łąckie” PLH 140021 – w odległości 7 km

Nadwiślański Obszar Chronionego Krajobrazu – w odległości 2,5 km

Pomniki przyrody zlokalizowane najbliżej planowanego przedsięwzięcia:

- 4 sztuki lipy drobnolistnej (o obwodach pni 210; 287; 323; 396 cm) na terenie Leśnictwa oddz. 116m.
- dąb szypułkowy (o obwodzie pnia 260 cm) na terenie Leśnictwa Brwilno oddz. 113a
- 2 sztuki dębu szypułkowy (o obwodach pni: 325; 375 cm) na terenie Leśnictwa Brwilno oddz. 115g
- 4 sztuki dębu szypułkowego (o obwodach pni: 365; 319; 300; 275 cm) i sosna pospolita (o obwodzie pnia 245 cm) na terenie Leśnictwa Brwilno oddz. 115d
- aleja z lip drobnolistnych (o obwodach pni: 120; 320 cm) na terenie Leśnictwa Brwilno oddz. 115i
- dąb szypułkowy (o obwodzie pnia 260 cm) i sosna pospolita (o obwodzie pnia 245 cm) na terenie Leśnictwa Brwilno oddz. 115d

- 3 sztuki dębu szypułkowego (o obwodach pni: 310; 285; 315 cm) na terenie Leśnictwa Brwilno oddz. 115g
  - sosna pospolita (o obwodzie pnia 236 cm) na terenie Leśnictwa Brwilno oddz. 113
  - dąb szypułkowy (o obwodzie pnia 545 cm – dane z 2000 r) na terenie zabytkowego Parku w Srebrnej
  - lipa drobnolistna (o obwodzie pnia 375 cm – dane z 2000 r.) przy drodze nr 187 Srebrna-Wyszyna- Ludwikowo w miejscowości Wyszyna.
- Planowane przedsięwzięcie nie będzie negatywnie oddziaływać na w/w formy ochrony przyrody.

**17. Inne dane istotne z uwagi na rodzaj planowanego przedsięwzięcia (np. położenie w stosunku do granic GZWP, obszarów ochronnych ujęć wód, terenów zalewowych, informacje o obszarach, na których standardy jakości środowiska zostały przekroczone, czy na terenie zakładu występują grunty zanieczyszczone)**

Nie występują inne istotne dane.

*Jrodek 10.06.2011r.*

inż. Tadeusz Kosakowski  
upr. bud. nr 39/70  
do projektowania i kierowania robotami  
budowlanymi bez ograniczeń w specjalności  
inżynierskiej w zakresie dróg publicznych

## Obliczenie robót ziemnych

Kilometr	Hektometr	Powierzchnia		Średnia powierzchnia		Odległość	Objętość		Zużycie na miejscu	Nadmiar objętości		Suma algebraiczna	
		wykop	nasyp	wykop	nasyp		wykop	nasyp		wykop	nasyp	+	-
		+	-	+	-		+	-		+	-	m <sup>3</sup>	
		m <sup>2</sup>		m <sup>2</sup>		m	m <sup>3</sup>		m <sup>3</sup>	m <sup>3</sup>		m <sup>3</sup>	
<u>Ul. Stowackiego</u>													
0	003	14.4	0.0	9.4	2.2	3.50	33	8					
	006.50	4.4	4.4	8.0	2.2	3.50	28	8					
	010	11.6	0.0	7.5	0.3	30	225	9					
	040	3.4	0.6	4.0	0.3	40	160	12					
	080	4.6	0.0	4.8	0.0	40	192	-					
	120	5.0	0.0	4.3	0.4	60	258	24					
	180	3.6	0.8	7.4	0.4	7	52	3					
	187	11.2	0.0	-	-	-	-	-					
	192.50	11.2	0.0	7.0	0.0	8.50	60	-					
	201	2.8	0.0	3.2	0.0	69	221	-					
	270	3.6	0.0	3.5	0.0	46	161	-					
	316	3.4	0.0	5.7	0.0	5	29	-					
	321	8.0	0.0	Razem			1419	64					
<u>Ul. Wspólna</u>													
0	000	4.0	0.4	4.8	0.2	67	322	13					
	067	5.6	0.0	5.5	0.0	53	292	-					
	120	5.4	0.0	5.6	0.0	40	224	-					
	160	5.8	0.0	5.3	0.0	50	265	-					
	210	4.8	0.0	4.6	0.2	54	248	11					
	264	4.4	0.4	4.0	0.5	31	124	16					
	295	3.6	0.6	4.1	0.3	32	131	10					
	327	4.6	0.0	4.2	0.0	25	105	-					
	352	3.8	0.0	4.3	0.0	44	189	-					
	396	4.8	0.0	4.8	0.0	24.72	119	-					
	420.72	4.8	0.0	Razem			2019	50					



**Zestawienie zjazdów**

Załącznik nr 6

**Ulica Słowackiego**

Pikietaż	Strona	Szerokość	Długość	Roboty ziemne		Powierz. nawierzchni z kostki betonowej	Opornik beton.	Krawężnik betonowy
		m	m	wykop m <sup>3</sup>	nasyp m <sup>3</sup>			
1	2	3	4	5	6	7	8	9
0+064,99	p	5,50	9,0	30	-	78,0	-	33
0+064,99	l	5,50	9,0	30	-	78,0	-	33
0+100,00	l	4,0	4,50	10	-	19,0	14	-
0+102,74	p	4,0	5,0	10	-	21,0	15	-
0+105,47	l	3,0	4,50	7	-	14,50	13	-
0+123,24	p	5,0	5,0	13	-	26,0	16	-
0+124,80	l	3,50	4,50	8	-	16,90	13	-
0+153,31	l	5,0	5,0	13	-	26,0	16	-
0+153,51	p	4,0	5,0	11	-	21,0	15	-
0+170,80	p	5,50	5,0	15	-	28,50	16	-
0+212,17	l	5,0	3,0	8	-	16,0	12	-
0+224,37	l	5,0	3,50	9	-	18,50	13	-
0+225,68	p	4,20	6,50	14	-	28,30	18	-
0+243,56	l	5,0	1,50	5	-	8,50	9	-
0+259,37	l	8,0	1,50	7	-	13,0	12	-
0+265,33	p	5,20	1,50	5	-	8,80	9	-
0+274,11	p	4,50	2,0	5	-	10,0	10	-
0+283,68	l	4,0	2,0	6	-	9,0	9	-
0+291,40	p	3,50	2,0	6	-	8,0	9	-
0+307,54	l	5,0	2,0	7	-	11,0	10	-
Razem				257	-	537,00	266	66

**Ulica Różana**

1	2	3	4	5	6	7	8
0+031,20	p	5,0	3,0	8	-	16,00	12
0+054,60	p	5,0	3,0	6	5	16,00	12
0+062,00	l	4,0	3,50	5	7	15,00	12
0+075,00	l	4,0	3,50	5	5	15,00	12
0+075,00	p	5,0	3,50	7	3	18,00	13
0+019,17	p	8,70	2,00	9	-	18,40	13
0+028,84	l	4,50	4,50	10	5	21,25	14
0+046,93	l	3,00	4,50	8	-	14,50	13
0+061,85	p	3,50	2,50	5	-	9,75	9
0+067,87	l	9,80	3,00	16	-	30,40	15
0+074,92	p	4,60	2,50	7	-	12,50	10
0+085,21	p	3,50	2,00	5	-	8,00	8
0+092,92	p	4,20	2,00	5	-	9,40	9
0+097,19	l	3,30	3,00	6	-	10,90	10
0+104,18	p	3,50	2,00	6	-	8,00	8
0+105,56	l	3,50	3,00	6	-	8,50	10
0+116,46	p	4,20	2,00	7	-	9,40	9
0+118,61	l	4,20	3,00	8	-	13,60	11
0+127,30	p	5,50	2,00	10	-	12,40	10
Razem				139	25	267,00	210

- 52 -

**Ulica Wspólna**

Pikietaż	Strona	Szerokość	Długość	Roboty ziemne		Powierz. nawierzchni z kostki betonowej	Opornik beton.
		m	m	wykop m <sup>3</sup>	nasyp m <sup>3</sup>		
1	2	3	4	5	6	7	8
0+031,83	p	5,0	3,0	8	-	16,00	12
0+040,30	l	4,20	4,0	9	-	17,80	13
0+052,09	l	3,50	4,0	8	-	15,00	13
0+083,08	l	4,50	4,0	10	-	19,00	14
0+092,15	p	3,30	3,0	6	-	10,90	10
0+129,87	p	8,00	3,50	15	-	29,00	16
0+141,00	p	5,50	3,50	11	-	20,25	13
0+154,88	l	4,30	3,50	8	-	16,05	12
0+156,45	p	3,20	3,50	6	-	12,60	11
0+174,22	l	3,20	3,50	6	-	12,60	11
0+187,40	l	3,20	3,50	11	-	22,00	14
0+202,93	p	4,20	4,20	12	-	15,70	12
0+205,80	l	5,00	3,50	10	-	18,50	13
0+215,08	l	4,00	3,50	8	-	15,00	12
0+220,44	p	9,20	2,00	10	-	19,40	13
0+285,93	l	5,50	4,50	13	-	25,75	15
0+294,44	p	4,00	2,50	6	-	11,00	10
0+305,61	p	4,30	3,00	7	-	13,90	11
0+323,36	l	4,50	3,00	8	-	14,50	11
0+332,74	p	4,00	4,00	9	-	17,00	13
0+333,36	l	3,00	3,00	5	-	10,00	10
0+345,54	l	4,00	3,00	7	-	13,00	11
0+362,82	p	5,00	3,50	10	-	18,50	13
0+367,30	l	4,30	3,50	8	-	16,05	12
0+384,57	l	5,00	3,50	10	-	18,50	13
0+389,89	p	4,00	3,50	8	-	15,00	12
0+402,08	p	4,00	3,50	8	-	15,00	12
0+414,73	l	4,00	3,50	8	-	15,00	12
Razem				241	-	267,00	210

**Sięgacz do ulicy Wspólnej**

1	2	3	4	5	6	7	8
0+017,54	l	4,50	1,50	4	-	7,75	8
0+025,59	l	4,50	1,50	4	-	7,75	8
0+038,91	l	2,70	3,00	5	-	9,10	9
0+041,58	p	4,50	2,00	5	-	10,00	9
0+052,14	p	5,00	1,50	5	15	8,50	9
0+052,14	l	4,80	1,50	6	10	8,70	9
Razem				29	25	52,00	52

Opracował: *Tadeusz Kosakowski*  
inż. Tadeusz Kosakowski  
upr. bud. nr 39/70  
do projektowania i kierowania robotami  
budowlanymi bez ograniczeń w specjalności  
drogi w zakresie obiektów drogowych

**Zestawienie robót drogowych (ulica Słowackiego):**

**1. Powierzchnia terenu:**

$$(724+640+122+537+266+1214) \times 0,0001 = 0,3503 \text{ ha}$$

**2. Roboty ziemne:**

a) wykopy mechaniczne	$(1419+257) \times 0,50 = 838 \text{ m}^3$
b) wykopy ręczne	$(1419+257) \times 0,50 = 838 \text{ m}^3$
c) nasypy	$64 \text{ m}^3$

**3. Roboty rozbiórkowe:**

- a) nawierzchnia z kostki brukowej betonowej grub. 8 cm  
 $11,0 \times 4,0 = 44 \text{ m}^2$
- b) podbudowa betonowa grub. 15 cm  
 $11,0 \times 4,0 = 44 \text{ m}^2$
- c) obrzeże betonowe 30x8 cm  
 $4+11+4 = 19 \text{ m}$

**4. Wywiezienie gruzu:**

$$44,0 \times 0,08 + 44,0 \times 0,15 + 19,0 \times 0,30 \times 0,08 = 10,576 \text{ m}^3$$

**5. Nawierzchnia bitumiczna:**

$$128,0 \times 4,94 + 10,54 + 13,76 + 8,0 \times 4,94 + 13,76 + 13,76 = 723,66 \text{ m}^2$$

**6. Nawierzchnia z kostki betonowej szarej grub. 8 cm:**

$$123,29 \times 5,10 + 5,38 + 5,38 = 639,54 \text{ m}^2$$

**7. Ściek z kostki betonowej szarej grub. 8 cm:**

$$127,0 \times 0,28 \times 2 + 123,29 \times 0,20 \times 2 = 122,14 \text{ m}^2$$

**8. Nawierzchnia z kostki betonowej szarej grub. 8 cm na zjazdach:**

$$537 \text{ m}^2$$

**9. Podbudowa z kruszywa łamanego 0/31,5 stabilizowanego mechanicznie grub. 20 cm:**

$$723,66 + 639,54 = 1363,20 \text{ m}^2$$

**10. Warstwa odsączająca z piasku gruboziarnistego grub. 20 cm:**

$$723,66 + 639,54 = 1363,20 \text{ m}^2$$

- 54 -

**11. Podbudowa z kruszywa łamanego 0/31,5 stabilizowanego mechanicznie**

**grub. 15 cm:**

$$537 \text{ m}^2$$

**12. Warstwa odsączająca z piasku gruboziarnistego grub.15 cm:**

$$537 \text{ m}^2$$

**13. Krawężnik betonowy 30x15 cm:**

$$127 \times 2 + 132 \times 2 + 5 + 5 + 66 = 594 \text{ m}$$

**14. Opornik betonowy 25x12 cm:**

$$266 \text{ m}$$

**15. Ława betonowa pod ściek i opornik:**

$$122,44 \times 0,40 \times 0,25 + 266,0 \times 0,063 = 29,00 \text{ m}^3$$

**16. Chodnik z kostki betonowej kolorowej grub. 8 cm:**

$$(5+4+16+25+12+10) \times 2,0 + (5+3+5+3) \times 1,50 + (5+3) \times 1,0 + \\ + (6+3+3+8) \times 1,50 = 266 \text{ m}^2$$

**18. Obrzeże betonowe 30x8 cm:**

$$5+34+16+25+12+10+5+5+3+5+5+3+3+5+53+3+6+6+3+3+3+3+ \\ +8+8 = 232 \text{ m}$$

**19. Trawniki:**

$$(32,0 \times 3,0 + 35 \times 4,0 + 60,0 \times 3,0 + 70,0 \times 4,0 + 36,0 \times 5,0 + 30,0 \times 3,0 + 68,0 \times 2,0 + \\ + 56,0 \times 2,0) = 1214 \text{ m}^2$$

**19. Regulacja wysokościowa studzienek uzbrojenia podziemnego:**

$$10 \text{ m}^3$$

**20. Odkopanie istn. wodociągu i kabli energetycznych:**

$$45,0 \times 2,0 \times 1,0 + 12,0 \times 0,5 \times 1,0 = 96 \text{ m}^3$$

**21. Rury osłonowe stalowe na wodociągu:**

$$9+9+9+18 = 45 \text{ m}$$

**22. Zasypanie rur osłonowych:**

$$90+6 = 96 \text{ m}^3$$

**23. Oznakowanie:**

słupki stalowe do znaków drogowych  
tablice znaków drogowych

10 szt.  
6 szt.



tablice miejscowości	4 szt.
malowanie linii ciągłych	$22,0 \times 2 \times 0,12 = 2,88 \text{ m}^2$
malowanie linii przerywanych	$10,0 \times 0,24 \times 0,5 = 1,20 \text{ m}^2$
malowanie przejść dla pieszych	$6,0 \times 4,0 \times 4 \times 0,5 = 48 \text{ m}^2$

### Zestawienie robót drogowych (ulica Różana):

#### 1. Powierzchnia terenu:

$$(1189+267+93+54+536) \times 0,0001 = 0,2139 \text{ ha}$$

#### 2. Roboty ziemne:

a) wykopy mechaniczne	$(973+139) \times 0,50 = 556 \text{ m}^3$
b) wykopy ręczne	$(973+139) \times 0,50 = 556 \text{ m}^3$
c) nasypy	$51+25 = 76 \text{ m}^3$

#### 3. Roboty rozbiórkowe:

- a) nawierzchnia z kostki brukowej betonowej grub. 8 cm  
 $6,0 \times 3,50 + 5,50 + 5,50 = 32 \text{ m}^2$
- b) podbudowa z kruszywa łamanego grub. 15 cm  
 $6,0 \times 3,50 + 5,50 + 5,50 = 32 \text{ m}^2$
- 3. krawężnik betonowy 30x15 cm  
 $8+1+8+1 = 18 \text{ m}$
- 4. chodnik z kostki betonowej grub. 8 cm  
 $(8+8+2) \times 1,50 \times 2 + 12 = 66 \text{ m}^2$
- 5. obrzeże betonowe 30x8 cm  
 $8+1+8+1 = 18 \text{ m}$
- 6. ława betonowa  
 $18,0 \times 0,0675 = 1,215 \text{ m}^3$

#### 4. Wywiezienie gruzu:

$$32,0 \times 0,08 + 32,0 \times 0,15 + 18,0 \times 0,30 \times 0,15 + 54,0 \times 0,08 + 18,0 \times 0,30 \times 0,08 + 1,215 = 14,137 \text{ m}^3$$

#### 5. Nawierzchnia z kostki betonowej szarej grub. 8 cm:

$$85,86 \times 5,10 + 37,25 \times 5,10 + 10,0 \times 4,85 + 99,71 \times 4,60 + 7,74 + 13,76 + 13,76 + 7,74 + 5,38 + 5,38 = 1188,80 \text{ m}^2$$

#### 6. Ściek z kostki betonowej szarej grub. 8 cm:

$$(85,86 + 37,25 + 10,0 + 99,71) \times 0,40 = 93,13 \text{ m}^2$$

- 56 -

**7. Nawierzchnia z kostki betonowej szarej grub. 8 cm na zjazdach:**  
267 m<sup>2</sup>

**8. Podbudowa z kruszywa łamanego 0/31,5 stabilizowanego mechanicznie grub. 20 cm:**  
1188,80 m<sup>2</sup>

**9. Warstwa odsączająca z piasku gruboziarnistego grub.20 cm:**  
1188,80 m<sup>2</sup>

**10. Podbudowa z kruszywa łamanego 0/31,5 stabilizowanego mechanicznie grub. 15 cm:**  
267 m<sup>2</sup>

**11. Warstwa odsączająca z piasku gruboziarnistego grub.15 cm:**  
267 m<sup>2</sup>

**12. Ułożenie geowłókniny jako wzmocnienie słabego podłoża:**  
86,0x5,50+10+15= 498 m<sup>2</sup>

**13. Krawężnik betonowy 30x15 cm:**  
86+86+6+147+147+5+5= 482 m

**14. Opornik betonowy 25x12 cm:**  
210 m

**15. Ława betonowa pod ściek i opornik:**  
210,0x0,063+232,82x0,40x0,25= 36,512 m<sup>3</sup>

**16. Trawniki:**  
(11+16+14+8+14+7+3+9+2+50)x4,0= 536 m<sup>2</sup>

**17. Regulacja wysokościowa studzienek uzbrojenia podziemnego:**  
5 m<sup>3</sup>

**18. Odkopanie istn. wodociągu:**  
32x2,0x1,0= 64 m<sup>3</sup>

**19. Rury osłonowe stalowe na wodociągu:**  
18+7+7= 32 m

**20. Zasypanie rur osłonowych:**

$$32,0 \times 2,0 \times 1,0 = 64 \text{ m}^3$$

**21. Oznakowanie:**

słupki stalowe do znaków drogowych  
tablice znaków drogowych  
tablice miejscowości  
malowanie przejść dla pieszych

7 szt.

3 szt.

4 szt.

$$6,0 \times 4,0 \times 0,5 = 12 \text{ m}^2$$

**Zestawienie robót drogowych (ulica Wspólna):**

**1. Powierzchnia terenu:**

$$(1324 + 779 + 211 + 463 + 569 + 1676) \times 0,0001 = 0,5022 \text{ ha}$$

**2. Roboty ziemne:**

a) wykopy mechaniczne  
b) wykopy ręczne  
c) nasypy

$$(2019 + 241) \times 0,50 = 1130 \text{ m}^3$$

$$(2019 + 241) \times 0,50 = 1130 \text{ m}^3$$

50 m<sup>3</sup>

**3. Roboty rozbiórkowe:**

a) nawierzchnia z kostki brukowej betonowej grub. 8 cm  
 $5,0 \times 3,0 = 15 \text{ m}^2$   
b) nawierzchnia betonowa grub. 15 cm  
 $5,0 \times 3,0 + 4,0 \times 4,00 = 31 \text{ m}^2$   
c) chodnik z płyt betonowych 50x50x7 cm  
 $10,0 \times 0,50 = 5 \text{ m}^2$   
d) nawierzchnia z płyt ażurowych grub. 10 cm  
 $6,0 \times 4,0 = 24 \text{ m}^2$   
e) obrzeże betonowe 30x8 cm  
 $3 + 5 + 3 = 11 \text{ m}$

**4. Wywiezienie gruzu:**

$$15,0 \times 0,08 + 31,0 \times 0,15 + 5,0 \times 0,07 + 24,0 \times 0,10 + 11,0 \times 0,30 \times 0,08 = 8,864 \text{ m}^3$$

**5. Nawierzchnia bitumiczna:**

$$268,0 \times 4,94 = 1323,92 \text{ m}^2$$

**6. Nawierzchnia z kostki betonowej szarej grub. 8 cm:**

$$152,72 \times 5,10 = 778,87 \text{ m}^2$$

- 58 -

**7. Ściek z kostki betonowej szarej grub. 8 cm:**

$$268,0 \times 0,56 + 152,72 \times 0,40 = 211,17 \text{ m}^2$$

**8. Nawierzchnia z kostki betonowej szarej grub. 8 cm na zjazdach:**

$$463 \text{ m}^2$$

**9. Podbudowa z kruszywa łamanego 0/31,5 stabilizowanego mechanicznie grub. 20 cm:**

$$1323,92 + 778,87 = 2102,87 \text{ m}^2$$

**10. Warstwa odsączająca z piasku gruboziarnistego grub. 20 cm:**

$$1323,92 + 778,87 = 2102,87 \text{ m}^2$$

**11. Podbudowa z kruszywa łamanego 0/31,5 stabilizowanego mechanicznie grub. 15 cm:**

$$463 \text{ m}^2$$

**12. Warstwa odsączająca z piasku gruboziarnistego grub. 15 cm:**

$$463 \text{ m}^2$$

**13. Ułożenie geowłókniny jako wzmocnienie słabego podłoża:**

$$120,0 \times 5,40 = 648 \text{ m}^2$$

**14. Krawężnik betonowy 30x15 cm:**

$$(268 + 153) \times 2 = 842 \text{ m}$$

**15. Opornik betonowy 25x12 cm:**

$$344 \text{ m}$$

**16. Ława betonowa pod ściek i opornik:**

$$344,0 \times 0,063 + 211,17 \times 0,40 \times 0,25 = 42,789 \text{ m}^3$$

**17. Chodnik z kostki brukowej betonowej kolorowej grub. 8 cm:**

$$(39 + 7 + 27 + 22 + 35 + 16 + 10 + 11 + 5 + 30 + 10 + 6 + 8) \times 2,0 + 1,50 \times 2,0 + 2,0 \times 3,0 \times 1,50 + (3,0 + 3,50 + 3,50 + 3,0 + 5,0) \times 1,50 + 4,0 \times 1,50 \times 9 + 4,0 \times 1,50 \times 4 = 569 \text{ m}^2$$

**18. Obrzeże betonowe 30x8 cm:**

$$36 + 2 + 2 + 2 + 8 + 27 + 20 + 36 + 12 + 2 + 2 + 3 + 6 + 2 + 2 + 3 + 5 + 2 + 2 + 6 + 5 + 28 + 26 + 4 \times 18 + 3 + 3 + 3 + 5 + 4 + 4 + 4 \times 14 + 6 + 7 = 402 \text{ m}$$

**19. Trawniki:**

$$(37 + 8 + 27 + 20 + 34 + 14 + 9 + 10 + 5 + 30) \times 2,0 + (6 + 8 + 16 + 9 + 23 + 4) \times 3,0 + (30 + 56 + 7 + 12 + 17 + 28 + 12 + 9 + 25 + 7 + 2 + 24 + 22 + 7 + 16) \times 3,0 = 1676 \text{ m}^2$$

- 59 -

**20. Regulacja wysokościowa studzienek uzbrojenia podziemnego:**

10 m<sup>3</sup>

**21. Odkopanie istn. wodociągu i kabla energetycznego:**

63,0x2,0x1,0+10,0x1,0x0,50= 131 m<sup>3</sup>

**22. Rury osłonowe stalowe na wodociągu:**

9,0x7= 63 m

**23. Rury osłonowe Arot na kablu energetycznym:**

10 m

**24. Zasypanie rur osłonowych:**

63,0x2,0x1,0+10,0x1,0x0,50= 131 m<sup>3</sup>

**25. Oznakowanie:**

słupki stalowe do znaków drogowych	4 szt.
tablice znaków drogowych	5 szt.
malowanie przejść dla pieszych	5,50x4,0x0,5x2= 22 m <sup>2</sup>

**Zestawienie robót drogowych (Sięgacz do ul. Wspólnej):**

**1. Powierzchnia terenu:**

(336+11+52+12+134)x0,0001= 0,0545 ha

**2. Roboty ziemne:**

a) wykopy mechaniczne	(201+29)x0,50= 115 m <sup>3</sup>
b) wykopy ręczne	(201+29)x0,50= 115 m <sup>3</sup>
c) nasypy	25 m <sup>3</sup>

**3. Nawierzchnia z kostki betonowej szarej grub. 8 cm:**

34,0x4,30+2,0x8,0+13,50x11,50+8,0+10,0= 335,45 m<sup>2</sup>

**4. Ściek z kostki betonowej szarej grub. 8 cm:**

(39+4+12)x0,20= 11 m<sup>2</sup>

**5. Nawierzchnia z kostki betonowej szarej grub. 8 cm na zjazdach:**

52 m<sup>2</sup>

**6. Podbudowa z kruszywa łamanego 0/31,5 stabilizowanego mechanicznie grub. 20 cm:**

34,0x4,30+2,0x8,0+13,50x11,50+8,0+10,0= 335,45 m<sup>2</sup>

- 60 -

**7. Warstwa odsączająca z piasku gruboziarnistego grub.20 cm:**

$$34,0 \times 4,30 + 2,0 \times 8,0 + 13,50 \times 11,50 + 8,0 + 10,0 = 335,45 \text{ m}^2$$

**8. Podbudowa z kruszywa łamanego 0/31,5 stabilizowanego mechanicznie grub. 15 cm:**

$$52 \text{ m}^2$$

**9. Warstwa odsączająca z piasku gruboziarnistego grub.15 cm:**

$$52 \text{ m}^2$$

**10. Krawężnik betonowy 30x15 cm:**

$$10 + 26 + 4 + 14 + 12 + 13 + 4 + 30 + 11 = 124 \text{ m}$$

**11. Opornik betonowy 25x12 cm:**

$$52 \text{ m}$$

**12. Ława betonowa pod ściek i opornik:**

$$52,0 \times 0,063 + 11,0 \times 0,40 \times 0,25 = 4,376 \text{ m}^3$$

**13. Obrzeże betonowe 30x8 cm:**

$$2,0 \times 6 = 12 \text{ m}$$

**14. Trawniki:**

$$6,0 \times 2,0 + 10,0 \times 1,50 + 10,0 \times 1,50 + 34,0 \times 2,0 + 12,0 \times 2,0 = 134 \text{ m}^2$$

**15. Regulacja wysokościowa studzienek uzbrojenia podziemnego:**

$$1 \text{ m}^3$$

**16. Odkopanie istn. wodociągu:**

$$(48 + 2 + 6 + 9) \times 2,0 \times 1,0 = 130 \text{ m}^3$$

**17. Rury osłonowe stalowe na wodociągu:**

$$48 + 2 + 6 + 9 = 65 \text{ m}$$

**18. Zasypanie rur osłonowych:**

$$(48 + 2 + 6 + 9) \times 2,0 \times 1,0 = 130 \text{ m}^3$$

Opracował:

Inż. Tadeusz Kosakowski  
upr. bud. nr 39/70  
do projektowania i kierowania robotami  
budowlanymi bez ograniczeń w specjalności  
drogi w zakresie obiektów drogowych

Załącznik nr 12

**Zbiornicze zestawienie robót drogowych**

Rodzaj robót	jedn.	Słowac-	Różana	Wspólna	Sięgacz	Razem
1	2	3	4	5	6	7
Powierzchnia terenu	ha	0,3503	0,2139	0,5022	0,0545	1,1209
Roboty ziemne:						
a) wykopy mechaniczne	m <sup>3</sup>	838	556	1130	115	2639
b) wykopy ręczne	m <sup>3</sup>	838	556	1130	115	2639
c) nasypy	m <sup>3</sup>	64	76	50	25	215
Roboty rozbiórkowe:						
a) nawierzchnia z kostki beton.	m <sup>2</sup>	44	32	15	-	91
b) nawierzchnia bet. gr. 15 cm	m <sup>2</sup>	-	-	31	-	31
c) nawierzchnia z płyt ażurowych	m <sup>2</sup>	-	-	24	-	24
d) podbud. betonowa grub. 15 cm	m <sup>2</sup>	44	-	-	-	44
e) podbud. z kruszywa grub. 15 cm	m <sup>2</sup>	-	32	-	-	32
f) chodnik z płyt bet. grub. 7 cm	m <sup>2</sup>	-	-	5	-	5
g) chodnik z kostki bet. grub. 8 cm	m <sup>2</sup>	-	66	-	-	66
h) krawężniki bet. 30x15 cm	m	-	18	-	-	18
i) obrzeże bet. 30x8 cm	m	19	18	11	-	48
h) ława betonowa	m <sup>3</sup>	-	1,215	-	-	1,215
Wywiezienie gruzu	m <sup>3</sup>	10,576	14,137	8,864	-	33,577
Plantowanie i zagęszcz. podłoża	m <sup>2</sup>	2022,64	1551,93	2776,96	398,45	6749,98
Warstwa odsącz. z piasku gr. 20 cm	m <sup>2</sup>	1363,20	1188,80	2102,87	335,45	4980,32
Warstwa odsącz. z piasku gr. 15 cm	m <sup>2</sup>	537	267	463	52	1319
Podb. z kruszywa łam. grub. 20 cm	m <sup>2</sup>	1363,20	1188,80	2102,87	335,45	4990,32
Podb. z kruszywa łam. grub. 15 cm	m <sup>2</sup>	537	267	463	52	1319
Geowłóknina 300	m <sup>2</sup>	-	498	648	-	1146
Warstwa ścieralne z betonu asfal.	m <sup>2</sup>	723,66	-	1323,92	-	2047,58
Warstwa wiążąca z betonu asfal.	m <sup>2</sup>	723,66	-	1323,92	-	2047,58
Nawierzchnia z kostki bet. szarej	m <sup>2</sup>	639,54	1188,80	778,87	335,45	2942,66
Naw. z kostki bet. szarej na zjazdach	m <sup>2</sup>	537	267	463	52	1319
Ściek z kostki betonowej szarej	m <sup>2</sup>	122,34	93,13	211,17	11	437,64
Krawężnik bet. przy chodniku i zjaz	m	484	100	220	34	838
Krawężnik betonowy przy trawniku	m	110	382	622	90	1204
Opornik betonowy 25x12 cm	m	266	210	344	52	872
Ława bet. pod opornik i ściek	m <sup>3</sup>	29,00	36,512	42,789	4,376	112,677
Obrzeże betonowe 30x8 cm	m	232	-	402	12	646
Plantowanie podłoża pod chodniki	m <sup>2</sup>	266	-	569	-	835
Warstwa odsącz. z piasku gr. 15 cm	m <sup>2</sup>	266	-	569	-	835
Chodnik z kostki bet. kol. gr. 8 cm	m <sup>2</sup>	266	-	569	-	835
Trawniki	m <sup>2</sup>	1214	536	1676	134	3560
Regulacja wysokościowa studzienek	m <sup>3</sup>	10	5	10	1	26
Odkopanie kabli i wodociągu	m <sup>3</sup>	96	64	131	130	421
Rury osłonowe stal. na wodociągu	m	45	32	63	65	205
Rury Arot na kablu energetycznym	m	-	-	10	-	10
Zasypanie rur osłonowych	m <sup>3</sup>	96	64	131	130	421
Słupki stal. do znaków drogowych	szt.	10	7	4	-	21
Tablice znaków drogowych	szt.	6	3	5	-	14
Tablice miejscowości	szt.	4	4	-	-	8
Malowanie przejść dla pieszych	m <sup>2</sup>	48	12	22	-	82

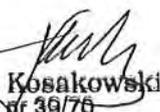
Opracował:   
**inż. Tadeusz Kosakowski**  
 upr. bud. nr 39/76  
 do projektowania i kierowania robotami  
 budowlanymi bez ograniczeń w specjalności  
 drogi w zakresie obiektów drogowych

**Wojewódzki Zarząd  
Melioracji i Urządzeń Wodnych w Warszawie  
Oddział w Płocku**

09-402 Płock, ul. 1-go Maja 7b  
[www.warszawa.wzmiuw.gov.pl](http://www.warszawa.wzmiuw.gov.pl)

tel.(024) 269.79.80 fax. (024) 269.79.81  
e-mail: [o.plock@warszawa.wzmiuw.gov.pl](mailto:o.plock@warszawa.wzmiuw.gov.pl)

EKP. 4105 -U- 1715/2932/10

Płock, dnia 22.12.2010r

**P. Tadeusz Kosakowski**  
ul. Obrońców Płocka 1920r nr 37  
09-402 Płock

**Dotyczy:** uzgodnienia projektu drogowego budowy ulicy Słowackiego, Różanej  
i Wspólnej w miejscowości Maszewo Duże gm. Stara Biała

Wojewódzki Zarząd Melioracji i Urządzeń Wodnych w Warszawie – Oddział  
w Płocku informuje, iż na terenie objętym projektowaną inwestycją nie występują urządzenia  
melioracyjne.

W związku z powyższym uzgadniamy przedłożony projekt bez uwag.

Do wiadomości:

1. Dział EKP a/a

DYREKTOR  
inż. Stanisław Maciejowski



# Urząd Gminy Stara Biała

ul. Jana Kazimierza 1, 09-411 Biała, powiat płocki, woj. mazowieckie

tel.: 24 366-87-10, fax: 24 365-61-65, e-mail: gmina@starabiala.pl, www.starabiala.pl

Biała, 7 marca 2011 r.

RGK.WS.7012.36.2011

**Pan**  
**Tadeusz Kosakowski**  
**ul. Obrońców Płocka 1920r. nr 37**  
**09-402 Płock**

## Warunki techniczne

zabezpieczenia istniejącej sieci wodociągowej w związku z projektowanymi drogami gminnymi w ulicach: Słowackiego, Wspólnej i Różanej w Maszewie Dużym i Mańkowie.

1. Istniejąca sieć wodociągowa biegnąca po trasie projektowanych ulic prawie w całości przebiega poza projektowanym pasem jezdni.  
Przy w/w ulicach nie są projektowane rowy, więc nie nastąpi wypłylenie przykrycia istniejącego wodociągu.  
W miejscach gdzie sieć wodociągowa oraz przyłącza wodociągowe do działek wypadają pod projektowanymi jezdniami ulic należy zamontować rury osłonowe.
2. Warunki techniczne ważne są do dnia **07.03.2013 r.**

WÓJT  
Sławomir Wawrzyński

Otrzymują:

1. adresat
2. a.a

Sprawę prowadzi: W. Ostrowski, tel. 24-366-87-25

URZĄD GMINY STARA BIAŁA  
W P L Y N Ę Ł O

Urząd Gminy Stara Biała

2012-04-04

ul. Jana Kazimierza 1  
09-411 Biała

ilość załączników .....  
podpis .....

Płock, 30 marzec 2012 roku

Znak 71MZI-002292-2012

Dot. **Budowy ul. Słowackiego w Mańkowie.**

W odpowiedzi na otrzymaną korespondencję o znakach IR.IFS.7012.3.2011, informujemy, że prace związane z przebudową linii kablowej niskiego napięcia, zlokalizowanej w Mańkowie przy skrzyżowaniu ul. Słowackiego z drogą wojewódzką nr 559, zrealizowane zostaną na koszt ENERGA - OPERATOR SA Oddział w Płocku.

Zleciliśmy obecnie wykonanie dokumentacji projektowej. Wskazanie planowanego terminu realizacji prac w terenie możliwe będzie po jej opracowaniu.

Ewentualną korespondencję prosimy kierować na adres: ENERGA - OPERATOR SA Rejon Dystrybucji Płock, ul. Wyszogrodzka 106, 09-400 Płock.

Dodatkowych informacji udzielamy w Punktach Obsługi Klienta w:

- Płocku przy ul. Granicznej 59, czynnym:
  - poniedziałek, wtorek, czwartek, piątek w godzinach od 7<sup>30</sup> do 15<sup>00</sup>, środa w godzinach od 9<sup>00</sup> do 17<sup>00</sup>.
- Kutnie przy ul. Sobieskiego 20, czynnym:
  - poniedziałek – piątek w godzinach od 7<sup>30</sup> do 15<sup>00</sup>.
- Ciechanowie przy ul. Mławskiej 3, czynnym:
  - poniedziałek, wtorek, czwartek, piątek w godzinach od 7<sup>30</sup> do 15<sup>00</sup>, środa w godzinach od 9<sup>00</sup> do 17<sup>00</sup>.
- Mławie przy ul. Warszawskiej 127 czynnym:
  - poniedziałek, wtorek, czwartek, piątek w godzinach od 7<sup>30</sup> do 15<sup>00</sup>, środa w godzinach od 9<sup>00</sup> do 17<sup>00</sup>.

Telefonicznej informacji można zasięgnąć pod numerem (24) 266 52 10 lub (23) 683 87 77 od poniedziałku do piątku w godzinach od 7<sup>30</sup> do 15<sup>00</sup> lub pod numerem 555 55 55 11 czynnym w godzinach od 8<sup>00</sup> do 20<sup>00</sup>.

Korespondencję w wersji elektronicznej można kierować na adres email: PR\_plock@plock.energa.pl.

Otrzymują:  
1. Adresat  
2. EOP – a/a

Z poważaniem  
Dyrektor  
Rejonu Dystrybucji Płock

Mariusz Gontarek

**Za zgodność  
z oryginałem**

Inż. Tadeusz Kosakowski  
upr. bud. nr 39/70  
do projektowania i kierowania robotami  
budowlanymi bez ograniczeń w specjalności i  
drogi w zakresie obiektów drogowych i ścieki

ENERGA-OPERATOR SA  
Oddział w Płocku  
ul. Wyszogrodzka 106  
09-400 Płock

oddzial@plock.energa.pl  
www.energa-operator.pl

Sąd Rejonowy Gdańsk-Północ  
VII Wydział Gospodarczy KRS  
KRS 0000033455

NIP 583-000-11-90  
Regon 190275904-00075

Zarząd:  
Rafał Czyżewski – Prezes Zarządu, Wojciech Orzech – Wiceprezes Zarząd  
Robert Świerzyński – Wiceprezes Zarządu, Lidia Serbin-Zuba - Członek Zarządu

Bank Pekao SA 03 1240 5282 1111 0000 4890 1404  
Kapitał zakładowy/wpłacony: 603 301 400 zł



**MARSZAŁEK  
WOJEWÓDZTWA MAZOWIECKIEGO**  
ul. Jagiellońska 26, 03-719 Warszawa

NI-D-I.8010.426.2011.JG  
Nr Kanc.:140275-18998/11

Warszawa, 22 sierpnia 2011 r.

**Pan**  
**Tadeusz Kossakowski**  
**ul. Obrońców Płocka 1920r. nr 37**  
**09 – 402 Płock**

### OPINIA TECHNICZNA

**Obiekt:** skrzyżowanie drogi wojewódzkiej nr 559 w km 43+696, z ul. Słowackiego w miejscowości Mańkowo

**Faza:** projekt budowlany

W odpowiedzi na Pana wniosek, oraz po zapoznaniu się z dostarczoną dokumentacją, opiniuję pozytywnie przedstawiony projekt skrzyżowania ul. Słowackiego z drogą wojewódzką nr 559 w km 43+696, z ul. Słowackiego w miejscowości Mańkowo, pod warunkiem likwidacji opaski przy skręcie w prawo z drogi wojewódzkiej w ul. Słowackiego, oraz zwiększenie szerokości chodnika do 2,0 m. przy wyjeździe w prawo z ul. Słowackiego lub zmianę jego geometrii wg załączonego szkicu, co należy przedstawić w projekcie stałej organizacji ruchu.

Projekt organizacji ruchu (stałej i na czas budowy) należy złożyć do zatwierdzenia w Departamencie Nieruchomości i Infrastruktury Urzędu Marszałkowskiego Województwa Mazowieckiego w Warszawie (ul. Kłopotowskiego 5, 03-718 Warszawa).

Szczegóły techniczne i konstrukcyjne w granicach pasa drogowego drogi wojewódzkiej należy uzgodnić z Mazowieckim Zarządem Dróg Wojewódzkich w Warszawie.

**Opinia ważna wraz z rysunkiem.**

#### Do wiadomości:

1. Mazowiecki Zarząd Dróg Wojewódzkich w Warszawie,
2. Urząd Gminy Stara Biała,

Sprawę prowadzi:  
Janusz Gmiński  
tel (22) 5979837

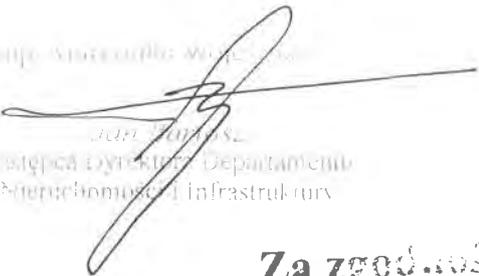
  
Tadeusz Kossakowski  
Zastępca Dyrektora Departamentu  
Nieruchomości i Infrastruktury

**Za zgodność  
z oryginałem**

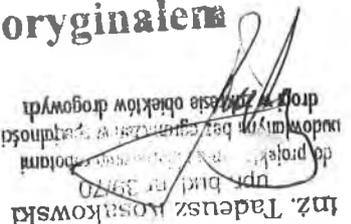
  
Inż. Tadeusz Kossakowski  
upr. budl. nr 3370  
do projektu: ...  
zgodność z oryginałem  
drog w zakresie obiektów drogowych

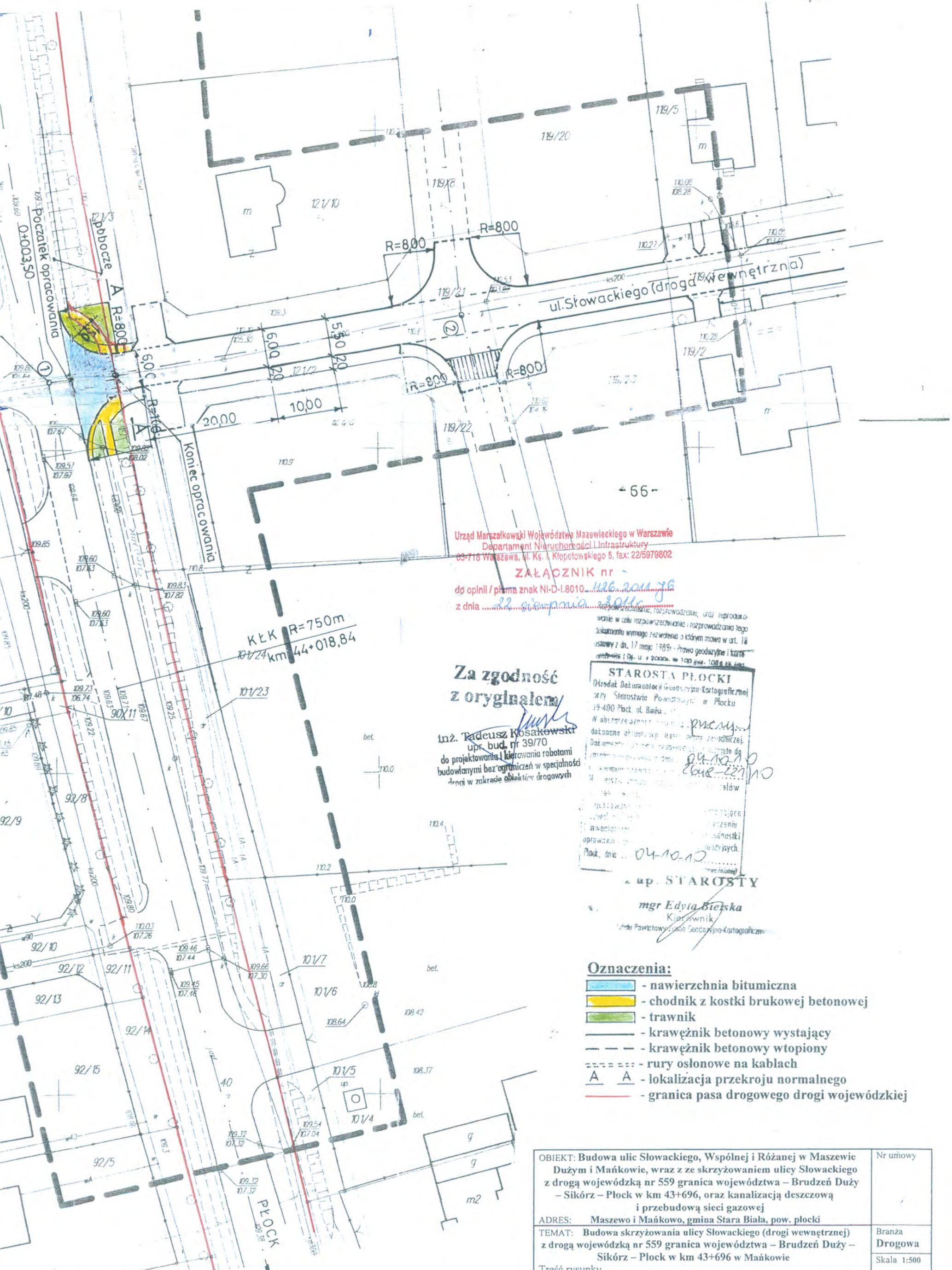

Urząd Marszałkowski Województwa Mazowieckiego w Warszawie  
 Departament Nieruchomości i Infrastruktury  
 00-718 Warszawa, ul. Ks. i Kłopotowskiego 5, tel: 22/5979802

ZALĄCZNIK nr

do opinii / pisma znak NI-D-I.8010... 126.2011.76  
 z dnia 22 sierpnia 2011r.

Za zgodność  
 z oryginałem

inż. Tadeusz Kosakowski  
 upr. bud. nr 39/70  
 do projektowania i kierowania robotami  
 budowlanymi bez ograniczeń w specjalności  
 drzgni w zakresie obiektów drogowych

rozporządzenie, rozporządzenie, oraz reprodukowanie w celu rozpowszechniania i rozprowadzania tego dokumentu wymaga zezwolenia o którym mowa w art. 18 ustawy z dn. 17 maja 1989r. - Prawo geodazyjne i kartograficzne ( Dz. U. z 2000r. nr 149 poz. 1688 z późn. zmianami)

STAROSTA PŁOCKI

Ośrodek Dokumentacji Geodezyjno-Kartograficznej przy Starostwie Powiatowym w Płocku 19-400 Płock, ul. Białka

W obszarze objętej niniejszym projektem dokonano oględzin i stwierdzono zgodność z danymi geodezyjnymi. Dokumentacja geodezyjna jest zgodna z danymi geodezyjnymi. Wskazano na ewentualne błędy i sprostowania. Płock, dnia 04-10-10

mgr Edyta Bielska

Kierownik

Starostwo Powiatowe Geodezyjno-Kartograficzne

Oznaczenia:

- nawierzchnia bitumiczna
- chodnik z kostki brukowej betonowej
- trawnik
- krawężnik betonowy wystający
- krawężnik betonowy wtopiony
- rury osłonowe na kablach
- A A - lokalizacja przekroju normalnego
- granica pasa drogowego drogi wojewódzkiej

OBIEKT: Budowa ulic Słowackiego, Wspólnej i Różanej w Maszewie Dużym i Mańkowie, wraz z ze skrzyżowaniem ulicy Słowackiego z drogą wojewódzką nr 559 granica województwa – Brudzeń Duży – Sikórz – Płock w km 43+696, oraz kanalizacją deszczową i przebudową sieci gazowej

ADRES: Maszewo i Mańkowo, gmina Stara Biała, pow. płocki

TEMAT: Budowa skrzyżowania ulicy Słowackiego (drogi wewnętrznej) z drogą wojewódzką nr 559 granica województwa – Brudzeń Duży – Sikórz – Płock w km 43+696 w Mańkowie

Treść rysunku

Stanowisko	Imię i nazwisko	Nr uprawnień	Data	Podpis
Projektant	inż. Tadeusz Kosakowski	39/70	12.2010	<i>T. Kosakowski</i>
Opracował	inż. Tadeusz Kosakowski	39/70	12.2010	<i>T. Kosakowski</i>
Sprawdził	mgr inż. Bolesław Pakulski	692 Wa 72	12.2010	<i>B. Pakulski</i>

Nr umowy	
Branża	Drogowa
Skala	1:500
	1



**Uwagi i zalecenia:**

1. Przypomina się wykonawcy o obowiązku ochrony punktów osnowy geodezyjnej art.15 i 48 ustawy z dnia 17.05.1989 roku Prawo geodezyjne i kartograficzne (tj. Dz. U. Nr 193 poz. 1287 z 2010r. z późn.zm.).
2. Przypomina się inwestorowi, że sieć uzbrojenia terenu podlega inwentaryzacji i ewidencji. Po zrealizowaniu projektu przeprowadza się inwentaryzację art. 27 ustawy z dnia 17.05.1989 roku Prawo geodezyjne i kartograficzne (tj. Dz. U. Nr 193 poz. 1287 z 2010r. z późn.zm.) oraz & 14 pkt.1 Rozporządzenia Ministra Rozwoju Regionalnego i Budownictwa z dnia 05.04.2001 roku w sprawie geodezyjnej ewidencji sieci uzbrojenia terenu oraz zespołów uzgadniania dokumentacji projektowej (tj. Dz. U. Nr 38 poz. 455).
3. W przypadku konieczności wycinki drzew uzyskać zgodę właściwych służb.
4. Zachować warunki w zakresie przestrzennego usytuowania projektu z uzyskanych uzgodnień branżowych w:
  - ENERGA OPERATOR S.A. Oddział Płock,
  - Telekomunikacji Polskiej S.A.,
  - MSG Sp.z o.o. O/ZG Ciechanów,
  - Marszałka Województwa Mazowieckiego
  - W.Z.M.i U.W. w Warszawie Oddział w Płocku.
5. Uzgodnienie zachowuje ważność przez okres 3 lat od dnia wydania opinii w sprawie uzgodnienia usytuowania projektowanych sieci uzbrojenia terenu - zgodnie z § 13 pkt.1 Rozporządzenia Ministra Rozwoju Regionalnego i Budownictwa z dnia 05.04.2001 roku w sprawie geodezyjnej ewidencji sieci uzbrojenia terenu oraz zespołów uzgadniania dokumentacji projektowej (tj. Dz. U. Nr 38 poz. 455).
6. Uzgodnienie traci ważność w przypadku, gdy inwestor albo organy administracji architektoniczno-budowlanej lub nadzoru budowlanego powiadomią zespół o utracie ważności, zmianie lub uchyleniu decyzji o warunkach zabudowy i zagospodarowania terenu, zatwierdzeniu projektu budowlanego oraz pozwoleniu na budowę & 13 Rozporządzenia Ministra Rozwoju Regionalnego i Budownictwa z dnia 05.04.2001 roku w sprawie geodezyjnej ewidencji sieci uzbrojenia terenu oraz zespołów uzgadniania dokumentacji projektowej (tj. Dz. U. Nr 38 poz. 455).

z up. STAROSTY

inż. Ewa Miśkiewicz  
Kierownik Ośrodka Dokumentacji  
Geodezyjno-Kartograficznej



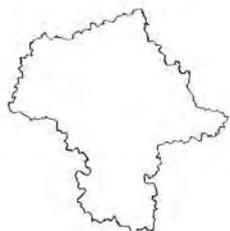

# Mazowiecki Zarząd Dróg Wojewódzkich w Warszawie

ul. Mazowiecka 14 00-048 Warszawa

tel. 22 244 90 00, fax. 22 244 90 13

www.mzdw.pl e-mail [dyrekcja@mzdw.pl](mailto:dyrekcja@mzdw.pl)

U-1/4427/ 886 /11/559 UK

Warszawa, dnia 12.07.2011r.

**Pan Tadeusz Kosakowski**  
**ul. Obrońców Płocka 1920r. nr 37**  
**09-402 Płock**

*dot.: uzgodnienia konstrukcji nawierzchni dla włączenia ul. Słowackiego do drogi woj. nr 559 w km 43+696 w m. Mańkowo*

W odpowiedzi na pisma z dnia 15.06.2011r. oraz 04.07.2011r. Mazowiecki Zarząd Dróg Wojewódzkich w Warszawie uzgadnia (Uzgodnienie nr UK-559-107/11 z dnia 12.07.2011r.) konstrukcję nawierzchni w granicach pasa drogowego dla włączenia ul. Słowackiego do drogi woj. nr 559 w km 43+696 w m. Mańkowo, zgodnie z załączonymi do projektu przekrojami normalnymi.

Projekt budowlany w zakresie rozwiązań geometrycznych należy uzgodnić w Departamencie Nieruchomości i Infrastruktury UM WM.

Zastępca Dyrektora  
Mazowieckiego Zarządu Dróg Wojewódzkich  
  
mgr inż. Mariusz Kozera

**Za zgodność  
z oryginałem**

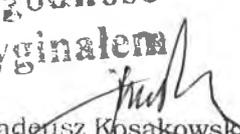
  
mgr inż. Tadeusz Kosakowski  
upr. bud. nr 39/70  
do projektowania i kierowania robotami  
budowlanymi bez ograniczeń w specjalności  
drogi w zakresie obiektów drogowych



# PRZEKRÓJ A-A

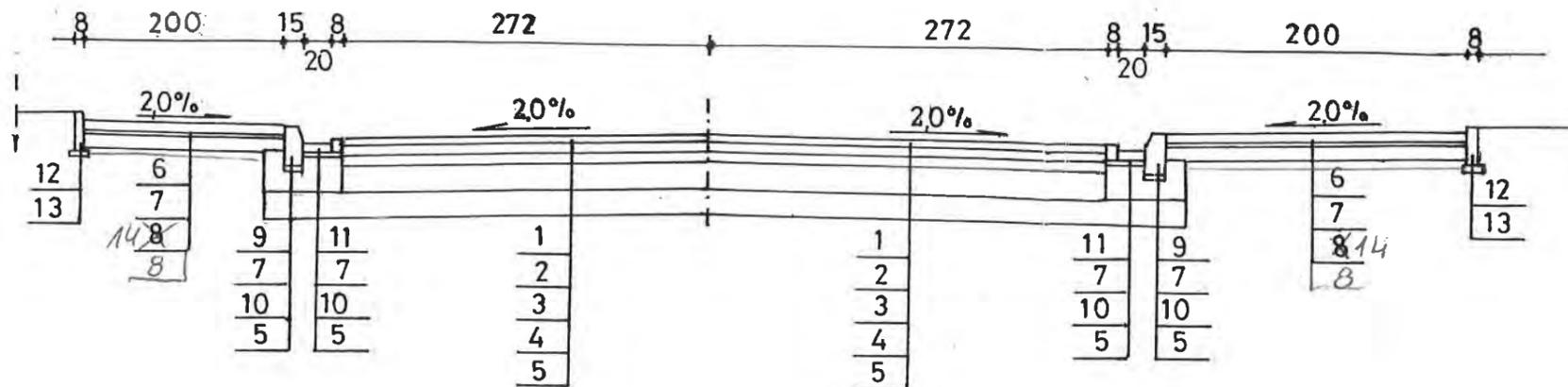

Mazowiecki Zarząd Dróg Wojewódzkich w Warszawie  
ul. Mazowiecka 14. 00-048 Warszawa

## UZGODNIENIE

UK 559-107/111 z dnia 12.07.2011  
Uzgodniam konstrukcję nawierzchni i szczegóły konstrukcyjne w całości - ze zmianami wniesionymi na rysunku

Zastępca Dyrektora  
Mazowieckiego Zarządu Dróg Wojewódzkich  
podpis

Za zgodność z oryginałem  
inż. Tadeusz Kosakowski  
upr. bud. nr 39/70  
do projektowania i kierowania robotami budowlanymi bez ograniczeń w specjalności drogowej i obiektów drogowych

## SZCZEGÓŁ KRAWĘŻNIKA ZE ŚCIEKIEM

1:10

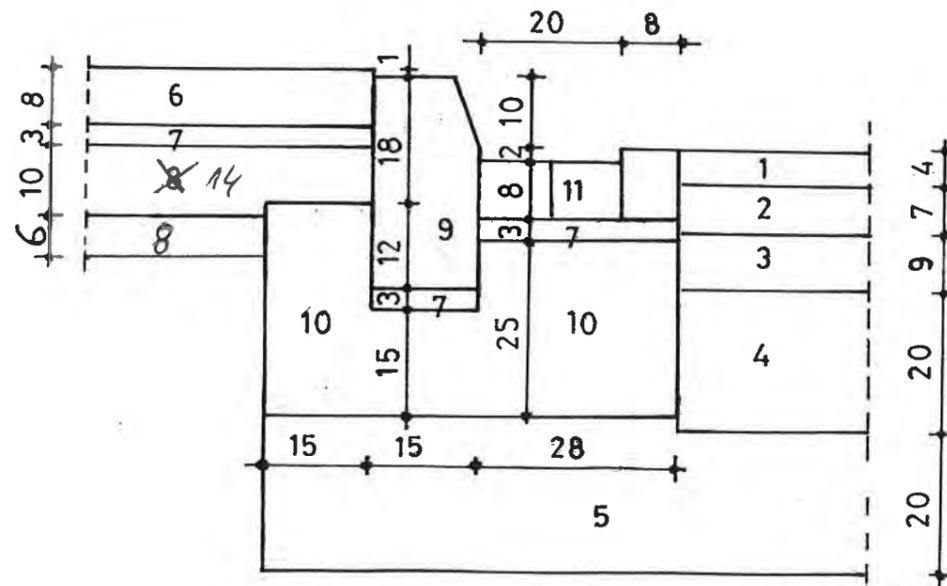

### Legenda:

1. Warstwa ścierna z betonu asfaltowego wg AC 11S PMB 45/80-55 grub. 4 cm
2. Warstwa wiążąca z betonu asfaltowego wg AC 22W PMB 25/55-60 grub. 7 cm
3. Podbudowa zasadnicza z betonu asfaltowego wg AC 22 P 35//50 grub. 9 cm
4. Podbudowa pomocnicza z kruszywa łamanego stabilizowanego mechanicznie (mieszanki 0/31,5) wg WT4-2010 grub. 20 cm
5. Warstwa odsączająca z piasku gruboziarnistego grub. 20 cm wg BN-87/B-6774-04
6. Chodnik z kostki brukowej betonowej, kolorowej wg PN-EN 1338
7. Podsypka cementowo-piaskowa 1:4 grub. 3 cm wg BN-87/B-6774-04
8. Warstwa odsączająca z piasku grub. 10 cm wg BN-87/B-6774-04
9. Krawężnik betonowy 30x15 cm wg PN-EN 1540
10. Ława z betonu C 8/10 wg PN-84/B-03264; PN-75/B-06250
11. Ściek z kostki brukowej betonowej, szarej wg PN-EN 1338
12. Obrzeże betonowe 30x8cm wg PN-EN 1340
13. Podsypka piaskowa grub. 5 cm wg BN-87/B-6774-04

14. Podbudowa z kruszywa łamanego 0/31,5 stabilizowanego mechanicznie grub. 10 cm

OBIEKT: Budowa ulic Słowackiego, Wspólnej i Różanej w Maszewie Dużym i Mańkowie, wraz z ze skrzyżowaniem ulicy Słowackiego z drogą wojewódzką nr 559 Granica województwa - Brudzeń Duży - Sikórz - Płock w km 43+696, oraz kanalizacją deszczową i przebudową sieci gazowej				Nr umowy
ADRES: Maszewo i Mańkowo, gmina Stara Biała, pow. płocki				
TEMAT: Budowa skrzyżowania ulicy Słowackiego z drogą wojewódzką nr 559 Granica województwa - Brudzeń Duży - Sikórz - Płock w km 43+696 w Mańkowie.				Branża Drogowa
Treść rysunku: PRZEKRÓJ NORMALNY				Skala 1:50
Stanowisko	Imię i nazwisko	Nr uprawnień	Data	Podpis
Projektant	inż. Tadeusz Kosakowski	39/70	12. 2010	[Signature]
Opracował	inż. Tadeusz Kosakowski	39/70	12. 2010	[Signature]
Sprawdził	mgr inż. Bolesław Pakulski	692 Wa 72	12. 2010	[Signature]

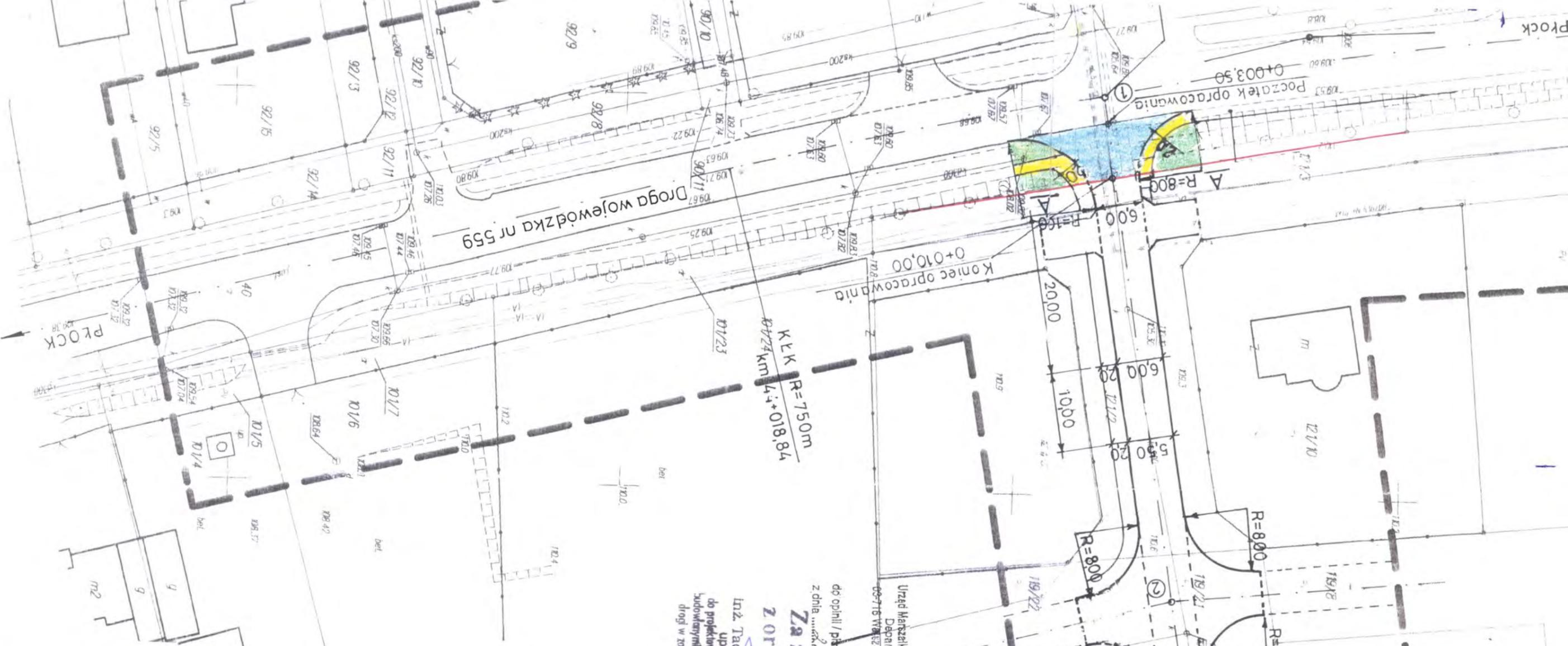

**Maszynoch Zarząd Drog Województwa**  
 w Warszawie  
 ul. Marszałkowska 14, 00-648 Warszawa  
 Region Drogowy Gostynin - Płock  
 z siedzibą w Gostyninie  
 ul. Krosińskiego 5, 09-400 Gostynin  
**PROJEKT UZGODNIOMO Z ZARZĄDEM DROGI**

p.o. KIEROWNIK DZIAŁU  
 TECHNICZNEGO  
 20.08.2017  
 Michał Tawek

**Za zgodność**  
 Zoryginale

inż. Tadeusz Kosakowski  
 upr. bud. nr 39/70  
 do projektowania i kierowania robotami  
 budowlanymi bez ograniczeń w specyficznych  
 drogi w zakresie obiektów drogowych

**Za zgodność**  
 Zoryginale

inż. Tadeusz Kosakowski  
 upr. bud. nr 39/70  
 do projektowania i kierowania robotami  
 budowlanymi bez ograniczeń w specyficznych  
 drogi w zakresie obiektów drogowych

mgr Edyta Bieńska  
 Kierownik  
 Powiatowy Zakład Inżynierii i Konstruktorski

mgr Edyta Bieńska  
 Kierownik  
 Powiatowy Zakład Inżynierii i Konstruktorski

- Oznaczenia:**
- nawierzchnia bitumiczna
  - chodnik z kostki brukowej betonowej
  - trawnik
  - krawężnik betonowy wystający
  - krawężnik betonowy wtopiony
  - rury osłonowe na kablach
  - A - lokalizacja przekroju normalnego
  - granica pasa drogowego drogi wojewódzkiej

OBIEKT: Budowa ulic Słowackiego, Wspólnej i Różanej w Maszewie Dużym i Mańkowie, wraz z ze skrzyżowaniem ulicy Słowackiego z drogą wojewódzka nr 559 granica województwa – Brudzeń Duży – Sikórz – Płock w km 43+696, oraz kanalizacją deszczową i przebudową sieci gazowej		Nr umowy
ADRES: Maszewo i Mańkovo, gmina Stara Biała, pow. płocki		Branża
TEMAT: Budowa skrzyżowania ulicy Słowackiego (drogi wewnętrznej) z drogą wojewódzka nr 559 granica województwa – Brudzeń Duży – Sikórz – Płock w km 43+696 w Mańkowie		Drogowa
Treść rysunku		
<b>PROJEKT ZAGOSPODAROWANIA</b>		
Stanowisko	Imię i nazwisko	Nr uprawnień
Projektant	inż. Tadeusz Kosakowski	39/70
Opracował	inż. Tadeusz Kosakowski	39/70
Sprawdził	mgr inż. Bolesław Pakuński	692 Wa 72 12.2010



- 72A -

**Gospodarka Komunalna  
„Stara Biała” Sp. z o.o.**

**ul. Jana Kazimierza 1, 09-411 Biała, powiat płocki, woj. mazowieckie**

tel.: 24 366-87-25, fax: 24 365-61-65, e-mail: gk@starabiala.pl, www.starabiala.pl

ZT/3/4/2014

Biała, dn. 20.01.2014 r.

**Pan  
Tadeusz Kosakowski  
ul. Obrońców Płocka 1920 r. nr 37  
09-402 Płock**

**Warunki techniczne**

zabezpieczenia istniejącej sieci wodociągowej w związku z projektowanymi drogami gminnymi w ulicach: Słowackiego, Wspólnej i Różanej w Maszewie Dużym i Mańkowie.

1. Istniejąca sieć wodociągowa biegnąca po trasie projektowanych ulic prawie w całości przebiega poza projektowanym pasem jezdni.

Przy w/w ulicach nie są projektowane rowy, więc nie nastąpi wypłylenie przykrycia istniejącego wodociągu.

W miejscach gdzie sieć wodociągowa oraz przyłącza wodociągowe do działek wypadają pod projektowanymi jezdniami ulic należy zamontować rury osłonowe.

2. Warunki techniczne ważne są do dnia **20.01.2016 r.**

**KIEROWNIK**  
ds. technicznych i eksploatacji

*Lukasz Mirecki*

GOSPODARKA KOMUNALNA  
„STARA BIAŁA” Sp. z o.o.  
09-411 Biała, ul. Jana Kazimierza 1  
NIP 774 321 34 08 REGON 146236488

Otrzymują:

1. adresat
2. a/a

Przygotował: Arkadiusz Majchrzak, tel. 24-366-87-25

# ORIENTACJA

1:25 000

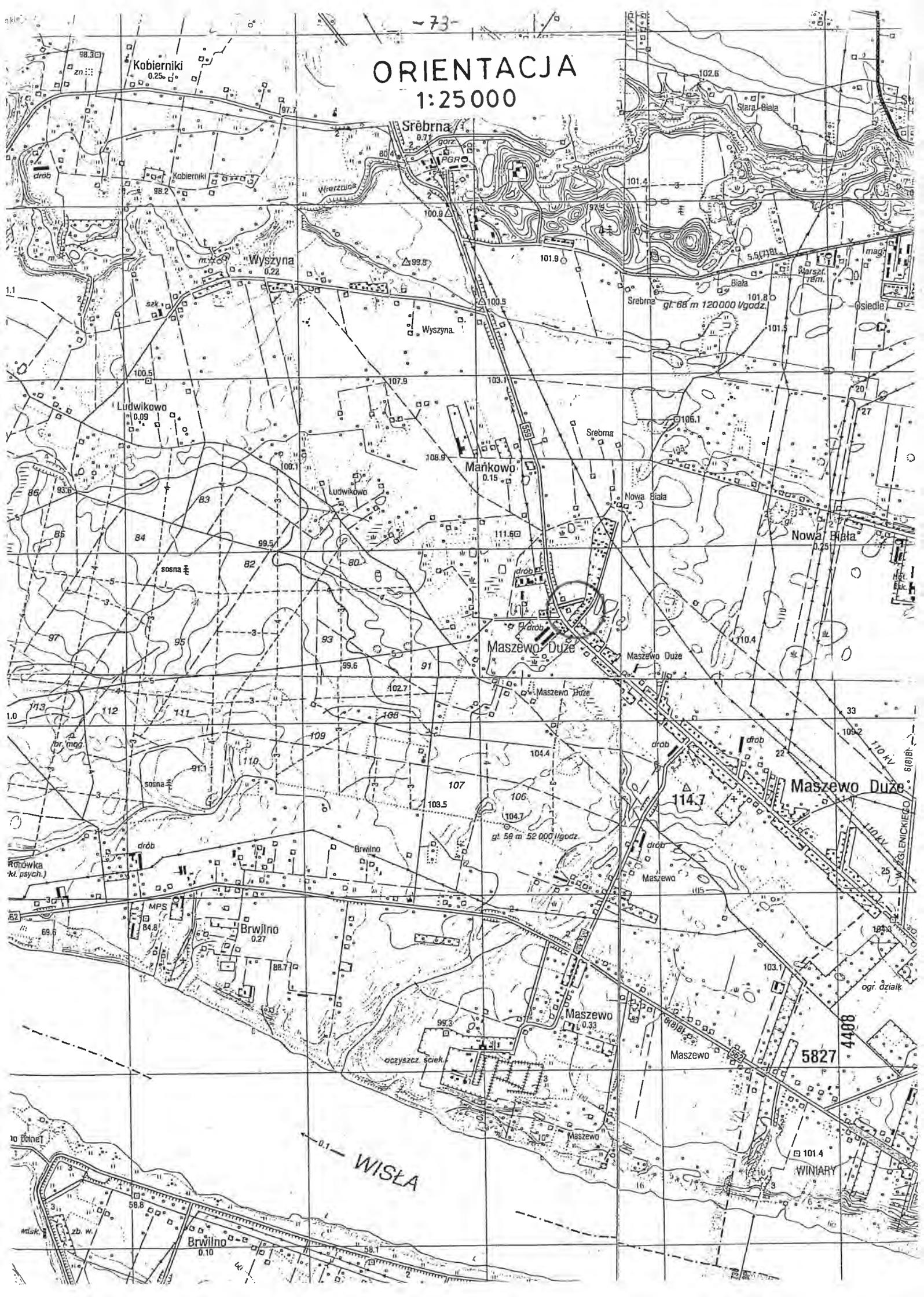

Kobierniki  
0.25

Srebrna  
0.71

Wyszyna  
0.22

Ludwikowo  
0.09

Mańkowo  
0.15

Maszewo Duże  
0.15

Maszewo Duże  
0.25

Brwilno  
0.27

Maszewo  
0.33

Brwilno  
0.10

WISŁA

5827

WINIARY

4408

W ZGLENICKIEGO  
6101B

104

25

ogr. działk

101.4

101.4

101.4

101.4

101.4

101.4

101.4

101.4

101.4

101.4

101.4

101.4

101.4

101.4

101.4

101.4

101.4

101.4

101.4

101.4

101.4

101.4

101.4

101.4

101.4

101.4

101.4

101.4

101.4

101.4

101.4

101.4

101.4

101.4

101.4

101.4

101.4

101.4

101.4

101.4

101.4

101.4

101.4

101.4

101.4

101.4

101.4

101.4

101.4

101.4

101.4

101.4

101.4

101.4

101.4

101.4

101.4

101.4

101.4

101.4

101.4

101.4

101.4

101.4

101.4

101.4

101.4

101.4

101.4

101.4

101.4

101.4

101.4

101.4

101.4

101.4

101.4

101.4

101.4

101.4

101.4

101.4

101.4

101.4

101.4

101.4

101.4

101.4

101.4

101.4

101.4

101.4

101.4

101.4

101.4

101.4

101.4

101.4

101.4

101.4

101.4

101.4

101.4

101.4

101.4

101.4

101.4

101.4

101.4

101.4

101.4

101.4

101.4

101.4

101.4

101.4

101.4

101.4

101.4

101.4

101.4

101.4

101.4

101.4

101.4

101.4

101.4

101.4

101.4

101.4

101.4

101.4

101.4

101.4

101.4

101.4

101.4

101.4

101.4

101.4

101.4

101.4

101.4

101.4

101.4

101.4

101.4

101.4

101.4

101.4

101.4

101.4

101.4

101.4

101.4

101.4

101.4

101.4

101.4

101.4

101.4

101.4

101.4

101.4

101.4

101.4

101.4

101.4

101.4

101.4

101.4

101.4

101.4

101.4

101.4

101.4

101.4

101.4

101.4

101.4

101.4

101.4

101.4

101.4

101.4

101.4

101.4

101.4

101.4

101.4

101.4

101.4

101.4

101.4

101.4

101.4

101.4

101.4

101.4

101.4

101.4

101.4

101.4

101.4

101.4

101.4

101.4

101.4

101.4

101.4

101.4

101.4

101.4

101.4

101.4

101.4

101.4

101.4

101.4

101.4

101.4

101.4

101.4

101.4

101.4

101.4

101.4

101.4

101.4

101.4

101.4

101.4

101.4

101.4

101.4

101.4

101.4

101.4

101.4

101.4

101.4

101.4

101.4

101.4

101.4

101.4

101.4

101.4

101.4

101.4

101.4

101.4

101.4

101.4

101.4

101.4

101.4

101.4

101.4

101.4

101.4

101.4

101.4

101.4

101.4

101.4

101.4

101.4

101.4

101.4

101.4

101.4

101.4

101.4

101.4

101.4



**PRZEKRÓJ A-A**  
Ul. Stowackiego  
Od km 0+010 do km 0+031

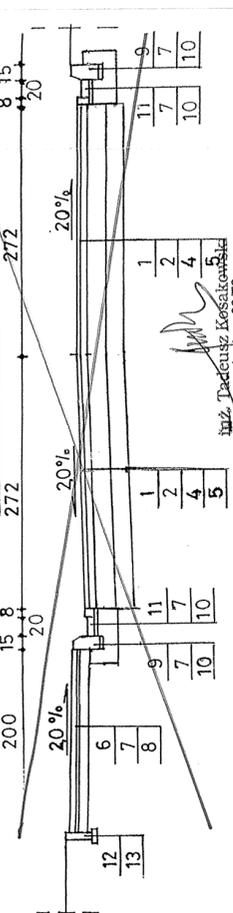

mgr inż. Tadeusz Kosciuszko  
spec. bud. nr 39/70  
dla projektowania i kierowania robotami  
budowlanymi bez ograniczeń w specjalności  
drog w zakresie obiektów drogowych

**PRZEKRÓJ B-B**  
Ul. Stowackiego  
Od km 0+031 do km 0+187

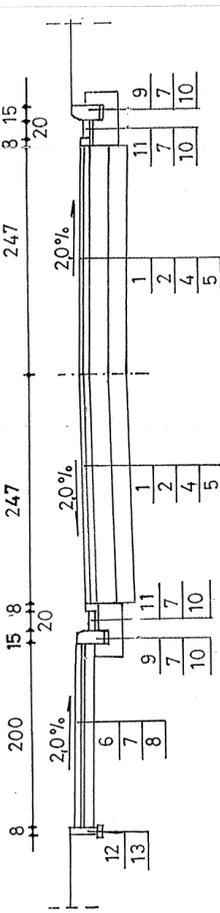

**PRZEKRÓJ C-C**  
Ul. Stowackiego  
Od km 0+192,50 do km 0+324,29

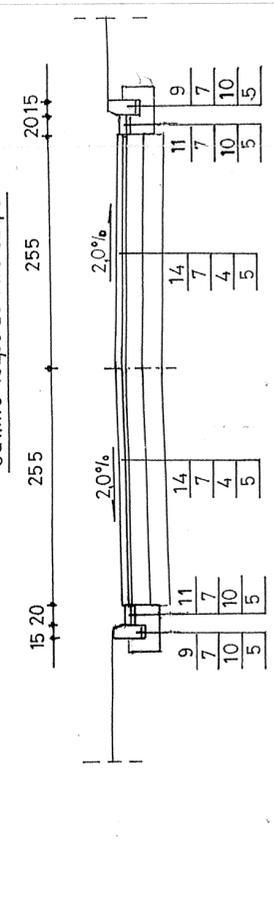

**PRZEKRÓJ D-D**  
Ul. Wspólna  
Od km 0+000 do km 0+120

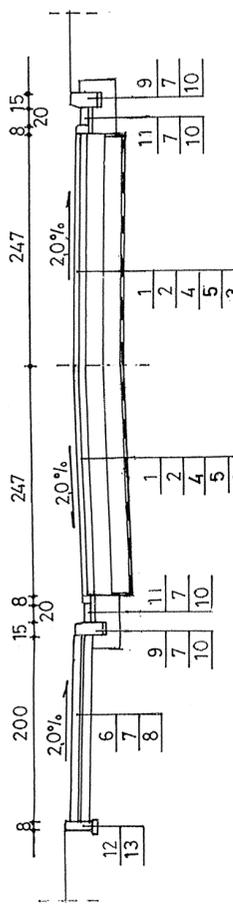

**PRZEKRÓJ E-E**  
Ul. Wspólna  
Od km 0+120 do km 0+258

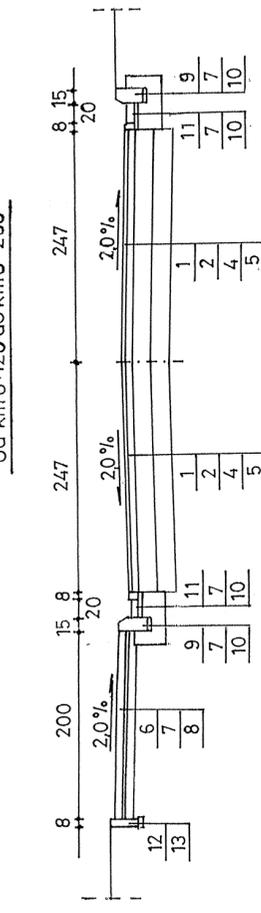

**PRZEKRÓJ F-F**  
Ul. Wspólna  
Od km 0+268 do km 0+420,72

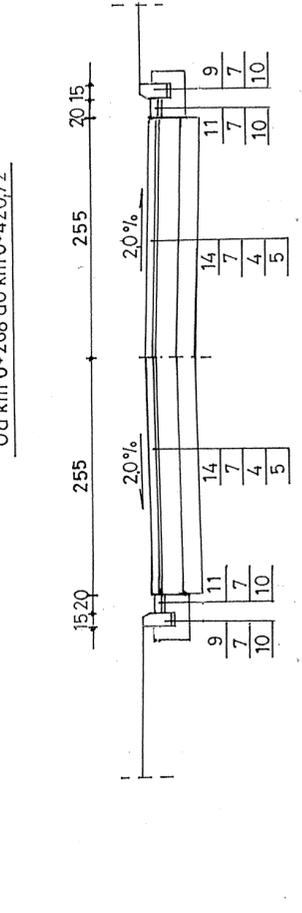

**PRZEKRÓJ H-H**  
Ul. Różana  
Od km 0+010 do km 0+040

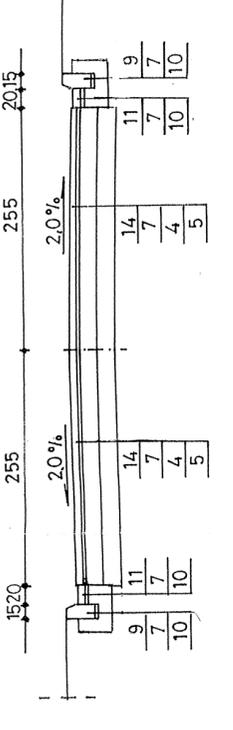

**PRZEKRÓJ G-G**  
Ul. Różana  
Od km 0+040 do km 0+152,71

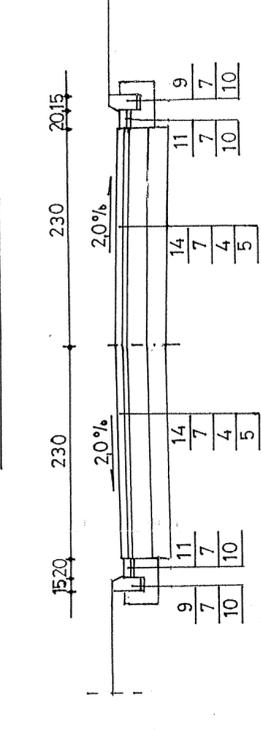

**PRZEKRÓJ I-I**  
Ul. Różana  
Odcinek ④ - ⑩

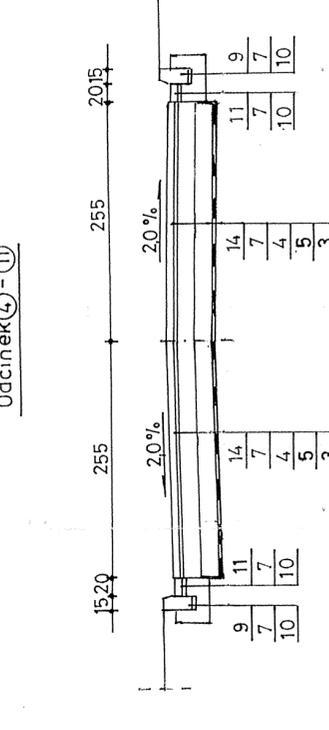

**PRZEKRÓJ K-K**  
Sięgacz ⑥ - ⑩  
Od km 0+000,75 do km 0+038

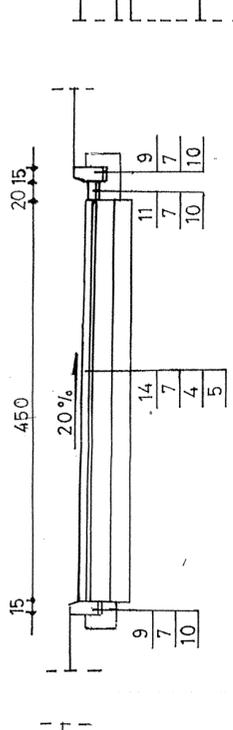

**PRZEKRÓJ J-J**  
Sięgacz ⑥ - ⑩  
Od km 0+038 do km 0+052,14

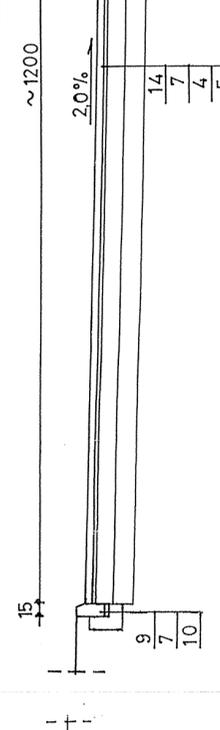

**KONSTRUKCJA NAWIERZCHNI  
NA ZJAZDACH**  
1:10

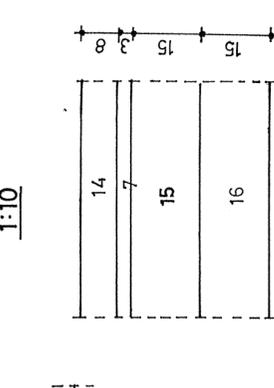

**Legenda:**

1. Warstwa szeralna z betonu asfaltowego wg AC 11S PMB 45/80-55 grub. 5 cm
2. Warstwa wiążąca z betonu asfaltowego wg AC 22W PMB 25/55-60 grub. 7 cm
3. Geotekstyla wzmacniająca słabe podłoże (typ 300)
4. Podbudowa z kruszywa łamanego stabilizowanego mechanicznie (mieszanki 0/31,5) wg WT4-2010 grub. 20 cm
5. Warstwa odsączająca z piasku gruboziarnistego grub. 20 cm jako wymiana gruntu wg BN-87/B-6774-04
6. Chodnik z kostki brukowej betonowej kolorowej, wymagania dla kostki wg PN-EN 1338
7. Podsyпка cementowo-piaskowa 1:4 grub. 3 cm wg BN-87/B-6774-04
8. Warstwa odsączająca z piasku grub. 10 cm wg BN-87/B-6774-04
9. Krawężnik betonowy 30x15 cm wg PN-EN 1540
10. Ława z betonu C 8/10 wg PN-84/B-03264; PN-75/B-46250
11. Ściek z kostki brukowej betonowej szarej wymagania dla kostki wg PN-EN 1338
12. Obrzeże betonowe 30x8cm wg PN-EN 1340
13. Podsyпка piaskowa grub. 5 cm wg BN-87/B-6774-04
14. Nawierzchnia z kostki brukowej betonowej szarej wymagania dla kostki wg PN-EN 1338
15. Podbudowa z kruszywa łamanego stabilizowanego mechanicznie (mieszanki 0/31,5) wg WT4-2010 grub. 15 cm
16. Warstwa odsączająca z piasku gruboziarnistego grub. 15 cm wg BN-87/B-6774-04

**SZCZEGÓŁ OBRZEŻA**  
1:10

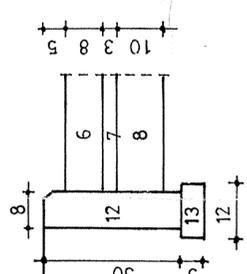

**SZCZEGÓŁ KRAWĘŻNIKA Z ŚCIEKIEM**  
(nawierzchnia kostki brukowej)  
przy trawniku 1:10

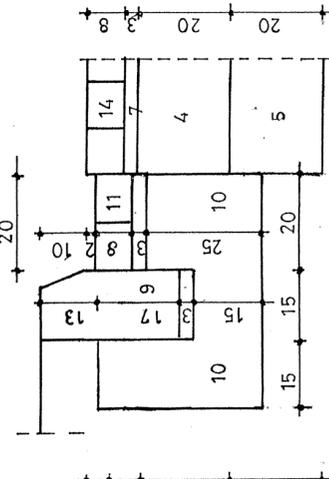

**SZCZEGÓŁ KRAWĘŻNIKA ZE ŚCIEKIEM**  
(nawierzchnia bitumiczna)  
przy chodniku 1:10

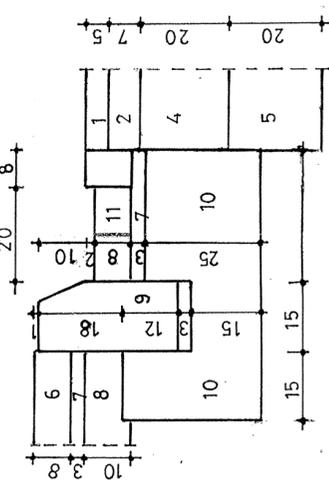

OBJEKT: Budowa ul. Słowackiego, Wąpłonej i Różanej w Maszewie Dużym i Małym, wraz z krężowaniem ulicy Słowackiego z dróg wojewódzkiej 459, gminnej wojewódzkiej - Brudzeń Duży - Skórz - Plock w lin. 42+604,90 oraz kanalizacją deszczową i przybudową sieci kanalizacyjnej		Nr umowy
ADRES: Maszewo Duży i Mały, gmina Stara Biała, pow. plocki		Branża
TEMAT: Budowa ul. Słowackiego, Wąpłonej i Różanej w Maszewie Dużym i Małym		Drogiowa
Tytuł rysunku		Skala 1:50
Stanowisko	Imię i nazwisko	Nr rysunku
Projektant	mgr inż. Tadeusz Kosciuszko	02.2011
Opisownik	mgr inż. Tadeusz Kosciuszko	02.2011
Sprawdził	mgr inż. Bolesław Paluszki	02.2011



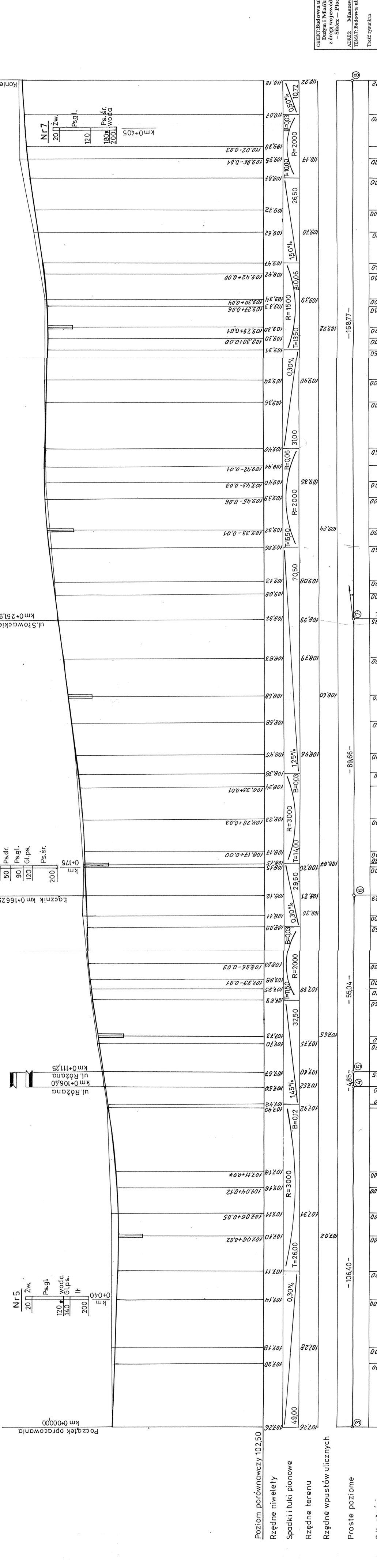





0+003

W-14,4  
N-0,0

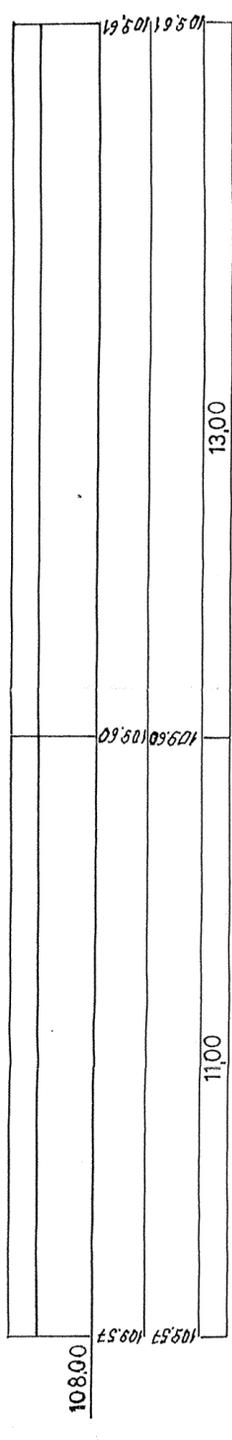

0+006,50

W-4,4  
N-4,4

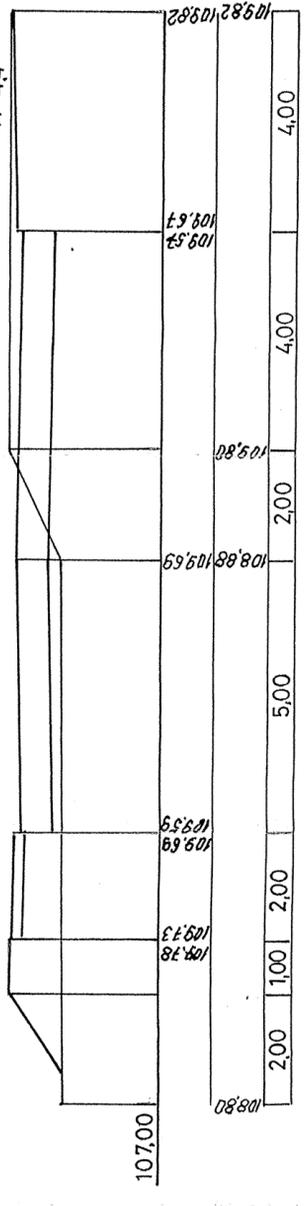

0+010

W-11,6  
N-0,0

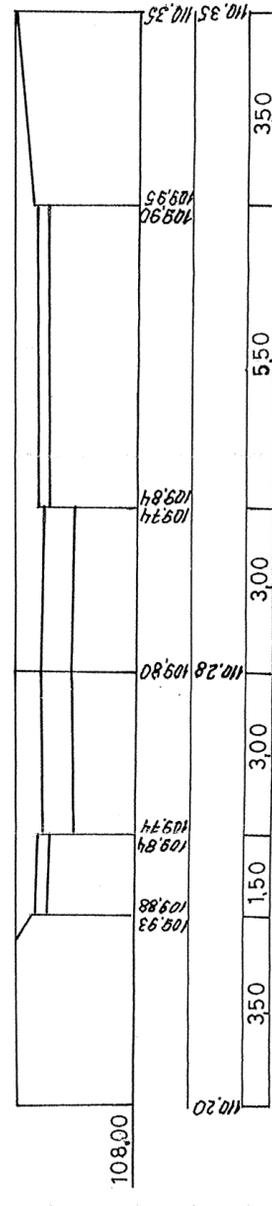

0+040

W-3,4  
N-0,6

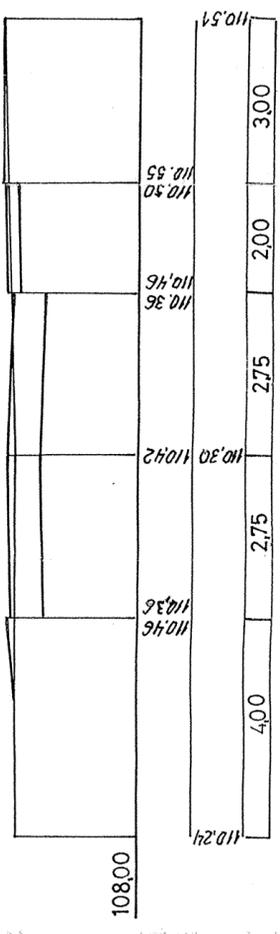

0+080

W-4,6  
N-0,0

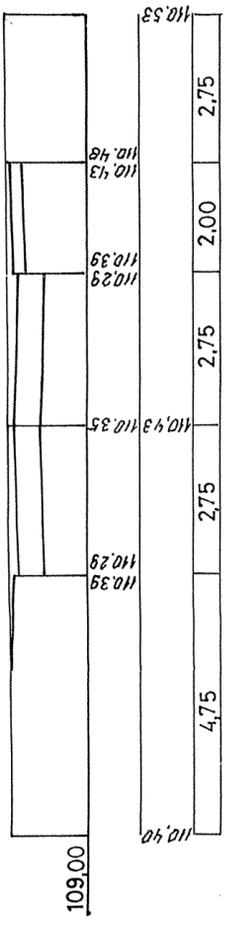

0+120

W-5,0  
N-0,0

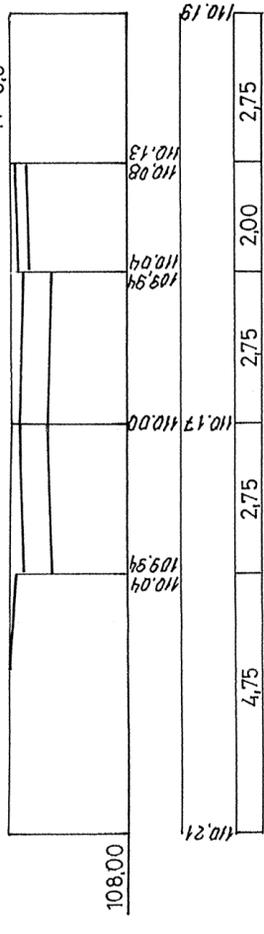

0+180

W-3,6  
N-0,8

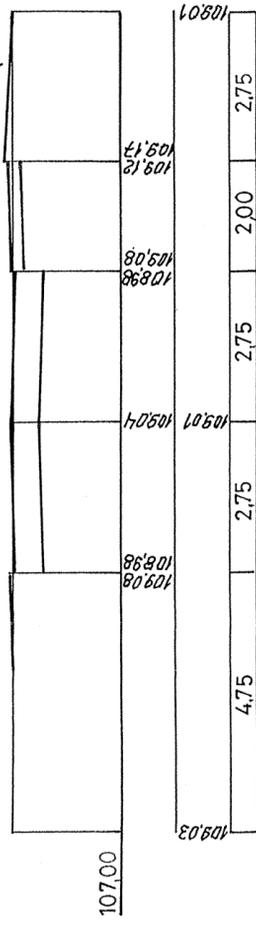

0+187

W-11,2  
N-0,0

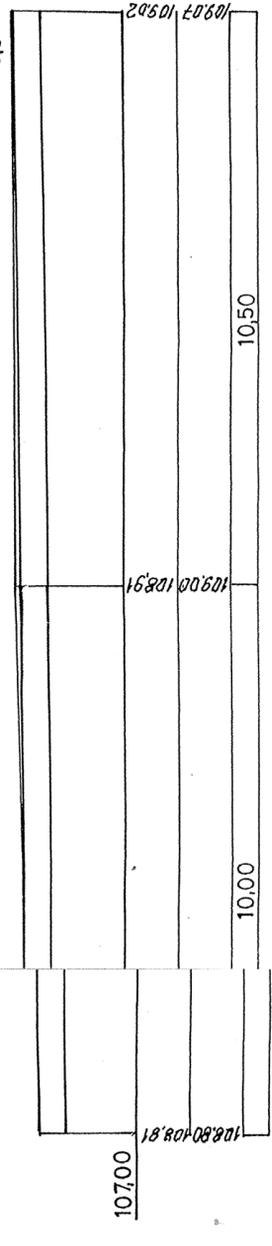

0+201

W-2,8  
N-0,0

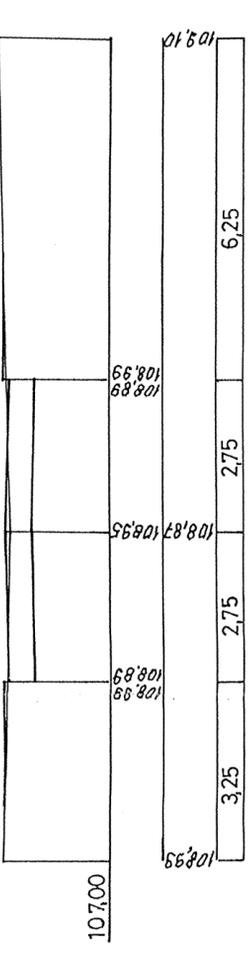

0+270

W-3,6  
N-0,0

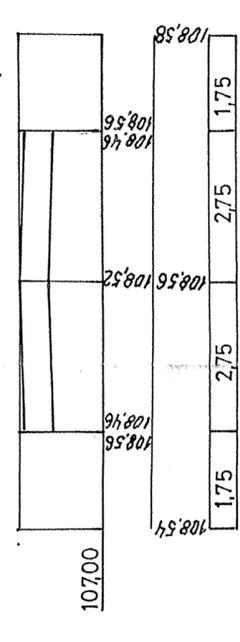

0+316

W-3,4  
N-0,0

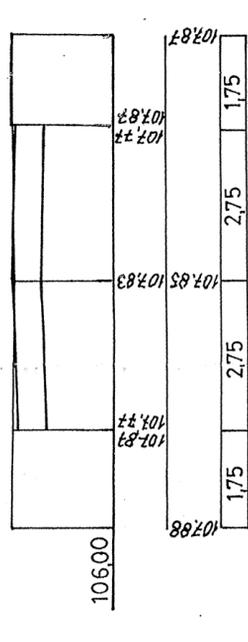

0+321

W-8,0  
N-0,0

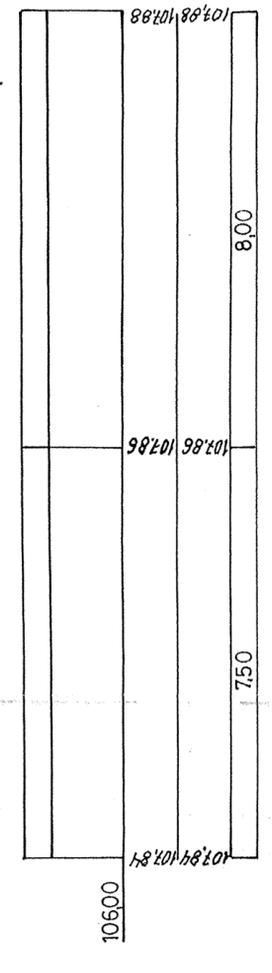

Nr umowy		OBIEKT: Budowa ulic Słowackiego, Wspólnej i Różanej w Maszewie Dużym i Mańkowie, wraz ze skrzyżowaniem ulicy Słowackiego z drogą wojewódzka nr 559 granica województwa - Brudziej Duży - Sikórz - Plock w km 43+696,90, oraz kanalizacją deszczową i przebudową sieci gazowej	
Branża Drogowa		ADRES: Maszewo Duże i Mańkowo, gmina Stara Biała, pow. plocki	
Szata 1:100		TEMA: Budowa ulic Słowackiego, Wspólnej i Różanej w Maszewie Dużym i Mańkowie	
Nr rysunku 4a		Tytuł rysunku PRZEKROJE POPRZECZNE	
Data 02.2011		Ulica Słowackiego odcinek 1-2-7-9	
Projektant inż. Tadeusz Kosakowski 39/70		Projektant inż. Tadeusz Kosakowski 39/70	
Opracował mgr inż. Bolesław Pakulski 692 Wa 72		Opracował mgr inż. Bolesław Pakulski 692 Wa 72	
Sprawdził		Sprawdził	

0+000

W-4,0  
N-0,4

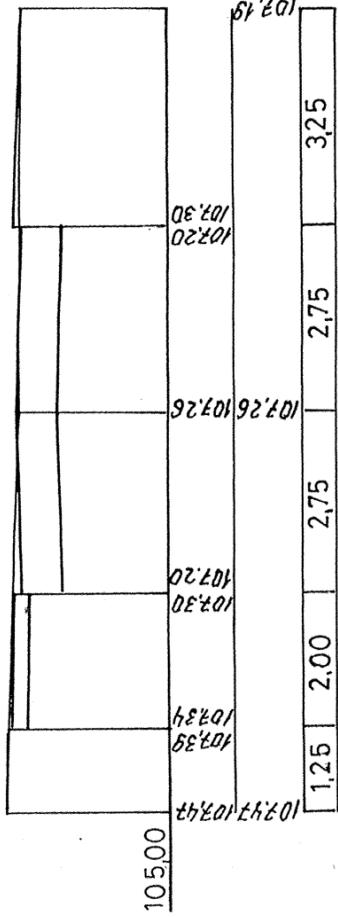

0+067

W-5,6  
N-0,0

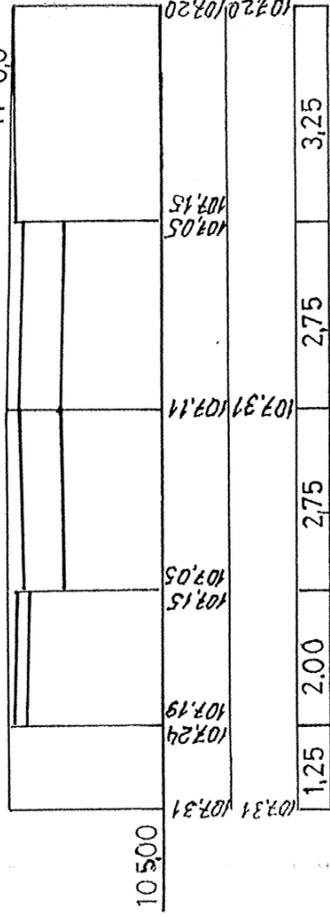

0+120

W-5,4  
N-0,0

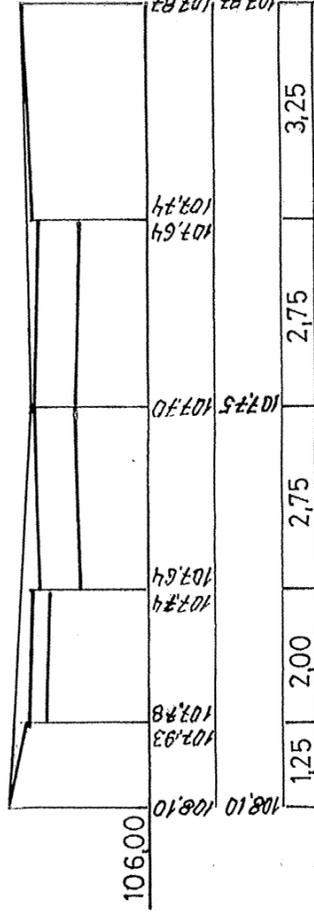

0+160

W-5,8  
N-0,0

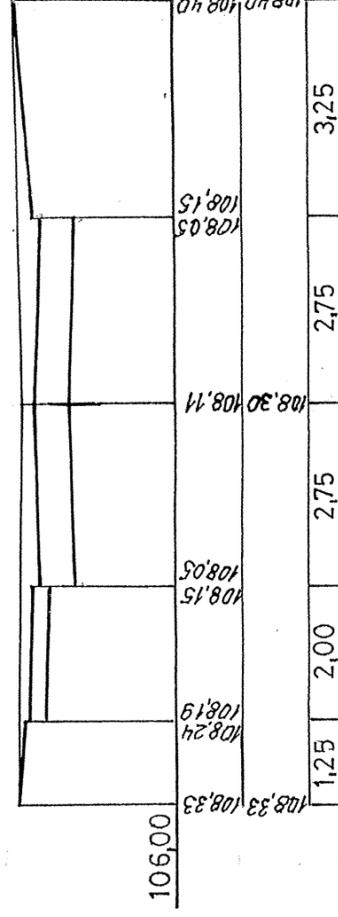

0+210

W-4,8  
N-0,0

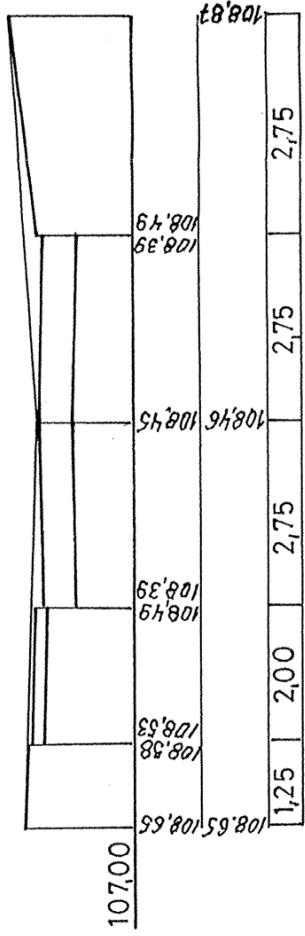

0+264

W-4,4  
N-0,4

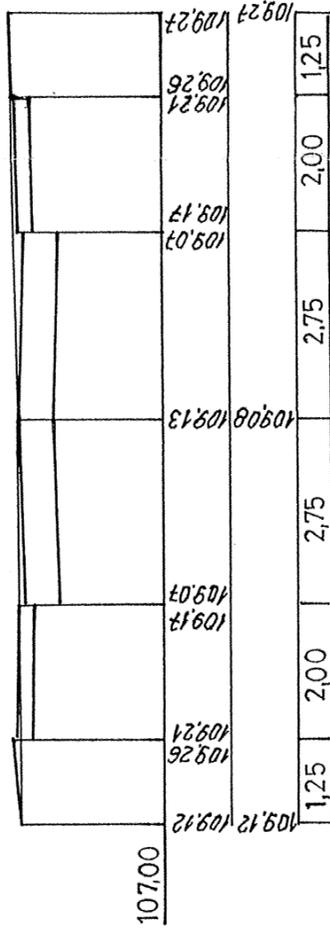

0+295

W-3,6  
N-0,6

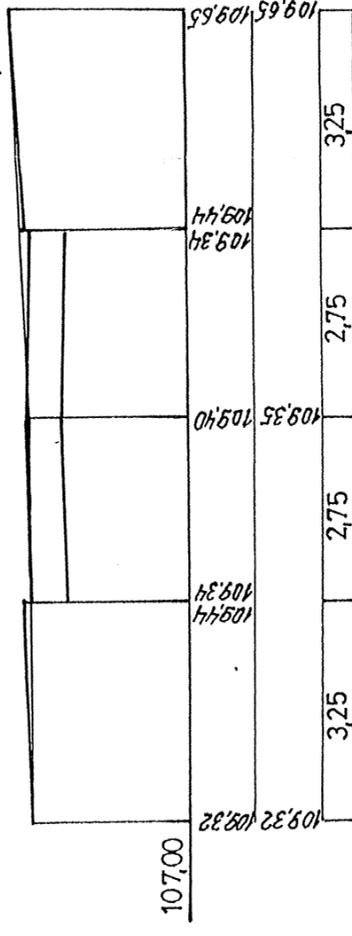

0+327

W-4,6  
N-0,0

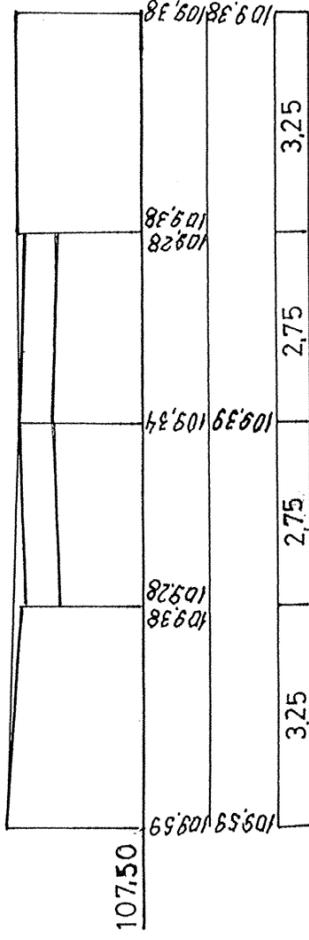
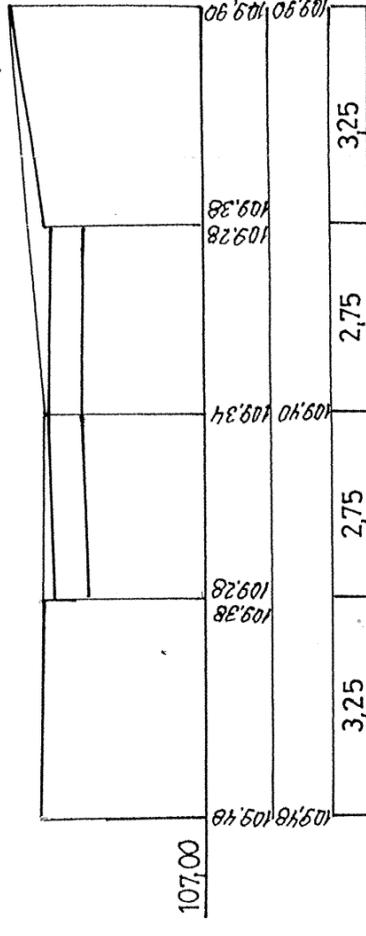

0+396

W-4,8  
N-0,0

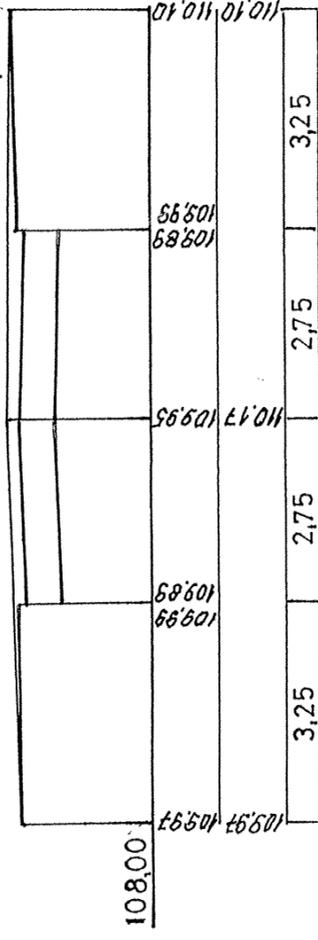

0+420,72

W-4,8  
N-0,0

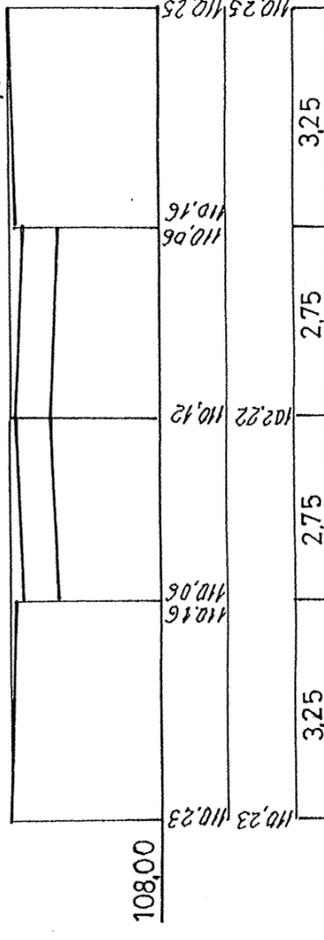

OBJEKT: Budowa ulic Słowackiego, Wspólnej i Różanej w Maszewie Dużym i Mańkowie, wraz ze skrzyżowaniem ulicy Słowackiego z drogą wojewódzka nr 559 granica województwa – Brudzeń Duży – Sikórz – Płock w km 43+696,90, oraz kanalizacją deszczową i przebudową sieci gazowej i przybudową sieci gazowej				Nr umowy	
ADRES: Maszewo Duże i Mańkovo, gmina Stara Biała, pow. płocki				Branża	
TEMAT: Budowa ulic Słowackiego, Wspólnej i Różanej w Maszewie Dużym i Mańkowie				Drogowa	
Treść rysunku				Skala	
PRZEKROJE POPRZECZNE				1:100	
Ulica Wspólna odcinek 3-4-5-6-7-8				Nr rysunku	
Stanowisko	Imię i nazwisko	Data	Pogpisz	4b	
Projektant	inż. Tadeusz Kosakowski	39/70	02.2011	[Signature]	
Opracował	inż. Tadeusz Kosakowski	39/70	02.2011	[Signature]	
Sprawdził	mgr inż. Bolesław Pakulski	692 Wa 72	02.2011	[Signature]	

0+0950

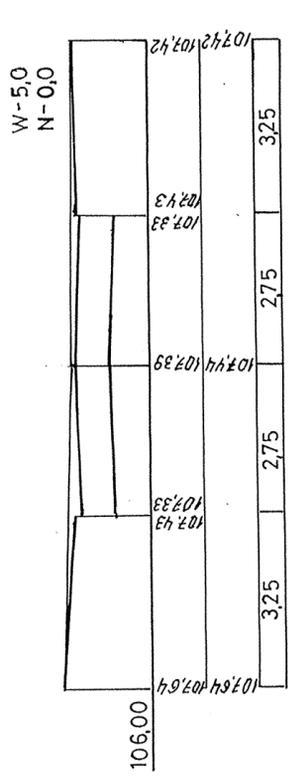

0+045

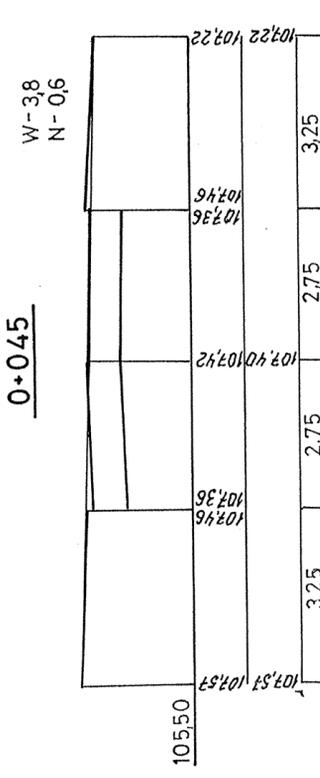

0+040

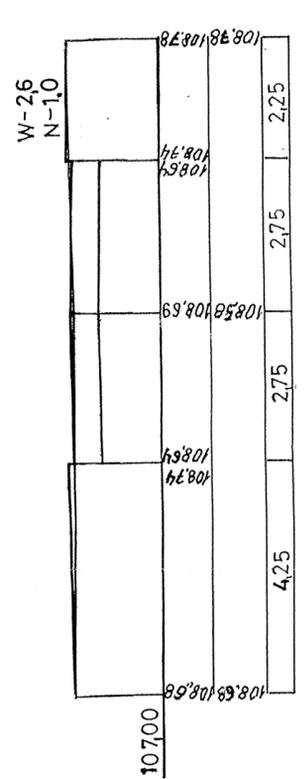

0+050

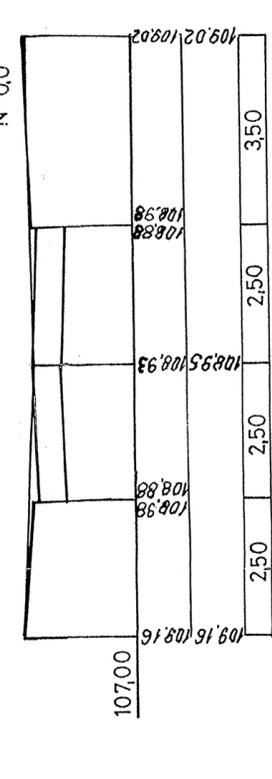

0+144,50

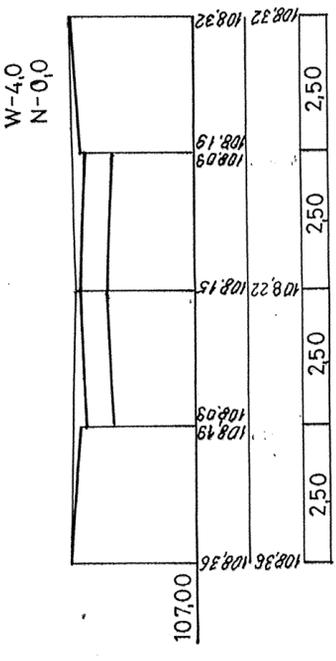

0+149,71

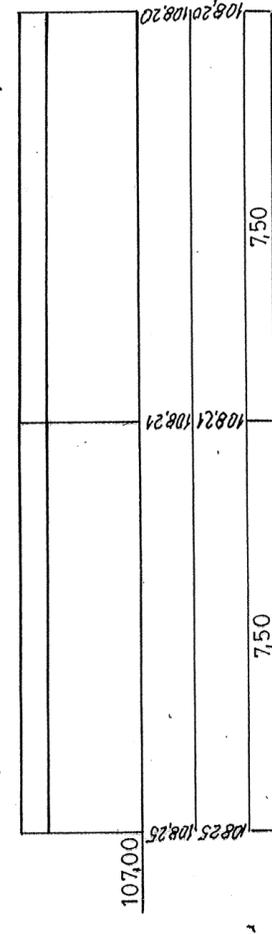

0+040

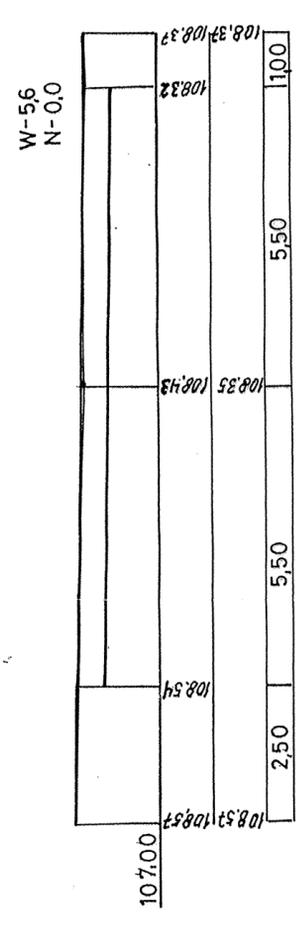

0+052,14

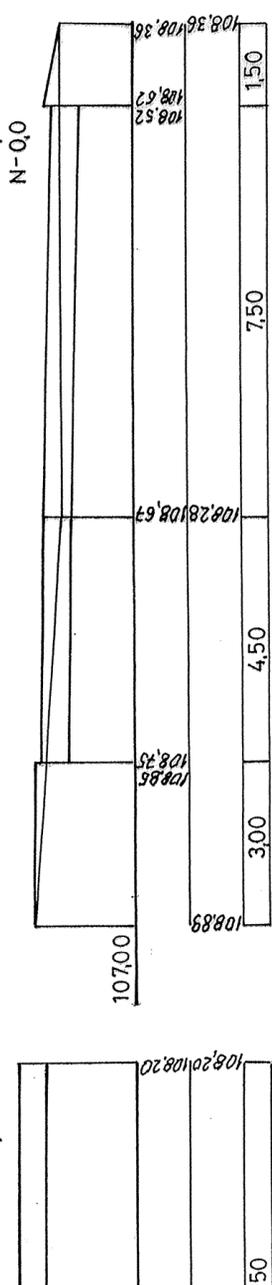

0+011

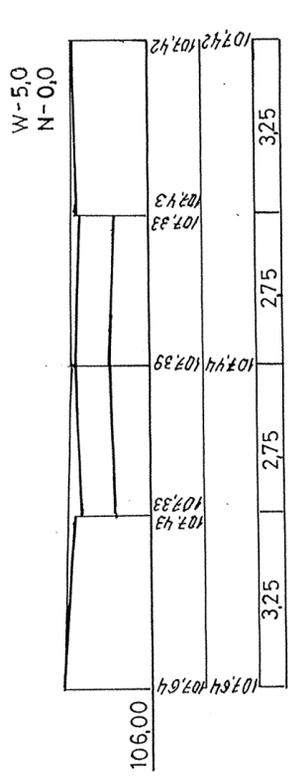

0+088,61

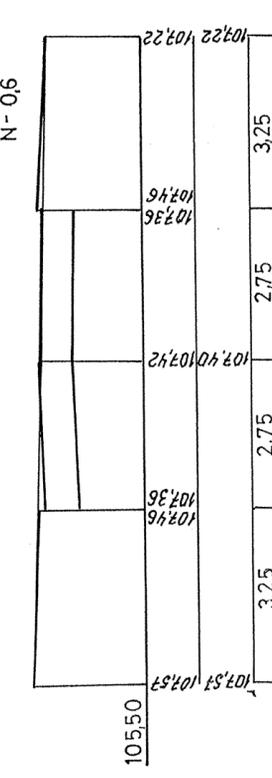

0+077

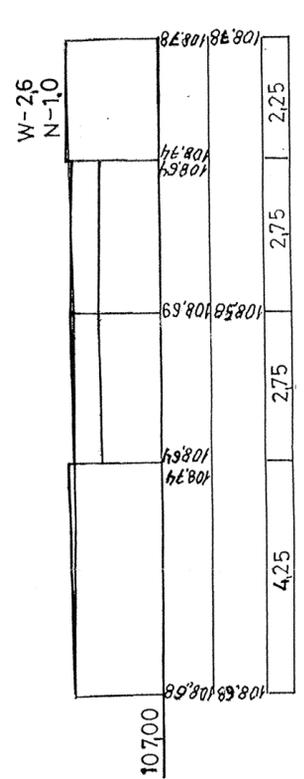

0+009

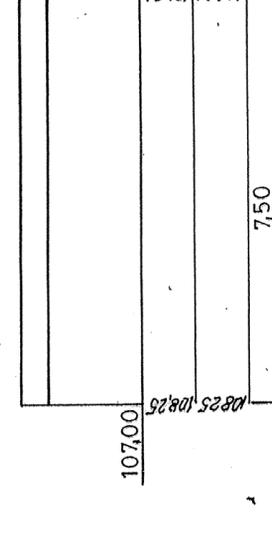

0+002,75

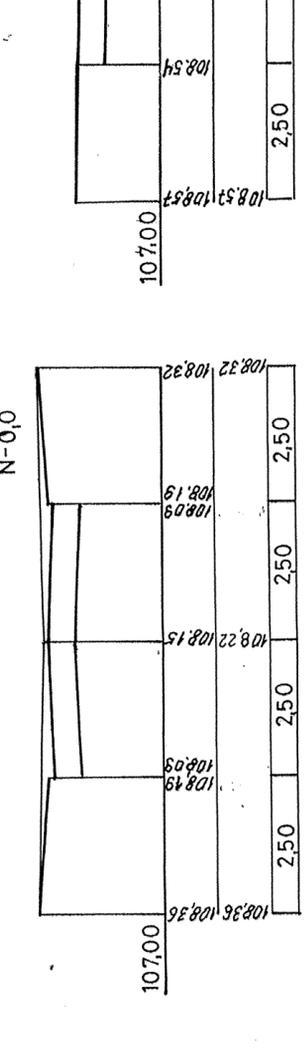

0+037

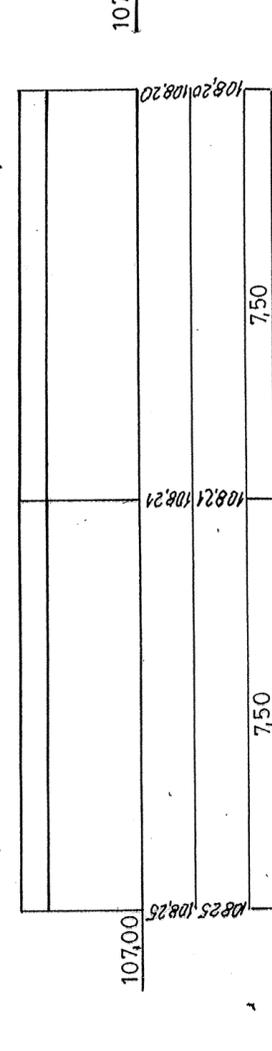

0+037

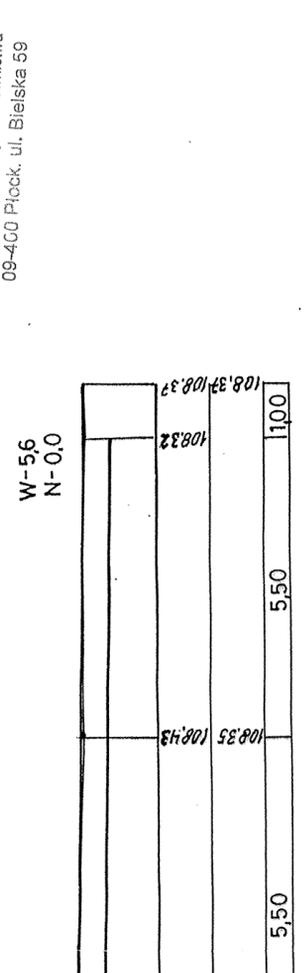

OBJEKT: Budowa ulic Słowackiego, Wspólnej i Różanej w Maszewie Dużym i Mańkowie, wraz ze skrzyżowaniem ulicy Słowackiego z drogą wojewódzka nr 539 granica województwa - Brudzeń Duży - Sikórz - Płock w km 43+69,90, oraz kanalizacją deszczową i przebudową sieci gazowej		Nr umowy
ADRES: Maszewo Duże i Mańkowie, gmina Stara Biała, pow. płocki		Brama
TEMAT: Budowa ulic Słowackiego, Wspólnej i Różanej w Maszewie Dużym i Mańkowie		Skala 1:100
Treść rysunku PRZEKROJE POPRZECZNE		Nr rysunku 4c
Stanowisko	Limit i nazwisko	Nr uprawnień
Projektant	inż. Tadeusz Koszowski	39/70
Opracował	inż. Tadeusz Koszowski	39/70
Sprawił	mgr inż. Bolesław Falucki	692/Wa/72
Data 02.2011		Podpis
Dzień 02.2011		02.2011
Miejsce 02.2011		02.2011

# PLAN ZJAZDU

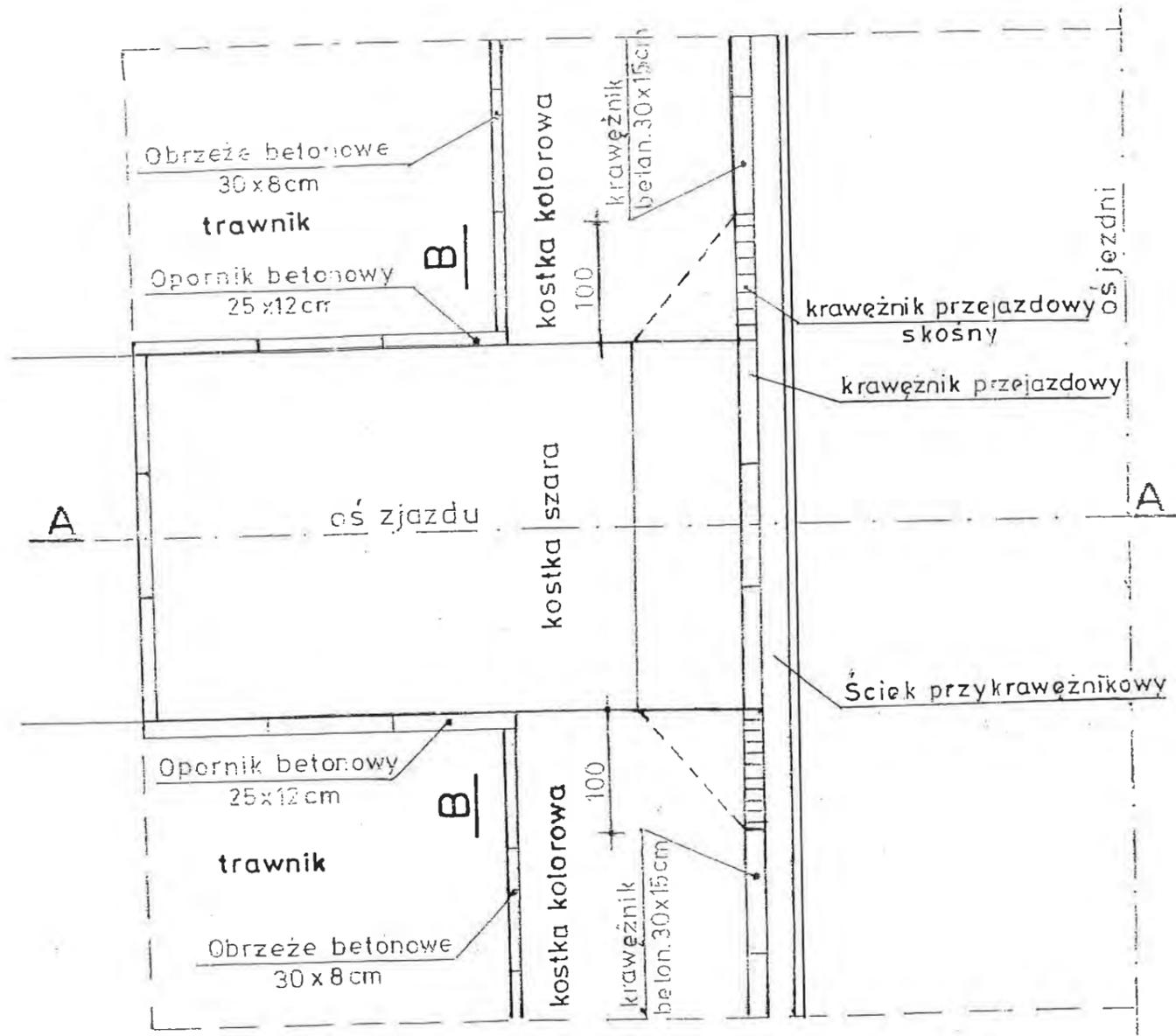

## PRZEKRÓJ B-B

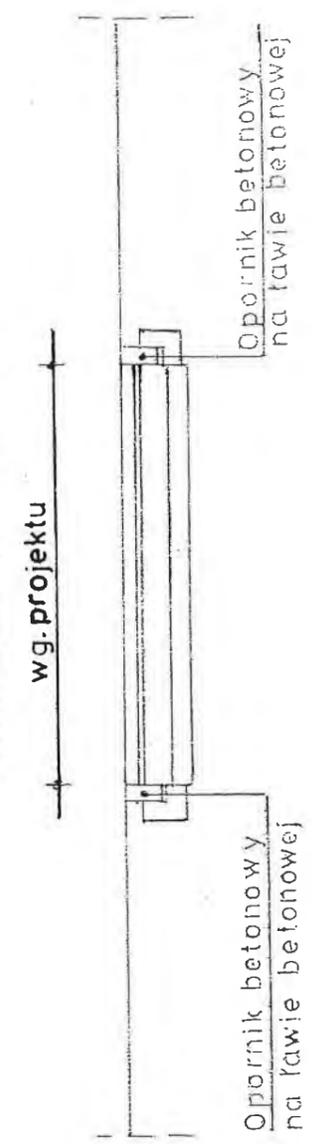

## PRZEKRÓJ A-A

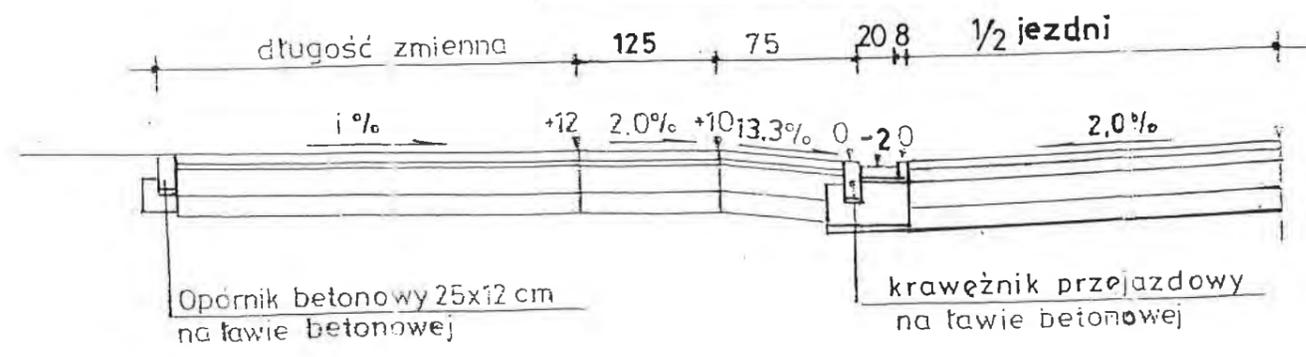

<b>OBIEKT: Budowa ulic Słowackiego, Wspólnej i Różanej w Maszewie Dużym i Mańkowie, wraz ze skrzyżowaniem ulicy Słowackiego z drogą wojewódzką nr 559 granica województwa – Brudzeń Duży – Sikórz – Płock w km 43+696,90, oraz kanalizacją deszczową i przebudową sieci gazowej</b>					Nr umowy
<b>ADRES: Maszewo Duże i Mańkowo, gmina Stara Biała, pow. płocki</b>					Branża <b>Drogowa</b>
<b>TEMAT: Budowa ulic Słowackiego, Wspólnej i Różanej w Maszewie Dużym i Mańkowie</b>					Skala 1:50
Treść rysunku <b>RYСУNEK ZJAZDU PRZEZ CHODNIK</b>					Nr rysunku
Stanowisko	Imię i nazwisko	Nr uprawnień	Data	Podpis	<b>5</b>
Projektant	inż. Tadeusz Kosakowski	39/70	02. 2011	<i>[Signature]</i>	
Opracował	inż. Tadeusz Kosakowski	39/70	02. 2011	<i>[Signature]</i>	
Sprawdził	mgr inż. Bolesław Pakulski	692 Wa 72	02. 2011	<i>[Signature]</i>	

PLAN ZJAZDU

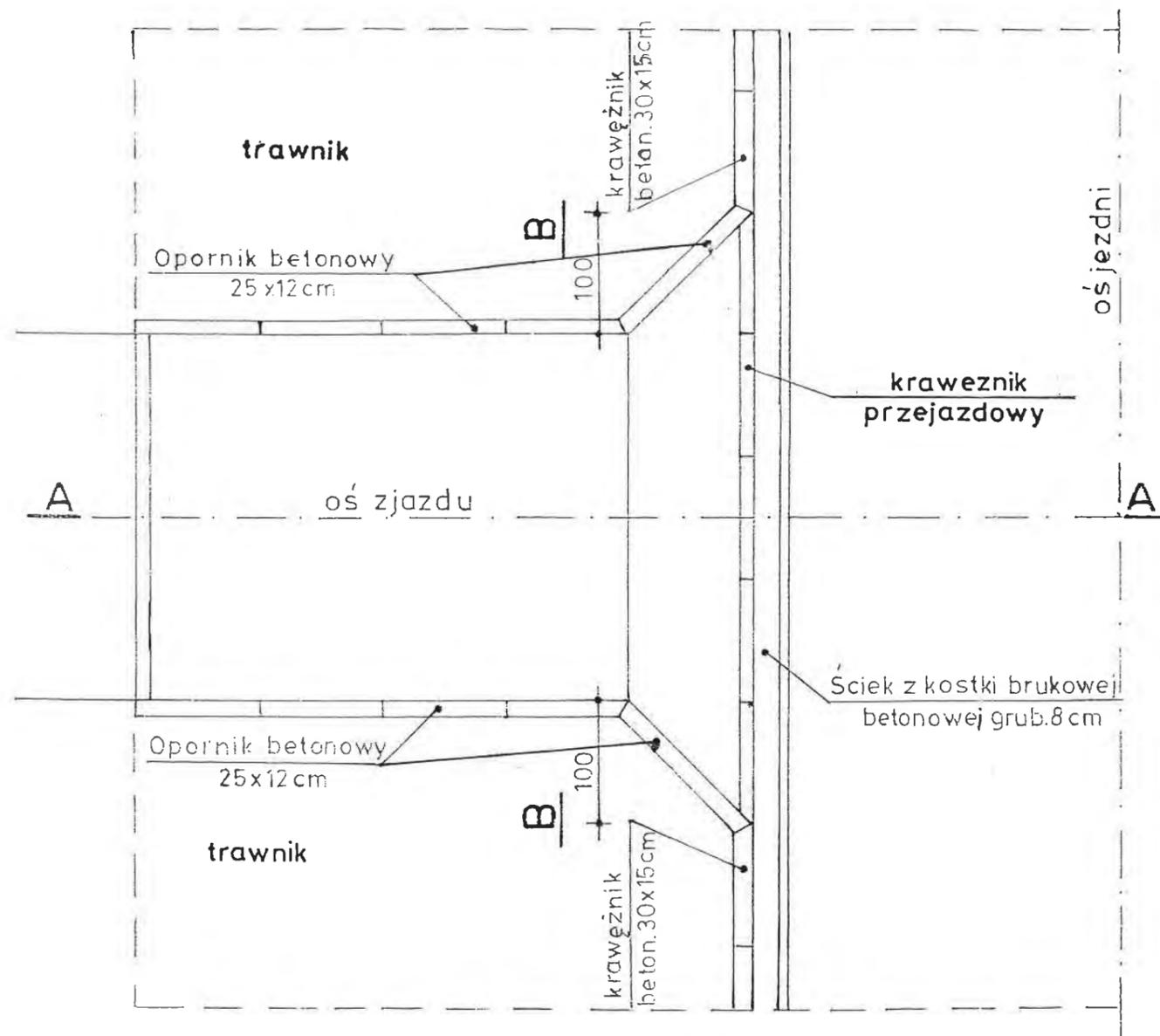

PRZEKRÓJ B-B

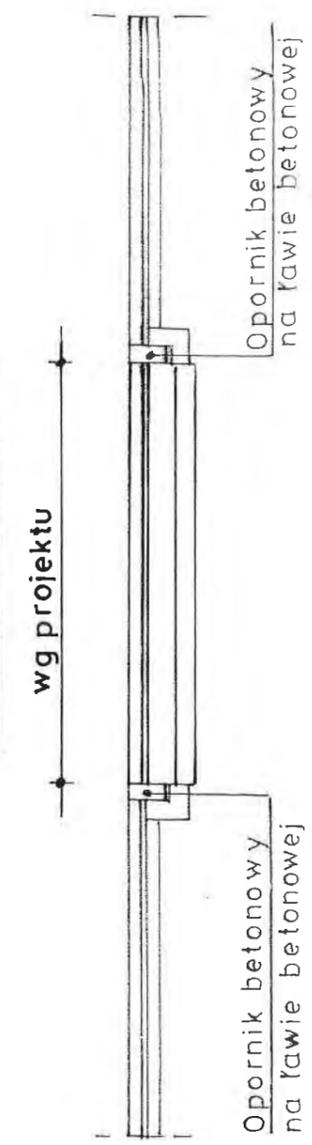

PRZEKRÓJ A-A

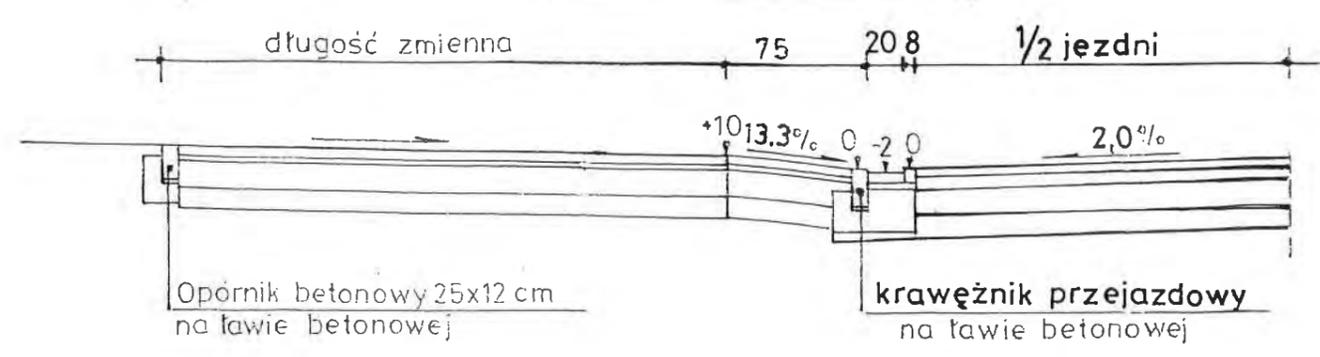

OBIĘKT: Budowa ulic Słowackiego, Wspólnej i Różanej w Maszewie Dużym i Mańkowie, wraz ze skrzyżowaniem ulicy Słowackiego z drogą wojewódzką nr 559 granica województwa – Brudzeń Duży – Sikórz – Płock w km 43+696,90, oraz kanalizacją deszczową i przebudową sieci gazowej ADRES: Maszewo Duże i Mańkowo, gmina Stara Biała, pow. płocki TEMAT: Budowa ulic Słowackiego, Wspólnej i Różanej w Maszewie Dużym i Mańkowie Treść rysunku <b>RYSUNEK ZJAZDU PRZEZ TRAWNIK</b>					Nr umowy
					Branża <b>Drogowa</b>
					Skala 1:50
Stanowisko	Imię i nazwisko	Nr uprawnień	Data	Podpis	Nr rysunku
Projektant	inż. Tadeusz Kosakowski	39/70	02. 2011	<i>[Signature]</i>	6
Opracował	inż. Tadeusz Kosakowski	39/70	02. 2011	<i>[Signature]</i>	
Sprawdził	mgr inż. Bolesław Pakulski	692 Wa 72	02. 2011	<i>[Signature]</i>	

**WOJEWODZKI  
ZARZĄD DRÓG PUBLICZNYCH  
I ANSTWOWY NADZÓR BUDOWLANY**

w Warszawie, ul. Sienkiewicza Nr 12  
tel. 26-33-41 wewn. 233

Warszawa, dnia 13 .IV. 1970 r.

(pieczęć podłużna organu państwowego nadzoru budowlanego)

Nr 39/70  
(numer ewidencyjny uprawnień)

**UPRAWNIENIA BUDOWLANE**

Na podstawie art. 18 ustawy z dnia 31. stycznia 1961 r. — prawo budowlane (Dz. U. nr 7, poz. 46 i z 1965 r. Nr 13, poz. 91) oraz § 14 zarządzenia Nr 195 Ministra Komunikacji z dnia 1 grudnia 1964 r. w sprawie uprawnień budowlanych w budownictwie specjalnym w zakresie komunikacji (Dziennik Budownictwa Nr 23, poz. 73 r z 1960 r. Nr 13, poz. 57) z 1969r. nr 7 poz. 24/

Obywatel inż. Tadeusz Kosakowski s. Jana  
urodzony dnia 18 kwietnia 1938 roku w m. Stypułki Święchy

otrzymuje

w specjalności dróg  
uprawnienia budowlane do projektowania i kierowania robotami  
budowlanymi łącznie w zakresie obiektów drogowych.

**Za zgodność  
z oryginałem**

Inż. Tadeusz Kosakowski  
upr. bud. nr 39/70  
do projektowania i kierowania robotami  
budowlanymi łącznie w specjalności  
drog w zakresie obiektów drogowych



DYREKTOR

Inż. Z. Bielecki

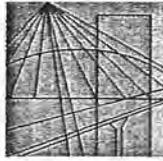

MAZOWIECKA  
OKRĘGOWA  
I Z B A  
INŻYNIERÓW  
BUDOWNICTWA

Warszawa, 10 listopada 2011

### Zaświadczenie

Pan **TADEUSZ KOSAKOWSKI**

miejsce zamieszkania:

**OBROŃCÓW PŁOCKA 1920r 37**

**09-402 PŁOCK**

jest członkiem Mazowieckiej Okręgowej Izby Inżynierów Budownictwa

o numerze ewidencyjnym: **MAZ/BD/7843/01**

i posiada wymagane ubezpieczenie od odpowiedzialności cywilnej.

Niniejsze zaświadczenie jest ważne

od dnia: **1 stycznia 2012 r.** do dnia: **31 grudnia 2012 r.**

MAZOWIECKA OKRĘGOWA IZBA  
INŻYNIERÓW BUDOWNICTWA  
Z-ca PRZEWODNICZĄCEGO

mgr inż. Jerzy Kotowski

**Za zgodność  
z oryginałem**

Inż. Tadeusz Kosakowski  
upr. bud. nr 39/70  
do projektowania i kierowania robotami  
budowlanymi bez ograniczeń w specjalności  
drogi w zakresie obiektów drogowych

Biuro: ul.1 Sierpnia 36B, 02-134 Warszawa, tel. 22 868 35 35, 22 868 35 81, 22 868 35 82, fax 22 868 35 49. www.maz.pilb.org.pl e-mail: biuro@maz.pilb.org.pl  
NIP 525-22-56-203. Dział Członkowski: tel. 22 878 04 11, 22 826 11 05, fax 22 300 99 00. Dział Szkoleń: tel. 22 828 34 10, 22 868 35 50  
Komisja Kwalifikacyjna: tel. 22 878 04 03, 22 878 04 04, fax 22 826 28 67 w. 153



Płock, dnia 15.10.2012r.

Tadeusz Kosakowski  
(imię i nazwisko)

09-402 Płock  
(kod pocztowy) (miejscowość)

Obrotów Płocka 1920R Nr 37  
(ulica)

365-98-70  
(telefon kontaktowy)

**OŚWIADCZENIE**

W świetle art.20 ust.4 ustawy z dnia 7 lipca 1994 roku – Prawo budowlane (tekst jednolity Dz.U. Nr 156 z 2006r. poz. 1118), składam niniejsze oświadczenie, jako projektant (sprawdzający) projektu budowlanego inwestycji pod nazwą: *Budowa ulic Siwackiego, Wspólnej i Rozanej, oraz kanalizacji deszczowej i przebudowa sieci gazowej.*

zlokalizowanej w *Maszewie Dużym i Mańkowie*  
przy ulicy: *dębnowskiej*

na działce o numerze ewidencyjnym gruntu: *6, 16 i 24 - obręb Maszewo Dwie*  
*99/3; 99/10; 99/23; 99/30; 99/36; 101/14; 101/15; 119/1F obręb*  
*Mańkowo.*

o sporządzeniu projektu budowlanego zgodnie z obowiązującymi przepisami oraz zasadami wiedzy technicznej. Projekt został zaprojektowany (sprawdzony) na podstawie posiadanych uprawnień budowlanych w specjalności: *drogi*

Inż. Tadeusz Kosakowski  
upr. bud. nr 39/70  
do projektowania i kierowania robotami  
budowlanymi bez ograniczeń w specjalności  
*drogi w zakresie obiektów drogowych*  
(pieczęć i podpis)

Oświadczenie załączam do wniosku z dnia.....

Do przedmiotowego projektu budowlanego została, zgodnie z art.20 ust.1 pkt 1b, sporządzona informacja dotycząca bezpieczeństwa i ochrony zdrowia ze względu na specyfikę projektowanego obiektu budowlanego, uwzględniania w planie bezpieczeństwa i ochrony zdrowia zgodnie z art. 21a ust.1 ustawy Prawo budowlane (tekst jednolity Dz.U. Nr 156 z 2006r. poz. 1118) spełniająca wymagania „Rozporządzenia w sprawie informacji dotyczącej bezpieczeństwa i ochrony zdrowia oraz planu bezpieczeństwa i ochrony zdrowia” Ministra Infrastruktury z dnia 23 czerwca 2003 roku (DZ.U. Nr 120 poz. 1126 z 2003 roku).

Inż. Tadeusz Kosakowski  
upr. bud. nr 39/70  
do projektowania i kierowania robotami  
budowlanymi bez ograniczeń w specjalności  
*drogi w zakresie obiektów drogowych*  
(pieczęć i podpis)

PREZYDIUM  
WOJEWÓDZKIEJ RADY NARODOWEJ  
WYDZIAŁ GOSPODARKI PRZESTRZENNEJ  
I OCHRONY ŚRODOWISKA  
w Warszawie

Nr ewld. uprawn. 692/Wa/73

### UPRAWNIENIA BUDOWLANE

Na podstawie art. 18, art. 19, ust. 1, pkt. 1 i art. 20, ust. 1 ustawy z dnia 31 stycznia 1961 r. - prawo budowlane (Dz. U. nr 7, poz. 46) oraz § 29 i § 6 ust. 1 pkt. 1 rozporządzenia Przewodniczącego Komitetu Budownictwa, Urbanistyki i Architektury z dnia 10 września 1962 r. w sprawie kwalifikacji fachowych osób wykonujących funkcje techniczne w budownictwie powszechnym (Dz. U. nr 53, poz. 266)

ob. BOLESŁAW PAKULSKI  
magister inżynier budownictwa lądowego  
urodzony dnia 18 czerwca 1943 r. w Inowrocławiu

o t r z y m u j e

w specjalności konstrukcyjno-inżynierskiej.

uprawnienia budowlane do: sporządzania projektów budowlanych konstrukcyjnych wszelkich obiektów budowlanych, projektów instalacji i urządzeń sanitarnych z wyjątkiem skomplikowanych urządzeń i instalacji oraz następujących projektów budowlanych architektonicznych:

- a. wszelkich obiektów budowlanych inżynierskich zaliczanych do budownictwa powszechnego,
- b. obiektów budowlanych o prostej architekturze

/§ 1 ust. 3/,

- c. budynków przemysłowych o charakterze wyłącznie produkcyjnym lub składowym.



Główny Architekt  
województwa warszawskiego  
*[Signature]*  
mgr inż. arch. Wiesław Wiczorkiem

Za zgodność z oryginałem

*[Signature]*  
inż. Tadeusz Kosakowski  
upr. bud. nr 39/70  
do projektowania i kierowania robotami  
budowlanymi bez ograniczeń w specjalności  
drogowej w zakresie obiektów drogowych

POLECA  
I  
WYKONANIE  
BUDOWNICTWA

### Zaświadczenie

o numerze weryfikacyjnym:

MAZ-J4R-3PN-W94 \*

Pan BOLESŁAW PAKULSKI o numerze ewidencyjnym MAZ/BO/6657/01  
adres zamieszkania ul. ARMII KRAJOWEJ 38 m.35, 09-409 PŁOCK  
jest członkiem Mazowieckiej Okręgowej Izby Inżynierów Budownictwa i posiada wymagane  
ubezpieczenie od odpowiedzialności cywilnej.  
Niniejsze zaświadczenie jest ważne od 2012-01-01 do 2012-12-31.

Zaświadczenie zostało wygenerowane elektronicznie i opatrzone bezpiecznym podpisem elektronicznym  
weryfikowanym przy pomocy ważnego kwalifikowanego certyfikatu w dniu 2012-01-04 roku przez:

Mieczysław Grodzki, Przewodniczący Rady Mazowieckiej Okręgowej Izby Inżynierów Budownictwa.

(Zgodnie art. 5 ust 2 ustawy z dnia 18 września 2001 r. o podpisie elektronicznym (Dz. U. 2001 Nr 130 poz. 1450) dane w postaci  
elektronicznej opatrzone bezpiecznym podpisem elektronicznym weryfikowanym przy pomocy ważnego kwalifikowanego certyfikatu są  
równoważne pod względem skutków prawnych dokumentom opatrzonym podpisami własnoręcznymi.)

\* Weryfikację poprawności danych w niniejszym zaświadczeniu można sprawdzić za pomocą numeru weryfikacyjnego zaświadczenia na  
stronie Polskiej Izby Inżynierów Budownictwa [www.piib.org.pl](http://www.piib.org.pl) lub kontaktując się z biurem właściwej Okręgowej Izby Inżynierów  
Budownictwa.

**Za zgodność  
z oryginałem**

inż. Tadeusz Kosakowski  
upr. bud. nr 39/70  
do projektowania i kierowania robotami  
budowlanymi bez ograniczeń w specjalności  
drogi w zakresie obiektów drogowych

Płock, dnia 15.10.2012r.

Bolesław Pakulski  
(imię i nazwisko)

09-409 Płock  
(kod pocztowy) (miejscowość)

Armii Krajowej 38m35  
(ulica)

268-69-06  
(telefon kontaktowy)

### OŚWIADCZENIE

W świetle art.20 ust.4 ustawy z dnia 7 lipca 1994 roku – Prawo budowlane (tekst jednolity Dz.U. Nr 156 z 2006r. poz. 1118), składam niniejsze oświadczenie, jako projektant (sprawdzający) projektu budowlanego inwestycji pod nazwą: Budowa ulic Siwackiego, Wspólnej i Rozanej, oraz kanalizacja deszczowa i przedbudowa sieci gazowej.

zlokalizowanej w Maszewie Dużym i Mańkowie przy ulicy: Lipnowskiej

na działce o numerze ewidencyjnym gruntu: 6, 16 i 24 - obręb Maszewo Duże 99/3; 99/10; 99/23; 99/30; 99/36; 101/14; 101/15; 119/15 - obręb Mańkowo.

o sporządzeniu projektu budowlanego zgodnie z obowiązującymi przepisami oraz zasadami wiedzy technicznej. Projekt został zaprojektowany (sprawdzony) na podstawie posiadanych uprawnień budowlanych w specjalności: *Konstrukcyjno-urządzeniowej*

mgr inż. Bolesław Pakulski  
specjalność arch. konstr. bud.  
upr. proj. 602/Wa/73  
upr. bud. 430 (Płock 01/18/83)

Oświadczenie załączam do wniosku z dnia.....

Do przedmiotowego projektu budowlanego została, zgodnie z art.20 ust.1 pkt 1b, sporządzona informacja dotycząca bezpieczeństwa i ochrony zdrowia ze względu na specyfikę projektowanego obiektu budowlanego, uwzględniania w planie bezpieczeństwa i ochrony zdrowia zgodnie z art. 21a ust.1 ustawy Prawo budowlane (tekst jednolity Dz.U. Nr 156 z 2006r. poz. 1118) spełniająca wymagania „Rozporządzenia w sprawie informacji dotyczącej bezpieczeństwa i ochrony zdrowia oraz planu bezpieczeństwa i ochrony zdrowia” Ministra Infrastruktury z dnia 23 czerwca 2003 roku (DZ.U. Nr 120 poz. 1126 z 2003 roku).

(pieczęć i podpis)